



**UNIVERSIDAD DE QUINTANA ROO**

**División de Ciencias Sociales y Económico  
Administrativas**

**Escuela y contexto sociocultural: las  
fronteras entre la escuela y la comunidad en  
La Noria, Q. Roo.**

**TESIS**

**Para obtener el grado de  
LICENCIADO EN ANTROPOLOGÍA SOCIAL**

**Presenta**

**Juan Castillo Olivera**

**Director de tesis**

**Mtro. Ever Marcelino Canul Góngora**

**Chetumal, Quintana Roo, México, Diciembre de 2012**



# UNIVERSIDAD DE QUINTANA ROO

División de Ciencias Sociales y Económicas  
Administrativas

Tesis elaborada bajo la supervisión del Comité de Tesis  
del programa de Licenciatura y aprobada cómo requisito para obtener el  
grado de:

## LICENCIADO EN ANTROPOLOGÍA SOCIAL

COMITÉ DE TESIS

Director: \_\_\_\_\_

**Mtro. Ever Marcelino Canul Góngora**

Asesor: \_\_\_\_\_

**Dra. Ligia Aurora Sierra Sosa**

Asesor: \_\_\_\_\_

**Mtro. Javier Omar España Novelo**

**Chetumal, Quintana Roo, México, Diciembre de 2012**

## **DEDICATORIA**

Dedicada a aquellos seres que son parte de lo que soy: padre (Juan Adán Castillo Sánchez, madre (Rosa María Olivera Zavala); hermanos, hermanos; amigos, amigas...gracias por acompañarme en este largo camino. Sepan ustedes que así como el río se constituye y logra tener un inmenso caudal gracias al agua que emana de diversas fuentes, así es mi vida, constituida de muchas fuentes. El caudal del río de mi vida se nutre de bellas fuentes, que son ustedes. GRACIAS.

## **AGRADECIMIENTOS**

Concluir esta tesis ha sido un reto para mí. Reto del que me siento orgulloso haber tomado. El proceso fue largo y a quienes debo agradecer, muchos:

Agradezco a los que ven no lo que se es, sino lo que se puede ser.

Agradezco a quien oportunamente reavivó mi espíritu, sin saber que me desmoronaba.

Agradezco a quien siempre me dejó una duda y a quien me ha dicho todo.

Agradezco a quienes sin temor se mostraron tal cual son frente al extraño de mí.

Agradezco a quienes se guardaron dudas en cuanto a mí, porque me dieron la oportunidad de despejarlas.

## **AGRADEZCO SINCERAMENTE A:**

La comunidad de La Noria por ser tan hospitalarios conmigo y por enseñarme pacientemente la lengua Maya, a CONAFE por su apoyo, a mis amigos instructores de CONAFE; al Mtro. Ever Canul Góngora, por apoyarme y despejar mis dudas durante el proceso metodológico; a la Dra. Ligia Sierra Sosa y al Mtro. Javier España Novelo por leer pacientemente mi trabajo y por su capacidad atinada para realizar críticas constructivas.

## ÍNDICE

INTRODUCCIÓN .....	7
CAPÍTULO I: MARCO TEÓRICO-CONCEPTUAL .....	10
Estrategia metodológica.....	16
CAPÍTULO II: DESCRIPCIÓN DE LA COMUNIDAD .....	21
Ubicación Geográfica.....	21
Características naturales .....	22
Orígenes de la comunidad .....	23
Servicios básicos .....	23
Actividades económicas.....	24
Organización social.....	28
Relación con otras comunidades .....	31
Religión, fiestas y tradiciones.....	34
CAPÍTULO III: LA EDUCACIÓN EN MÉXICO.....	41
Surgimiento de la Escuela Rural.....	47
Inicio de la educación en Quintana Roo.....	49
Inicio del Consejo Nacional de Fomento Educativo .....	50
CAPÍTULO IV: CARACTERÍSTICAS EDUCATIVAS EN LA COMUNIDAD DE LA NORIA.....	55
Educación comunitaria.....	56
Las figuras educativas .....	56
Reuniones formales .....	58
Recursos y materiales didácticos .....	58
Características de la infraestructura educativa en comunidad.....	59
Un día ordinario de clases .....	61
La percepción que los estudiantes y padres tienen de la escuela .....	64
CAPÍTULO V: USO DE LOS ESPACIOS Y ACTIVIDADES DE LOS ESTUDIANTES DE LA SECUNDARIA COMUNITARIA .....	69
Características de la casa y uso de sus espacios.....	69
El caso de Mónica: su familia y su hogar .....	72

Los quehaceres del hogar.....	74
Festividades y alumnos.....	82
El pozo: lugar de interacción entre los jóvenes.....	85
La escuela: lugar de convivencia entre los jóvenes .....	89
<b>CAPÍTULO VI: EL PROCESO DE RELACIÓN CULTURAL ENTRE LA ESCUELA Y EL CONTEXTO SOCIOCULTURAL .....</b>	<b>90</b>
La rutina del profesora .....	90
Día de las cruces .....	94
Las fiestas: días especiales para la comunidad.....	97
Proceso de relación cultural entre escuela y comunidad .....	99
Usos del aula por la comunidad.....	114
<b>CONCLUSIONES.....</b>	<b>117</b>
<b>BIBLIOGRAFÍA .....</b>	<b>121</b>

## INTRODUCCIÓN

Dar y estar en clases en un pueblo, cuando a este lo podemos considerar como comunidad, no es sólo eso, sino que conlleva a un tipo de relación: una relación cultural. La comunidad indígena considerada como una dimensión de la organización social, se caracteriza por compartir ciertos elementos al interior, como el parentesco y la cultura. De igual manera, por mantener una inter-relación grupal, que a la misma vez une. El establecimiento de fronteras entre la escuela y la comunidad no siempre puede definirse, puesto que las pautas culturales propias de la comunidad también se reproducen en la escuela. Las pautas culturales son parte de un proceso de relación entre la escuela y la comunidad.

Al hablar de comunidad, resulta difícil separar la idea “comunidad” de la comunidad en sí misma. De hecho nos referimos a las dos concepciones en un solo término: a la idea y al objeto. Es por eso que la definición nunca termina de construirse, estando siempre en discusión. Como categoría de análisis entendemos a la comunidad como una forma dinámica de organización social que constantemente se renueva. Por ello, en este estudio, queremos resaltar, por cuestiones de análisis, las características que determinan a la comunidad a partir de las prácticas consideradas como propias por ella misma en su discurso e interacción. De igual manera, nos basamos en ideas contemporáneas del mismo término, como los casos de Maya Lorena y Eduardo Zárate, que serán expuestas más adelante.

El Consejo Nacional de Fomento Educativo (CONAFE) es una institución descentralizada que tiene como finalidad llevar la educación a los lugares más apartados y marginados del país. Esta investigación se desarrolla en una escuela secundaria perteneciente al programa educativo Secundaria Comunitaria (CONAFE), ubicada en La Noria, un pueblo de la zona maya.

La tesis está constituida de seis capítulos: el primero, corresponde a la parte teórica y metodológica de la investigación. En éste se abordó el concepto de cultura, visto como un proceso y el concepto de comunidad, que fue fundamental

para entender la relación cultural entre escuela y comunidad. Otros conceptos como el de “rutinización” y “cotidianidad” complementan la investigación.

El capítulo segundo es una descripción general de la comunidad, donde se establecen las características económicas, materiales, usos y costumbres de la comunidad en general. De igual manera, se estudia la organización social, de la cual se desprende un árbol genealógico en el que se encuentra la totalidad de los habitantes.

El capítulo tercero es un esbozo del proceso educativo en México. Se analiza la situación educativa en distintas etapas de la historia mexicana: antes, durante, y después de la revolución mexicana. Igualmente, se hace mención de los principios de la educación en Quintana Roo, presentando mayor atención a la inserción de escuelas en la zona maya, siendo la relación cultural establecida entre la escuela y la comunidad en distintos tiempos y espacios es la idea medular en este capítulo y el propósito de esta tesis.

El capítulo cuarto trata sobre las características educativas de la comunidad. Las figuras educativas que conforman el programa Secundaria Comunitaria (SECOM), la formación de los Instructores Comunitarios y de los retos a los que debe enfrentarse en comunidad. También hace mención de cómo las características del programa SECOM crean una relación única entre escuela y comunidad.

El capítulo cinco describe los espacios que los jóvenes estudiantes utilizan y el cumplimiento de sus roles en la comunidad. Nos muestra cómo la división del trabajo está muy interiorizada en los alumnos y cómo prácticas que suceden fuera de la comunidad, específicamente las fiestas, irrumpen en la cotidianidad de la comunidad y, por ende, en actividades correspondientes a los jóvenes.

En el último capítulo se analizan prácticas que son el producto de la relación entre la institución educativa y la comunidad. Explicando la interacción que mantiene el instructor con los padres de familia y la comunidad en general así como la rutina del primero. Así mismo, se estudia la manera en que las actividades escolares son permeadas por cuestiones culturales, al estar la comunidad escolar inmersa en

una relación única que involucra la toma de clases y los acontecimientos dentro de ella, describiendo cómo la comunidad re-configura ciertas prácticas educativas y funciones propias de la escuela y cómo esta crea nuevas formas de relacionarse.



# CAPÍTULO I

## MARCO TEÓRICO CONCEPTUAL

Concepto de cultura y comunidad

Murdock, dice que la cultura es superior al individuo: *“en el hecho de que las costumbres y tradiciones que la constituyen tienen en cada caso una historia propia que es bastante independiente de las vidas y cualidades de sus individuos”* (1987: 70). Se basa en el supuesto de que el individuo muere, más no las costumbres, ya que estas son compartidas por otros individuos que las siguen reproduciendo.

Dicha concepción de cultura no cambia a la de otros autores como Marvin Harris para quien la cultura sería *“el conjunto aprendido de tradiciones y estilos de vida, socialmente adquiridos, de los miembros de una sociedad, incluyendo sus modos pautados y repetitivos de pensar, sentir y actuar (es decir, su conducta)”*. Si en algo insisten estas definiciones es en la capacidad del ser humano para adquirir los modos de pensar y actuar. Esto se logra por medio de la endoculturación que se refiere a la capacidad de transmitir los conocimientos de generación a generación (Harris, 1998:20).

Entender a la cultura como aquel entramado simbólico a través del cual los individuos dan significado a su vida, contrasta con la concepción que tiende a objetivar la cultura al considerarla que trasciende la vida de las personas (Herskovits, 1995:40). Pero como menciona Murdock, estas diferencias radican no en lo que afirman, sino en lo que niegan (1997:64). De esta manera debía haber una reconciliación dado que ambas tienen verdades. Entender a la cultura como algo supraorgánico supone la idea que la vida de cada individuo es pasajera: nace y muere dentro de un conjunto de normas, creencias, valores, etc., que se sigue reproduciendo.

Propuestas de autores contemporáneos enriquecen el concepto de cultura. Teodoro Ramírez la concibe como: “una realidad viviente, vital, práctica y activa; como el medio por excelencia de realización y autorrealización humana” (1996: 24). Para este autor la cultura se construye en las interrelaciones sociales que se manifiestan en lo cotidiano. Yolanda Jiménez menciona que la cultura no es “un proceso objetivo independiente de los sujetos, sino un resultado de un proceso concreto de realización” (2005: 9). Significaciones que no pueden ser separadas de sus “formas de realización concreta” (Teodoro, 1996: 24).

En palabras de Teodoro Ramírez, las características dadas a la concepción de cultura son:

(...) resultan evidentes los rasgos de una concepción concreta de la cultura: a) concepción sustantiva, según la cual las significaciones o las estructuras culturales se encuentran inextricablemente relacionadas con un plano de conducta y acción vital; b) concepción dinámica que insiste en el carácter histórico, contextual y polisémico de las significaciones culturales, y, en particular, de la llamada “identidad cultural” y c) es una concepción comentarista de acuerdo con la cual el sujeto creador de cultura es inseparable del cúmulo de relaciones intersubjetivas que lo constituyen, y que dan valor, sentido y realidad a su acción (1996: 24).

Desde esta perspectiva de la cultura, toma importancia el significado que los habitantes de la comunidad dan a la escuela, toda vez que conociendo las significaciones que giran alrededor de la escuela podemos entender las acciones manifestadas por los alumnos, maestros y comunidad en general.

García Canclini (2004) en *diferentes, desiguales y desconectados* menciona que la cultura “abarca el conjunto de los procesos sociales de significación, (...) es decir, la cultura abarca el conjunto de procesos sociales de producción, circulación y consumo de la significación en la vida social” (p.34). De esta manera, con la relación entre la institución educativa y la comunidad, se ven involucrados los procesos de producción de significaciones compartidas.

El proceso cultural se da en un contexto de interrelaciones sociales, por lo que utilizo el concepto de vida cotidiana de Berger y Luckmann para reforzar la idea

de que no es sino en la cotidianidad, en la interacción cara a cara, donde suceden las reinterpretaciones sociales; las reconfiguraciones de los espacios. La vida cotidiana es entendida por Thomas Luckmann como:

*Es la que se presenta como una realidad interpretada por los hombres y que para ellos tiene el significado subjetivo de un mundo coherente (Berger y Luckmann, 1993: 36).*

Entonces, entendemos que es en la cotidianidad donde se reproduce la cultura. Uno de los aspectos que orientan la conducta de los individuos en las relaciones sociales es la “relación cara a cara”. Para Berger y Luckmann es en esta relación donde se pueden encontrar más síntomas de subjetividad. Las relaciones entre los individuos son llevadas a cabo debido a la intersubjetividad entre los sujetos, luego entonces, las relaciones sociales aparasen como coherente para todos, y como consecuencia se tiene la certeza de entendimiento recíproco. La forma de aprender al otro es a través de “tipificaciones”. De esta manera es como los alumnos de una escuela saben cómo comportarse con el profesor: en este caso hablamos ya de roles “el rol de maestro” “el rol de alumno”.

El concepto de comunidad visto como unidad de cultura permite comprender la relación entre la escuela y los habitantes de la comunidad local. Cabe mencionar que la comunidad se piensa como un tipo de relación social en la cual la cultura es compartida por el grupo y existen rasgos que los unen e identifican. La importancia del término, en esta investigación, radica en la medida que permite ver a los miembros de dicho pueblo dentro de un mismo sistema de valores, creencias y actividades.

Para abordar el estudio de la escuela y la comunidad es preciso hacer un recuento de la pluralidad de concepciones sobre comunidad que han nutrido este concepto a través de la historia. Una comunidad se caracteriza por la reciprocidad entre sus miembros; por la unión de individuos que tienen una actividad común, comparten ideas, creencias, opiniones, normas (Luciano, 2001: 196). Pareciera que la comunidad local de estudiocomparte varias de estas características puesto que

existen muchos elementos que unifican a los integrantes de la comunidad. Por ejemplo: la fiesta del pueblo, las fiestas externas y los lazos familiares que los unen.

Se trata de captar las características de la comunidad presentes en sus distintas concepciones con el fin de contrastarlas con la comunidad concreta de estudio.

Para comprender mejor cuales son las características de una comunidad, no hay mejor forma que acudir a algunas concepciones actuales de dicha categoría. Entre los autores contemporáneos que han analizado las características que definen a la comunidad se encuentra Pérez Ruiz, quien da una definición de comunidad indígena:

La comunidad indígena contemporánea puede definirse como: “una dimensión de la organización social actual en la cual sus integrantes vinculados por relaciones primarias –como el parentesco– generan lazos de cohesión, organización e identidad en torno de su pertenencia a un territorio y a un origen común. Dicho origen, real o simbólico, por lo demás remite a la existencia de una cultura también común y, con ello, a un repertorio compartido de valores, normas y símbolos. De esta forma, la persistencia de un colectivo social que se asume y se identifica como comunidad –o la puesta en marcha- de una estructura específica de organización social, así como de instituciones y mecanismos de diversa índole (jurídicos, rituales, simbólicos, etc.) que propicien la reproducción de la propia comunidad, bajo la perspectiva de poseer un gobierno propio” (Pérez, 2005: 94).

Al concebir dicha localidad como comunidad, las relaciones establecidas entre la escuela y comunidad vendrían a expresarse de manera colectiva. Es decir, muchas de las formas de relacionarse no son solamente en beneficio de individuos sino de una colectividad.

Las relaciones entre escuela y comunidad tienen una connotación formal, ya que la primera funciona en la medida que trata de cumplir sus objetivos institucionales; por lo que resulta conveniente diferenciar entre educación formal e informal. Nos bastará decir que la educación informal es aquella proporcionada por la misma comunidad para fines de reproducción social; y la educación formal, aquella que tiene un control riguroso, y como consecuencia conocida como educación

escolarizada: “es sistematizada, emplea maestros, locales específicos y textos” (Fuente, 1964: 63).

El fenómeno de la educación está presente en todos los grupos humanos y es a través de éste que se transmite la cultura de generación en generación. La educación no se agota en la escuela, sino que es la escuela un lugar en el cual se manifiesta, entre muchos otros, como es el caso de la familia.

Azevedo dice que la educación se verifica. No solamente por los maestros sino también por los padres y la sociedad en general. Como mencionamos antes, la educación no se manifiesta solamente en la familia y en la escuela, *sino que se observa en la diversidad de fuerzas e instituciones que concurren en el desenvolvimiento de la sociedad* (Azevedo, 1940: 92).

Si los individuos se mantienen en un proceso de enseñanza dentro de la comunidad, entonces la relación entre el alumno y profesor conlleva la relación entre la educación informal, objetivada en valores y normas de comportamiento culturales, y un programa educativo que contiene determinado material curricular, objetivos, y estrategias de enseñanza, cuyo representante es el profesor (CONAFE, 2006:28).

Según el “*Diccionario de sociología*” se puede entender el concepto de escuela – de manera muy simple– como una “*unidad social consagrada específicamente a la enseñanza. De ordinario comprende algún emplazamiento físico, en particular un edificio o edificios, y el personal participante, que se divide en dos categorías: profesores y alumnos*” (Pratt, 1997: 109). Sin embargo, en este caso, la escuela es la expresión más visible de todo aquel complejo institucional del sistema educativo mexicano: programas educativos, evaluaciones y objetivos.

Los fines específicos de la educación están establecidos por el sistema educativo. Es decir, una escuela ya sea que se encuentre en la Sierra Madre Occidental o en la zona maya, podrá catalogarse con bajo o alto rendimiento. Lo que se mide es lo que los programas educativos llevan a la comunidad. Muchas veces los patrones culturales son obstáculos para la educación formal, sin embargo, este estudio trata

de ver cómo, independientemente que las pautas culturales propicien u obstaculicen el aprovechamiento escolar, la comunidad y la escuela se ven envueltas en un proceso de relación cultural que se reproduce y transforma.

Hasta aquí hemos hecho una discusión sobre la concepción de cultura, sociedad y educación, todo con el objeto de entender la relación cultural no solamente entre maestro y padre de familia sino entre escuela y comunidad, ya que la comunidad no se relaciona únicamente con el profesor, sino con todo aquello que es expresión de lo institucional dentro de ella misma: aula, material didáctico, maestro, plan de estudios, etc., luego entonces, la comunidad no solamente se relaciona con lo institucional, sino también con un individuo -el profesor- producto, también, de un proceso cultural externo, es decir, con un individuo que tiene ciertas costumbres, formas de actuar y de pensar.

Dicha relación cultural se puede manifestar, por ejemplo, en la alimentación: recuerdo que cuando llegué al pueblo, los primeros días me daban atole salado. Por respeto trataba de tomarlo, pero definitivamente no estaba acostumbrado. La mayoría de las veces no me lo terminaba o buscaba un pretexto para llevarlo y tomarlo luego poco a poco. Con el tiempo ellos se dieron cuenta que no tomaba atole salado y mejor me daban atole simple que al paso de los días me gustó. Aunque yo estaba, en un principio, acostumbrado a tomar bebidas azucaradas, tomar atole simple llegó a ser tan aceptable como tomarlo azucarado.

Las imágenes de niños estudiantes en la comunidad de X-hazil en 1933 mostradas en el libro de Ramos Díaz (2001: 76), dejan ver la manera en que la cultura de la comunidad maya se manifestaba en la escuela. La indumentaria de los niños pertenece a la forma de vestir de la región: pantalones cortos y camisa blanca para los varones e hipil para las niñas. Muchos de ellos aparecen descalzos. Por eso se dice que una variedad de aspectos culturales de la comunidad se manifiestan en la escuela, toda vez que los aspectos materiales son los más fáciles de identificar.

Julio de la fuente hace una observación de la vida en las comunidades locales, pequeñas y aisladas. Dice que es en éstas donde los habitantes están muy atentos a los sucesos del día. Están sumergidos en los acontecimientos propios de la comunidad y muestran poco interés por lo sucedido en un contexto más amplio (De la Fuente, 1964: 78). Esta característica es importante en el proceso de relación sociocultural entre escuela y comunidad, pero sólo en la medida que permite una reconfiguración de los espacios.

### **Estrategia metodológica**

La metodología alude al proceso de investigación, en el cual se ven involucrados desde la preparación de un protocolo hasta la finalización de un texto o informe. El trabajo de campo en antropología, es considerado como parte fundamental de la metodología. A esto, Honorio Velasco menciona que el trabajo de campo es una “*situación metodológica y (...) en sí mismo un proceso*” (1997, p.18). Es una situación, porque al ejecutarlo forma parte del proceso de investigación en antropología, es decir, luego de elaborar el proyecto de investigación, sigue el trabajo de campo; es un proceso, porque de igual manera tiene una finalidad, la de obtener los datos de campo y que para lograrlo debe de realizarse una serie de actividades planeadas. En este texto se pretende plasmar el proceso metodológico general de la investigación así como mostrar algunas dificultades presentes durante este.

Cuando terminé la materia de metodología de la investigación en el año 2008, en la cual construimos el proyecto que serviría para realizar la tercera práctica de campo, decidí no inscribirme en trabajo de campo, pues pensaba que no estaba preparado metodológicamente ni teóricamente para realizarlo.

Sabía que al hacer esto me atrasaría un año en la carrera, pero no me importó. Pensé: “Me salgo, aprendo maya y formulo un proyecto de investigación”. Llegó a mí la noticia de que CONAFE había empezado sus cursos para capacitar jóvenes

y convertirlos en instructores, fue entonces que cambiaron mis planes y dije: "Mejor entro a CONAFE, aprendo maya y formulo un buen proyecto". De esta manera llegué a la comunidad: como instructor de CONAFE. Gran parte de lo que considero mi trabajo de campo transcurrió durante el periodo que fui instructor, 2008-2009, y concluyó al finalizar la segunda mitad del ciclo escolar 2009-2010, es decir de enero a agosto de 2010.

Cuando me encontraba en la comunidad tenía la intención de primero aprender maya durante todo el ciclo escolar que impartiría y luego hacer trabajo de campo. Si las cosas salían bien, primero terminaría de dar clases y luego regresaría a realizar mi práctica. Los profesores, mi asesora y otra maestra, me aconsejaban hacer campo al mismo tiempo de ser instructor. Yo decía que no, luego lo pensé bien y al segundo semestre me inscribí a la materia de Trabajo de Campo II.

Aunque no estaba inscrito en la materia durante los primeros seis meses que permanecí en la comunidad, considero ese tiempo como parte de la investigación, ya que fue durante las primeras semanas que conocí a la gente de la comunidad, me gané su confianza y comencé a progresar en mi aprendizaje de maya.

Como instructor tuve muchas dificultades. La principal de todas fue la comunicación, aun cuando ya tenía algunos conocimientos de maya, pero muy elementales. Los habitantes de La Noria eran maya hablantes y aunque entendían un buen porcentaje de español no lo utilizaban para comunicarse. Por un lado me sentía afortunado, aprendería maya al escucharlo en todo momento; pero también llegué a pensar que no debí haber estado ahí. Pensaba esto, pues también era Instructor y quería que los jóvenes tuvieran una buena comunicación con el maestro. Para compensar esto traté de tener un buen desempeño como instructor y apoyar a la comunidad, ya que una las quejas de los padres de familia, en ese pueblo y otros, era que el instructor salía entre semana. En mi caso trataba de permanecer al menos los cinco días de clases. Los fines de semana, viajaba a Valladolid, Yucatán. Para desvanecer más y más esta diferencia, estudiaba maya todos los días después de clases. Tres o cuatro horas diarias y por las noches escuchaba unos casetes que había grabado con verbos en maya.



Tomé, desde el inicio, la costumbre de salir todos los fines de semana de la comunidad e irme a Valladolid. En aquel entonces un hermano mio se encontraba estudiando allá y yo llegaba a su cuarto. Empecé a ir a clases de maya en la casa de la cultura. Cada fin de semana, que regresaba del pueblo, llevaba palabras nuevas y preguntas para el profesor. Esas clases me ayudaron bastante. Durante esos días, cuando llegaba la hora de cenar, íbamos a una fonda donde la señora que atendía hablaba maya. Al llegar, trataba de conversar con ella en maya. En ese tiempo me era complicado dar respuestas largas así que casi siempre me reservaba en decir “beyo’, beyo’”, que quiere decir “así es”. Esa señora y su esposo eran pastores de una iglesia de Testigos de Jehová por lo que me regalaron el libro “Historias de la Biblia”, maya-español, acompañado de cuatro casetes donde venían grabadas toda las historias. Este material lo llevé a la comunidad. Lo escuchaba todas las noches antes de dormir. (Dejé de escuchar las grabaciones que yo había preparado para memorizar verbos).

De esta manera fue que trataba de aumentar el dominio del maya. Recordemos que tenía dos motivos para hacerlo: ser instructor y ser investigador. En cualquiera lo necesitaría de igual manera. En la medida que dominara el idioma sería capaz de establecer pláticas y comprender mejor aquellas cuestiones que no están al alcance de los sentidos, como las ideas, pensamientos.

El proceso metodológico que da como resultado la presente tesis es, de cierta manera, complejo. En los primeros días, cuando ya me encontraba en la comunidad fungiendo como profesor, no tenía en mente qué tema investigar. Probé con varios antes de decidir por uno: me pasó por la mente un estudio de antropología económica. Inicé uno sobre el ciclo de producción agrícola, otro sobre una etnografía escolar. Al final, cayendo en cuenta que si era maestro me sería más fácil abordar un tema sobre educación, decidí profundizar en un tema que titulé “El modo de vida de una comunidad y su relación que mantiene con la escuela”. Empecé a escribir sobre lo que hacían los estudiantes durante y después de clases, sus actividades cotidianas, la relación entre profesor-comunidad y, por supuesto, entre profesor-alumno. Al iniciar el presente trabajo,

mi proyecto no se encontraba tan desarrollado. Trataba de encontrar alguna problemática social con presencia en la comunidad, y la educativa me pareció muy interesante: existía en la comunidad y yo me encontraba involucrado en ella.

El contraste del proceso educativo observado entre la comunidad y otras escuelas de la ciudad de Chetumal, e incluso en otras comunidades, era notorio, esto me llamaba mucho la atención no sólo como investigador sino como experiencia docente. Ser instructor de Secundaria Comunitaria era algo singular: la edad del instructor, jóvenes de 15 a 25 años así como el convenio de hospedaje y alimentación firmado entre CONAFE y los padres de familia. Cuando terminé el servicio en CONAFE tenía algo de información, había hecho una pequeña guía o índice que guiaba mis observaciones, pero no había construido un protocolo de investigación. El proyecto que había elaborado cuando tomé la materia de Métodos de investigación no era el que había desarrollado en comunidad, así que no tenía muchas referencias teóricas ni había leído experiencias de investigadores del tema. Partía de un tema, objetivos e hipótesis que había formulado a partir de mis observaciones y contadas lecturas que traté de relacionar con lo observado.

Al quitarme de la comunidad y regresar a la universidad, me vi en la necesidad de replantear mi tema, objetivos e hipótesis. Todo parecía empírico y necesitaría un marco referencial o teórico que guiara dicha investigación ya realizada. Es decir, trataba de buscar un marco referencial que encajara en mis notas y análisis de campo, y no al revés. En el texto final, para la materia de redacción y producción de datos etnográficos, plasmé los objetivos que guiaron mis observaciones, aunque se construyeron a la par.

Al iniciar 2010, mi asesor de tesis, el profesor Ever Canul y yo, trabajamos en delimitar más el tema. Fue, por decirlo de cierta manera, pulir las ideas, objetivos e hipótesis que había establecido en el texto que entregué en la materia de redacción y producción de texto etnográficos. Mientras esto sucedía, yo regresaba periódicamente a la comunidad y guiaba mis observaciones de acuerdo a objetivos concretos y enriquecía mis observaciones pasadas.

Los tres pasos fundamentales en la investigación antropológica— “documentación, trabajo de campo y, por último, redacción y análisis” —no se dieron en dicho orden durante la investigación. Hubo un ir y venir durante el proceso de investigación.

## CAPÍTULO II

### DESCRIPCIÓN DE LA COMUNIDAD

#### Ubicación Geográfica

La comunidad de La Noria se encuentra ubicada en el municipio Felipe Carrillo Puerto, estado de Quintana Roo. La entrada principal se encuentra, yendo del Pueblo de Tepich a San Ramón, a 10 kilómetros doblando a mano izquierda. Tiene 61 habitantes y está a 30 metros de altitud.

Figura 1.

#### Ubicación de la Noria



Fuente:

<http://mapserver.inegi.gob.mx/geografia/espanol/estados/qroo/imgs23/sinproo3.pdf>

Según los habitantes de la comunidad los pueblos que colindan con La Noria son: Flor de Mayo, Kankabchen, y Concep. Sin embargo, en el mapa de arriba podemos notar que kankabchen es el único circunvecino.

### **Características naturales**

En lo que se refiere a vegetación, la zona está caracterizada por la presencia de selva baja. Dentro de la comunidad, la ceiba y el cedro son los árboles más sobresalientes, principalmente por su gran tamaño.

La fauna en el área en que está ubicada la comunidad es diversa y pertenece a la selva baja. Sin embargo, en la comunidad los animales que más se conocen, ya sea porque son cazados o vistos durante caminatas entre la selva, son: el venado, tepezcuintle, jabalí, armadillo, tejón, tlacuache, pavo de monte y cereque.

En cuanto al tipo de tierra, podemos encontrarla roja, negra y saskab; sin embargo, la mayoría de los terrenos son pedregosos. Las lajas se pueden apreciar, en algunos casos, en la superficie. Aun siendo pedregoso el terreno, podemos encontrar porciones de tierra roja o negra. Encontrar planadas con un área grande es imposible, la superficie está cubierta por pequeños cerros pedregosos.

Las sartenejas (o jaltunes) son piedras en las que se retiene el agua durante la época de lluvia de manera natural. Se pueden encontrar en los alrededores de la comunidad o entre la selva y utilizadas por los animales para beber agua. En la zona también se encuentran algunas cavernas. La comunidad tiene conocimiento sobre algunas no muy lejos del pueblo que contienen agua, pero en cantidades muy pequeñas. El cenote más cercano se encuentra a 30 km de distancia, más cerca no existe laguna o cenote adonde la gente tenga facilidad de ir.

## **Orígenes de la comunidad**

Antes de convertirse en una comunidad, este pueblo era un rancho. Don Eusencio Nahuat fue el padre de los dos hermanos de quienes son descendientes todos los habitantes de La Noria. Aunque este señor tuvo más hijos solamente dos permanecieron, otros salieron y las mujeres, como es costumbre en la zona, fueron llevadas a vivir al pueblo de sus esposos.

Los primeros habitantes, que llegaron en los años 70's, vieron un texto sobre la pared de una pileta ubicada al lado del pozo que decía "Noria", desde entonces, los señores se refieren a La Noria cuando hablaban del lugar donde viven. Actualmente es conocido con este nombre en los pueblos cercanos y por las autoridades.

Pero los que ahora radican en este lugar no fueron los primeros. Tiempo atrás, algún grupo de personas se estableció ahí; muestra de eso es el pozo del que se abastecen de agua. Algunos creen que se trataba de algún refugio hecho durante la guerra de castas, pues los habitantes han encontrado bardas continuas, una a poca distancia de la otra; o quizá pudieron ser corrales –dicen otros–.

La familia asentada en este lugar tiene sus orígenes en una comunidad yucateca llamada San Isidro. Los abuelos de los estudiantes de secundaria son de origen yucateco, las madres de los alumnos son de otras comunidades del municipio de Carrillo; y ellos, crecidos en la comunidad.

## **Servicios básicos**

Desde sus orígenes la comunidad se encuentra carente de servicios básicos: agua entubada, electricidad, vías de comunicación y salud. Sin embargo, cuenta con mecanismos propios para satisfacer algunas necesidades como el abastecimiento de agua y el alumbrado. Los habitantes de esta comunidad se han alumbrado con velas y la candela de sus fogones, actualmente se gestiona la instalación de

celdas solares con el gobierno estatal. El agua la obtienen de un pozo ubicado en el centro del pueblo.

El camino que comunica a la comunidad con la carretera principal –que va desde Tepich hasta la carretera Carrillo-Tulum– fue construido por los habitantes de la comunidad. Al inicio no había camino y el acceso se restringía solamente a caballo o bicicleta. Con el tiempo el camino se fue reparando, limpiando y haciendo más ancho; ahora es posible acceder con vehículo y está en planes la construcción de una carretera de terracería.

En esta pequeña comunidad no existe infraestructura social, a excepción de las dos escuelas. Si nos referimos a los servicios médicos, los habitantes tienen que viajar a la comunidad de Tepich para recibir atención ya que cuentan con seguro popular.

### **Actividades económicas**

Las actividades productivas que sustentan a la comunidad están ligadas al campo. A continuación se presenta una lista de éstas:

**Apicultura.** La mayoría de los padres de familia adquieren recursos de la producción de miel. Los que tienen apiarios están organizados y de esta manera obtienen recursos de la comisión nacional para el desarrollo de los pueblos indígenas (CDI). Es un grupo llamado *k'uche'* formado por cinco personas adultas, descendientes de don Victoriano Nahuat (los hijos, no los nietos). Cada uno tiene un determinado número de cajas. Algunos llegan a tener hasta 25 cajas.

En la comunidad de Tepich existen varias personas que compran miel a los pequeños apicultores de los pueblos y rancherías vecinos. El precio del kilo de miel varía con el tiempo y el lugar. Han habido años en los cuales el precio ha bajado a 23 pesos y otros que ha subido hasta 30 o más. El precio de la miel en Tepich siempre se ha mantenido más bajo que en Valladolid, por lo que muchos

optan por llevarla con medios propios hasta ese destino, aunque se supone que deberían llevarla a la ciudad de Carrillo Puerto, pues la organización pertenece al municipio de Carrillo.

Antes del mes de Agosto del 2009 los habitantes de La Noria llevaban la miel a Tepich y sólo algunas veces, hasta Valladolid. Cuando esto sucedía, ellos rentaban una camioneta y llevaban la miel de varias personas. Ahora, en la comunidad hay un vehículo y los habitantes no tienen dificultades para llevar la miel a Valladolid. De esta manera obtienen mejores ganancias, ya que el precio se paga mejor en esta ciudad. Son 5 apiarios que hay en la comunidad y cada uno corresponde a una familia.

Los alumnos mayores de 12 años acompañan al papá a los apiarios y a esta edad ya conocen todo el proceso de producción de miel. Un alumno platicaba que él ya no le tiene miedo a las abejas. También lo cuenta su madre quien dice que su hijo antes era miedoso, pero que ya desapareció su miedo – esto lo contaba mientras veíamos como el joven llevaba un galón de agua a sus abejas–.

**Cacería.** Cuando se ha cazado algún animal no toda la carne se utiliza para el consumo familiar, cierta parte es vendida. Esta actividad es practicada por la mayoría de los señores y jóvenes de la comunidad, excepto por una familia que carece de arma de fuego.

En la comunidad se acostumbra ir de cacería por las mañanas. A las 5 de la mañana ya se está quitando el grupo de personas, cuando van varios. Enseguida se escucha el ir y venir de los señores en sus bicicletas y su peculiar grito para llamar a los demás. A veces son cuatro y otras, cinco. Como a las 7 u 8 de la mañana se puede escuchar, si tienen suerte, un estallido de escopeta y un rato después, pasan frente a la escuela. El venado es llevado en la parrilla de la bicicleta de quien lo cazó y enseguida se procede a prepararlo. Los que participaron se llevan una parte y quien lo mató, se queda con la mayoría.



**Agricultura.** Esta actividad a diferencia de la apicultura, existen cuatro familias que no la practican, y es compartida por todos los jefes de familia e involucra a toda la familia, puesto que participan los padres y los hijos. No se acostumbra vender el maíz, pero muchos de los señores recurren a su venta cuando se necesita dinero. La pepita, a diferencia del maíz, se comercializa buscando siempre el mejor precio de venta.

Cada familia tiene su milpa, algunos entre dos o tres hectáreas. En el mes de enero de 2009 ya casi todos los señores tenían tumbado los nuevos terrenos donde sembrarían su maíz, menos uno, quien por motivos familiares no lo había concluido: un hijo suyo se había accidentado y aún no se reponía por lo que tuvieron que salir de la comunidad durante casi un año.

*Por la mañana un grupo de señores se juntó frente a la casa de don Cándido, eran sus dos hermanos y un sobrino. Eran las 6:40 y mientras esperaban prepararon un cigarro de tabaco. Se dirigían a la milpa de don Cándido, único atrasado en hacer su tumba. (Juan 28-01-09)*

La comunidad practica el sistema agrícola tradicional: roza-tumba-quema. Primeramente seleccionan el sitio para luego cortar aquellos arbustos y hierbas de bajo tamaño para enseguida tirar los árboles de mayor tamaño que quedaron. Cuando los árboles se han secado se realiza la quema. Es por el mes de junio que comienza la siembra de maíz. En este tiempo, si los alumnos no fueron a clases son llevados con sus padres a la siembra. Cuando ya se sembró, entonces, se espera la lluvia, después de esto se va de vez en cuando a la milpa. Cuando el maíz ya está listo para cosechar, los alumnos participan, si es que no tienen clases. La caña de maíz puede secarse y no pasa nada, después de quitar las mazorcas las matas son dobladas. Esto para señalar donde ya se cosechó. Las herramientas principalmente utilizadas son:

Xúux: es una canasta hecha de bejuco, con un alza. Se coloca sobre la espalda y el alza, mayormente de trapo, se pasa por la frente.

Bakche': Es un pequeño cuerno de venado que se utiliza para quitar las hojas que cubren la mazorca. No necesariamente tiene que ser un cuerno de venado, sin embargo, es preferido por ser resistente y puntiagudo.

Kumche': troje. Es utilizado para guardar elotes. El maíz puede permanecer ahí por meses e incluso años. Según uno de los alumnos de secundaria, su troje tenía maíz de hace aproximadamente dos años. La familia lo va acarreado conforme lo necesita. Uno de los habitantes de La Noria, en el 2009, llevó todo el maíz de su milpa a su casa para desgranarlo con ayuda de su esposa e hijos.

Existen otras vías para adquirir recursos, entre éstas se encuentran los programas de gobierno, tal es el caso oportunidades, que consiste en un apoyo monetario a las familias de bajos recursos. En este programa están inscritas todas las señoras de la comunidad, de las cuales las que tienen más hijos reciben arriba de \$2000.00 por pago bimestral; pro-campo es otro de los programas de gobierno en los que se encuentran inscritos cinco padres de familia, aunque todos tienen milpa no todos están inscritos en el programa; también hay otros programas como casa segura, que ya fue implementado en la comunidad.

El trabajo hacia fuera de la comunidad solamente es practicado por tres miembros de la comunidad, empleándose como trabajadores en negocios locales, en la comunidad de Tepich, uno como ayudante de panadero, otro como vendedor de helado y el tercero en una tienda de materiales para construcción. La característica que comparten, además de ser casados, es la carencia de tierra propia ni apiarios.

La venta de animales domésticos es practicada por toda la comunidad. De igual manera, cuando se logra capturar un animal de monte se cría y es vendido cuando ya es grande. A manera de ejemplo: don Camilo tenía un puerco de monte, lo había amarrado en la parte trasera de su casa. Un buen día llegaron unos señores a la comunidad y le dijeron que cuánto quería por el animal, después de platicar, el señor lo vendió.

## Organización social

La comunidad es el resultado del crecimiento de una familia extensa. Actualmente existen dos grupos de familias que mantienen relaciones entre sí, aun con sus diferencias. Sin embargo, por tener un antecesor común todavía se reconocen como familia.

Figura 2.  
**Genealogía de los habitantes de La Noria**

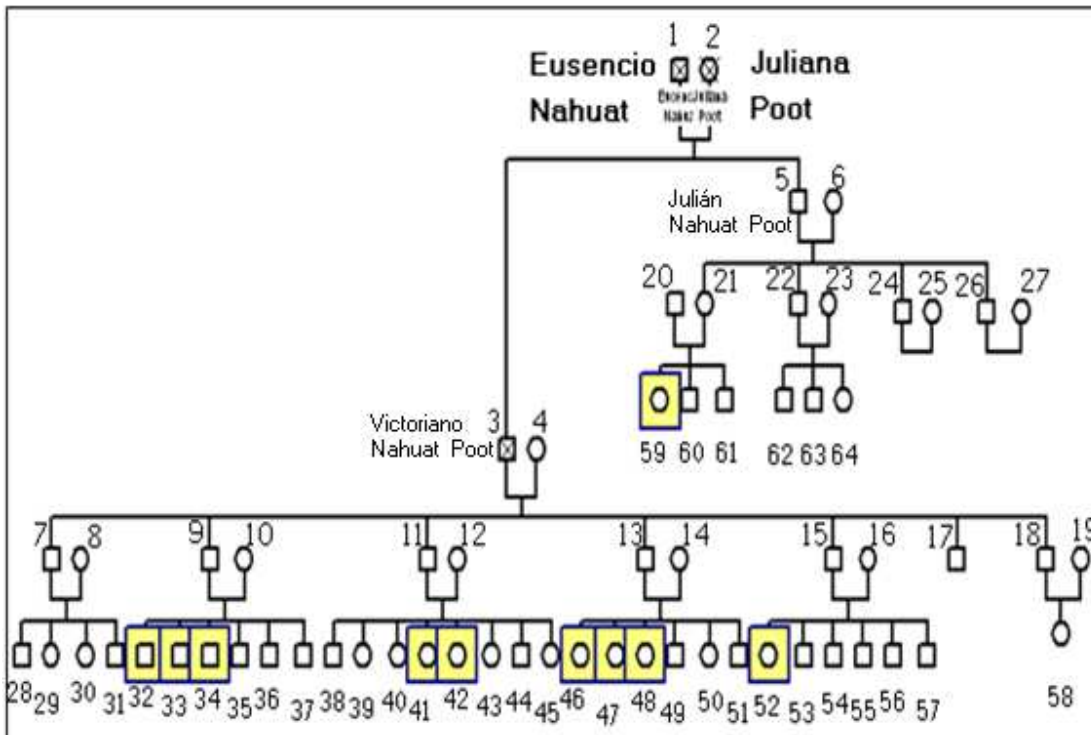

Fuente: Elaboración propia, 2011.

Los orígenes de los habitantes se encuentran en Yucatán y La Noria es el resultado del crecimiento de una familia extensa. Don Eusencio Nahuat y doña Juliana Poot fueron quienes llegaron al lugar, que ahora es el pueblo, junto con sus dos hijos: Victoriano, de quien desciende la mayoría de los habitantes, y Julián, hermano menor de don Victoriano.

Como notamos, los descendientes del número tres son más y son también los que poseen más capital económico y político. De igual manera, al ser la familia más fuerte, son quienes organizan la fiesta patronal. Los únicos tres organizadores de la fiesta pertenecen a este grupo, que vienen siendo los hijos de don Victoriano. Este grupo mantiene presencia en la comunidad debido a varios factores entre los que destacan a) que todos sean varones y b) que no hayan abandonado la comunidad. Es costumbre que los varones no abandonen sus lugares de origen al casarse, al contrario, son las esposas que deben dejar sus pueblos e ir al del esposo.

Considerando que los miembros de la comunidad se reconocen como familia y la costumbre dicta que entre familia no se puede contraer matrimonio, decimos que sus miembros son exogámicos, es decir, practican el matrimonio fuera de la comunidad, por lo tanto los varones tienen que salir de la comunidad a buscar pareja.

El grado de consanguinidad entre la mayoría de los alumnos de secundaria es de cuarto grado, pues son mucho más los descendientes de los números 3 y 4 mostrados en la figura número dos. De los descendientes de los números 5 y 6 solamente uno está estudiando secundaria. En el árbol genealógico lo podemos apreciar, los enmarcados son los alumnos estudiantes de secundaria.

La costumbre dicta que la mujer tiene que ir a vivir a la casa del esposo, sin embargo, en esta comunidad son varias las excepciones. Una hija de don Julián, uno de los señores más viejos de la comunidad, no fue a vivir al pueblo del esposo. Quizá tenga que ver el ser la única mujer y la más grande de todos o porque el esposo no tenía donde llevarla. Existe otro caso: una alumna de secundaria, hija única y la mayor entre sus hermanos (52), decidió casarse y aunque su esposo es de otra comunidad, mucho más grande que La Noria, no cambió su residencia.

En la comunidad los jóvenes más grandes son mujeres y las que se han casado y marchado a otras comunidades vienen de visitas. En el año 2009, como en los

meses de mayo y junio, cuando el país se vio afectado por la propagación del virus de la influenza h1n1, los hoteleros de la Riviera Maya dieron vacaciones a muchos de sus trabajadores, entre ellos se encontraba un joven - esposo de una muchacha que vivió en la comunidad- quien terminó ayudando junto con otros jóvenes a su suegro en las labores del campo. Estuvieron en la comunidad más de 10 días. Uno de los jóvenes que llegaron se casó meses después con una joven de la comunidad, estudiante de 2° grado de secundaria.

Dentro de la organización familiar la mujer tiene el trabajo en casa: barrer, cocinar, lavar; sacar agua del pozo, entre otras. Las hijas ayudan a sus madres en actividades del hogar. En las familias donde las hijas son varias las más grandes son las que más participan en las actividades del hogar. Las hijas ayudan a moler nixtamal, tortear y a cocinar, aunque haciendo comida, por la edad, no son tan expertas como la madre, toda vez que cuando se encuentran solas, sus comidas no son tan elaboradas como las de la madre. En el caso de las niñas que tiene hermanas mayores, realizan poco trabajo y tienen tiempo de salir a jugar.

Los hombres se encargan de realizar los trabajos de la milpa, del trabajo rudo y de lo que tenga que ver con salir del pueblo, aunque muchas de las veces lo hacen con sus esposas. Están exentos de cocinar, lavar y arreglar la casa; su trabajo consiste en cazar, sembrar en la milpa, preparar la comida durante la fiesta del pueblo. Cuando son niños pasan la mayor parte de su tiempo jugando dentro del pueblo, pero también acompañan a sus padres a la milpa.

En la zona es común circular las casas con piedra. Esta barda es llamada koot; sin embargo, en la comunidad, sólo la mitad de las casas se encuentran bardeadas. Lo ideal es que todo el terreno se encuentre circulado, aunque en algunos casos las bardas se encuentran derrumbadas. Hay quienes acostumbran pintarlas con cal en ocasiones especiales como bodas y quince años. Otro elemento que tienen todos los terrenos es el ka'anche': una estructura elevada de madera que contiene tierra en su interior y que se utiliza para sembrar hortalizas –cilantro, cebolla, rábano, yerbabuena y epazote, entre los más comunes—. Es cuidado principalmente por las mujeres. Dentro de los terrenos también es común

encontrar matas de plátano y de alguna otra fruta (mayormente limón y naranja). Los terrenos son grandes y se encuentran desyerbados. La gente del pueblo prefiere hacer sus casas sobre pequeños cerros, entre los beneficios resalta que durante épocas de lluvia no se inundan, además permite que las partes bajas de tierra sean cultivadas. Al estar en lo alto se aprecia mejor el paisaje.

La autoridad pública es el sub-delegado; es quien recibe y realiza las peticiones para la comunidad, es el vocero ante las instituciones de gobierno. Cada 15 días aproximadamente viaja a la ciudad de Carrillo Puerto por cuestiones de su cargo.

### **Relación con otras comunidades**

La ubicación geográfica de la comunidad determina ciertas prácticas sociales. Los diez kilómetros que hay que recorrer para llegar a la entrada de La Noria no son ruta de transporte público, por lo tanto hay que recorrerlos con bicicleta o esperar a un camión que se detenga para llevar a la persona. De la entrada a la comunidad son 4 km, que también hay que recorrer en bicicleta o a pie; aquí ya no te pueden dar un "raite" y si un carro te lleva es porque le has pagado por ello.

En el 2009 el único medio de transporte era la bicicleta, pero a finales de 2010 una familia compró un vehículo. Antes de esto, quienes salían lo hacían en bicicleta o caminando. Al regreso muchos se juntaban y fletaban una camioneta para que los llevara hasta la comunidad.

Las relaciones familiares determinan algunas de las relaciones que mantienen los habitantes de la comunidad con otros pueblos, como se muestra en el siguiente ejemplo:

*"Una muchacha de la comunidad se casa con un joven de otro pueblo. Ella es llevada a vivir a la casa del esposo. Dentro de la comunidad ella ha sido la primera en casarse con alguien de la comunidad del novio, así que con el*



El primer grupo, las casas color naranja, son descendientes de don Victoriano Nahuat, cuya esposa, doña Carmela, vive aún en la comunidad. Todos los hijos de esta pareja se relacionan con la comunidad de Tepich; como lo muestra la siguiente explicación—la numeración es respecto a las casas—:

2.- Tiene casa en Tepich, esa es una de las causas por las que sale muy seguido. Durante la mitad del año 2008 y 2009 pasó más tiempo en Tepich que en La Noria, sólo regresa para ver a sus animales, su milpa y sus colmenas. La causa: uno de sus hijos se accidentó al inicio del ciclo escolar, mes de agosto, y por la gravedad del asunto tuvo que permanecer fuera de La Noria llevándose consigo a sus hijos, estudiantes de primaria; sus otros dos hijos permanecieron en el pueblo ya que tenían que asistir a la secundaria.

3.- Al igual que el segundo, tiene casa y sale frecuentemente a pasear, mayormente los fines de semana. Por ser subdelegado tiene que hacer trámites.

4.- No tiene hijos grandes, sin embargo viaja a comprar refrescos, pues tiene una pequeña tienda en la comunidad. Para llevar el refresco a la Noria espera un camión que lo lleve a la entrada, de ahí en adelante camina los cuatro kilómetros con el refresco sobre la espalda, bueno, eso era antes. Ahora, con la camioneta que tiene su hermano se le hace más fácil llevar refrescos y galletas.

5. Tiene 7 hijos. La mayoría son hijas, dos de las cuales radican fuera de la comunidad. Esto implica que la madre y los demás hermanos salgan de la comunidad para visitarla. Algunas veces permanecen más de dos días. Las hijas que quedan en la casa son estudiantes de secundaria y cuando salen a pasear lo hacen junto con los padres. Mayormente se aprovecha un día en el que los padres realizan algunas otras actividades, como trámites o compras.

Sin embargo, aunque cada una de las familias mencionadas son independientes están emparentadas y mantienen buenas relaciones, por lo que muchas veces las actividades que realizan las hacen en grupo. Cuando algunas familias salen a Tepich lo hacen juntas, pues es mucho más barato.



Los integrantes del grupo número dos, descendientes de don Julio Nahuat (5), están representados con color morado en la figura número tres. Los tres varones van a trabajar a Tepich. Duermen en la casa de uno de sus hermanos y después de unos cuatro o más días regresan a la comunidad. De igual manera, la hija de don Julio pasa varios días de la semana en Tepich, tendrá como dos años que su esposo construyó una casa. Cuando salen llevan a todos sus hijos, incluso habiendo clases.

Para no hacer repetitivas las actividades de relación que comparten todos los miembros de la comunidad con Tepich se elaboró una lista de ellas:

- La venta de carne de venado o jabalí -ya tienen un comprador-
- Cuando les piden cortan huano para venderlo a algún pariente o amigo
- la compra de mercancía que necesitan para la semana
- La compra de ropa, zapatos y trastes
- Los pagos del programa de gobierno “Oportunidades”
- Las elecciones para comisariado
- Para distraerse -Como tienen casa donde llegar, no les cuesta mucho trabajo-
- Familiares

### **Religión, fiestas y tradiciones**

Una de las características de la religión maya es la presencia de elementos prehispánicos y cristianos. El culto a la cruz parlante es una de sus características todavía presente en muchas comunidades. La comunidad comprendida en esta investigación pertenece a la religión maya.

Las bodas de los integrantes de la comunidad son llevadas a cabo en Tixcacal Guardia, como parte de la tradición. Este lugar es considerado representativo de la religión maya, a la cual pertenece la mayoría de los integrantes del pueblo.

La iglesia de la comunidad está construida con material de la región: huano y bajareque. Tiene dos puertas, una al frente y otra por un costado. Se encuentra sobre un pequeño cerro, al lado de una ceiba inmensa. Dentro, al fondo, se encuentra el altar en cuyo costado derecho hay tres cruces; una de ellas es grande en comparación con las otras dos y se encuentra “desnuda”, las otras tienen puesto un hipil. Por el lado izquierdo se encuentran otras cruces sin vestimenta.

Figura 4.

#### **Iglesia de la comunidad**



Fuente: Propia, 2009.

La iglesia es utilizada sólo durante los días de fiesta. Es decir unos 4 días antes del 3 de mayo. Luego de esta fecha la iglesia se mantiene cerrada y es abierta sólo cuando se hace alguna petición a la santa cruz. Se dice que antiguamente llegaba un cura a la comunidad, pero hace más de 2 años que ninguna figura religiosa se presenta en la iglesia.

Pero no todos dentro de la comunidad son católicos: existen una familia que pertenece al grupo religioso Pentecostés. Aunque no asiste regularmente a la iglesia, esta familia se separa un poco de las fiestas, de igual manera no toma bebidas alcohólicas y considera que no es bueno hacerlo.

El día de la santa cruz es celebrado por toda la comunidad. Los preparativos empiezan unos diez días antes del tres de mayo cuando se corta la leña que servirá como combustible para cocer la comida. Es acarreada en camioneta, ya que se buscan troncos gruesos capaces de producir carbón. La leña se deja secando a la intemperie. De igual manera se limpian los alrededores de la iglesia y se pintan sus paredes. Para estas actividades el organizador de la fiesta pide ayuda a otras personas aunque los gastos corran por su cuenta.

Dos días antes del inicio de la fiesta, las señoras adornan la iglesia por dentro con papel crepe y china que anteriormente han pedido al profesor de primaria o secundaria. Normalmente las señoras que participan arreglando la iglesia son las esposas de los tres señores que mantienen viva la fiesta año con año. Por la mañana se hace un hoyo en algún lugar donde no obstruya el paso a las personas. Sobre este se colocan los troncos acarreados previamente y encima de ellos piedras de buen tamaño. Todo esto servirá para cocer el relleno negro y tamales: las piedras quedarán muy calientes al fondo del hoyo al consumirse la madera.

El responsable de la fiesta normalmente destina dos marranos, dos gallinas y dos o tres pavos para preparar la comida. Cuando es un solo cerdo entonces tiene que proporcionar más gallinas. Los cerdos, gallinas y pavos son matados el día 2 de mayo dentro del terreno del organizador o lo más próximo a su casa. Desde muy temprano se mata el marrano, aproximadamente como a las 5 de la mañana. En este momento se encuentra únicamente el organizador y otros miembros de la comunidad, que vienen siendo sus hermanos; las demás personas empiezan a llegar como a las siete de la mañana incorporándose inmediatamente en alguna actividad. El propósito es obtener la carne que servirá para elaborar el relleno negro, pero de igual manera se prepara lo que llaman chicharra, que se come en cuanto se ha enfriado. Esta consiste en freír la piel de marrano en su propia manteca dentro de una paila. Las mujeres, por otro lado, ayudan a preparar la masa y los condimentos necesarios para el relleno negro, comida típica de la zona

maya que consiste en carne de pavo cocida con una pasta negra preparada con recado negro, masa, chile y tomate, principalmente.

Cuando se ha preparado todo, se colocan con cuidado las ollas de relleno negro y los tamales. En esta actividad participan únicamente señores y jóvenes, quedando excluidos niños y mujeres ya que se maniobra cerca del carbón y de piedras muy calientes, cosa que puede ser peligro inclusive para los señores. Luego de haber colocado las ollas sobre las piedras calientes se colocan varas que cruzan de lado a lado el hoyo. Sobre éstas se colocan trozos de tronco de mata de plátano previamente aplastados, seguidamente se ponen pedazos de cartón o lamina. Por último se cubre todo con tierra, de tal manera que no quede algún orificio por donde salga humo. Con esto las labores han terminado y se deja que todo se cocine bajo tierra durante la noche. Durante la tarde y la noche se hacen rezos en la iglesia. Normalmente se contrata a un rezandero, pues no cualquiera puede ejercer este oficio; también se reparte café, galleta y agua, luego de cada rezo.

Muy temprano al otro día el organizador de la fiesta y los que ofrecieron su ayuda retiran la tierra donde se ha cocido la comida, se retiran las maderas y se sacan con cuidado las ollas y los tamales. Mientras esto sucede otra persona se ha encargado de llevar nixtamal a Tepich a algún molino. Se hace de esta manera debido a que la cantidad es aproximadamente de dos cubetas y el tiempo que se llevaría molerlo a mano sería demasiado. El relleno negro y los tamales son llevados a la iglesia para ofrecerlas y pedir por una buena siembra, salud, entre otras cosas. Luego del rezo, la comida es llevada a la casa del organizador y servida a todos los invitados. Es así como se ha concluido con la fiesta, los invitados regresan a sus pueblo, algunos caminando y otros en vehículos particulares.

Además de la fiesta de 3 de mayo, el hetzmek, ritual doméstico, es practicado en la comunidad. Este consiste en cargar al niño o niña a horcajadas, es decir sobre la cadera, regularmente se les practica a los niños a los 4 meses y a las niñas a los 3. Las jóvenes de la comunidad platican que primeramente se busca al padrino en el caso de ser niño y madrina, si es niña. Seguidamente se fija el día.

Normalmente, los padrinos de los niños de la comunidad son sus mismos parientes, tíos, tías, e incluso el profesor de la comunidad.

El día de la ceremonia los padres arreglan el interior de la casa, también colocan una o más velas, la comida que probará el niño y los objetos que se le darán, como machete ,coa, canasta; hilo, aguja, ollas, comal, en caso de ser niña. El pinole es una bebida que no debe faltar en la ceremonia, al igual que la pepita gruesa de calabaza y el huevo.

Cuando la madrina o el padrino reciben al niño estos dan 3 vueltas alrededor de la mesa en sentido de las manecillas del reloj; en el caso de las niñas se dan 7 vueltas. En las primeras vueltas se dan al niño los instrumentos de trabajo y de igual manera se da a probar la comida. Luego de haber dado los instrumentos y los alimentos al niño, el padrino lo entrega a la madre. Seguidamente se degusta de los alimentos colocados sobre la mesa.

En la comunidad es costumbre celebrar los quinceaños a las jovencitas. Se compra un pastel, vestido y se busca un padrino. El evento se realiza en el solar de la joven y se invita a todo el pueblo –en algunos casos no, por problemas personales–. Si la quinceañera tiene familia fuera, también son invitados; mayormente estos no pueden faltar a una fiesta. La joven busca chambelanes y damas, últimamente las primas y primos toman esos papeles. Como en el caso de una joven quinceañera, Teresa, quien sus damas fueron sus primas, que a su vez fueron damas de otra jovencita que se casó algunas semanas antes. De ahí en adelante, cuando alguien cumple años, sea hombre o mujer, solamente se hace una comida familiar.

Esta comunidad es pequeña y el contacto con otras personas sólo se da, mayormente, cuando salen; dentro todos son familia, por lo que los noviazgos no se dan al interior de la comunidad.

La comunidad es pequeña y durante estas festividades se invita a conocidos y parientes de fuera, esto a su vez permite que los y las jóvenes de la comunidad conozcan a otros de fuera. Todas las jóvenes que se han casado hasta el día de

hoy lo han hecho con alguien de fuera. A veces se ha pedido a la novia y otras veces la novia huye con el novio. Algunas de las muchachas que se han casado primeramente bailaron con los que se convirtieron en sus esposos en alguno de los bailes que se realizan fuera de La Noria. De las dos que se han escapado se puede decir lo siguiente: una de ellas estudió la secundaria en un pueblo cercano (San Ramón) y se escapó después de terminar la secundaria con unos de sus compañeros de escuela. La otra, que vivía en la comunidad, se escapó con un maestro que llegó a dar clases de preescolar. La institución del noviazgo aparece cuando las alumnas cuentan con el permiso de los padres para poder ser visitadas por sus pretendientes, de otra manera, sólo tienen la opción de escaparse.

El caso de una de las alumnas muestra que tan complejo resulta establecer un noviazgo con una de las jóvenes de la comunidad. Primeramente, tiene que haber un vínculo entre el joven y la comunidad. En este caso el pretendiente era amigo del esposo de una de las hermanas de la muchacha. Cada vez que llegaba esta pareja de visitas a la comunidad, llegaba él. Algunas veces llegaba a trabajar junto con el esposo de su hermana y permanecían en la comunidad durante varios días. Al pasar los días pidió permiso al papá de la muchacha para platicar con ella. Así se mantuvieron durante muchos meses y un día, sin avisar, se escaparon, aprovechando la ausencia de los padres. Se fueron en bicicleta, el profesor recuerda que pasaron frente a la escuela, pero que pensó que era un simple viaje.

Cuando se realiza la fiesta de la boda se invita a los familiares y a los amigos. En la boda una de las comidas típicas es el relleno. Una muchacha al casarse es llevada a la casa del novio, si este todavía no tiene casa es llevada, entonces, a la casa de los padres del novio hasta que construya la suya. La mujer casada, en el caso de este pueblo, se ha dedicado a cuidar los hijos y la casa. Cuando el joven se casa lleva a la muchacha a vivir con él, a su casa; de ahí en adelante busca un trabajo ya sea dentro de la comunidad, fuera o combinando los dos.

Cuando el hijo aún no ha construido su casa vive con sus papás, incluso estando casado. De cierta manera beneficia a los padres, pues cuando ya son grandes tienen la compañía de la nuera durante el día. Este es el caso de doña Juliana, la

madre de casi todos los señores de la comunidad, que tiene como compañía a su nuera, esposa de su hijo más pequeño. Doña Juliana descansa un poco, pues su nuera es quien acarrea el agua. Hay otros dos casos: dos jóvenes que se han juntado, que aunque ya empezaron a construir su casa, todavía no la habitan. Estos viven por periodos cortos en la comunidad, pasando más tiempo en una casa que tienen en el pueblo de Tepich.

## CAPÍTULO III

### LA EDUCACIÓN EN MÉXICO

Hablar de la educación pública del México contemporáneo implica conocer los acontecimientos históricos que han marcado su desarrollo. Es a través de la historia que se da la oportunidad de volver el tiempo y ver las necesidades educativas que la población y el gobierno consideraban pertinentes. El propósito de este capítulo es mostrar la situación de la educación durante la colonia, después de la independencia y posterior a la revolución mexicana. De igual modo se pretende plasmar de qué manera se planteaban las necesidades de la población y las acciones que el gobierno ponía en marcha para resolverlas.

La base de la educación durante la colonia era la enseñanza de la doctrina cristiana, sin embargo, una característica que se mantuvo hasta mediados del siglo XVII fue su enseñanza a través de las lenguas autóctonas. Los sacerdotes católicos debieron aprenderlas. Así como había quienes propusieran como obligación que los indígenas aprendieran el castellano para obtener cargos públicos, tal es el caso del concejo de indias. Hubo quienes se proponían otra opción. Los frailes fueron uno de ellos, al seguir evangelizando en lengua indígena. Incluso entre 1550 y 1580 se corría la voz de que se debería generalizar el uso del náhuatl en todo el virreinato (Tanck, 1999: 154).

Es importante repetir, que la base de la educación era la doctrina cristiana. Es decir, el uso de los distintos dialectos tenía como propósito transmitir la doctrina. Era el mejor medio para que la iglesia lograra cristianizar a la población indígena, ya que los frailes y párrocos podían explicar la doctrina y entender los sentimientos de los indígenas. Tanck menciona que para finales de siglo XVII, no solamente se intentaba establecer maestros para la enseñanza de la doctrina cristiana, sino también se pretendía establecer escuelas para leer y escribir. Empezaba a surgir la necesidad de enseñar al indígena el castellano, según, en ese entonces, para conveniencia de la fe cristiana, la sociedad y la comunicación



con los españoles (1999: 156). Las cédulas y órdenes expresadas por el rey eran claras en estos aspectos, se debía enseñar a escribir y leer en castellano a los indígenas.

El estado fomenta la creación de escuelas a partir de 1775, siendo antes de esto la iglesia quien hiciera esta labor. Sin embargo, tanto sacerdotes como autoridades cooperaban y se coordinaban en la supervisión de las escuelas. Aun así las autoridades virreinales sostenían que los pagos de los profesores provenían del “supremo gobierno”. Lo establecido era que el pago del preceptor saliese de las cajas de comunidad, dinero que se juntaba en los pueblos de indios, no obstante, en algunos lugares era con dinero de la iglesia o incluso, en algunos lugares, eran los padres quienes sostenían este gasto, como el caso de Colima, jurisdicción de Michoacán (Tanck, 1999: 201).

La relación existente entre la escuela, la religión y el pueblo indígena se veía manifestada en el apoyo que los habitantes mostraban ante la expulsión de los jesuitas, el caso de Pátzcuaro y Uruapan.

Para 1797 se hablaba ya de una diferencia entre maestro de doctrina y maestro de escuela. La escuela, como lugar físico distinto a la escuela de doctrina, empezaba a formar parte de las comunidades indígenas.

Así como algunos pueblos pedían se instalaran escuelas en ellos, en otros se acordaba la expulsión del maestro, debido a su mala reputación que ganaba entre los “indios”. Entre los motivos que se les acusaba se encontraban la entrega al vicio del alcohol, el abandono de labores, la ocupación de los niños en actividades de la casa del maestro, además de su incompetencia. Sin embargo, a decir de Tanck, la actitud de los maestros se debía al salario bajo que recibían, que normalmente oscilaba entre los 60 y 90 pesos por año. Caso contrario, en ocasiones los indígenas eran quienes pedían la restitución de tal maestro, argumentando su bilingüismo y el cuidado paternal que daba a los alumnos, además de ser intermediario en la presentación de quejas legales (Tanck, 1999: 384-387).

Durante la revolución de independencia, la educación se vio afectada debido a los constantes enfrentamientos entre los insurgentes y los realistas, las epidemias, la desaparición de la república de indios, los saqueos. Para cuando la independencia se había logrado ya no existía en México pueblos de indios. Por lo que los indios perdieron participación política en el nuevo México independiente. A partir de 1821, al concluirse formalmente la independencia, los liberales y conservadores, grupos de poder en pugna, iniciaron una serie de enfrentamientos para determinar y organizar el rumbo de las instituciones políticas. Raúl Bolaños menciona que tanto unos como otros tenían en alto el valor de la educación para el desarrollo pleno de la persona. Como el caso de Lucas Alamán, miembro del grupo conservador, que declaraba: "Sin instrucción no puede haber libertad, y la base de la igualdad política y social es la enseñanza elemental" (Bolaños, 1999: 18).

Las leyes del 21 y 23 de octubre de 1833 expedidas por Gómez Farías establecen que la educación pertenece al estado. Se suprime la universidad pontificia y se ordena la creación de la Dirección de Instrucción Pública para el Distrito y Territorios Federales, de igual forma se crea la Escuela Normal de Profesores. A partir de esta ley se empieza a vislumbrar una educación laica.

La ley de Instrucción Rudimentaria aprobada el 30 de mayo de 1911, tenía como finalidad "enseñar principalmente a los individuos de raza indígena a hablar, leer y escribir el castellano y a ejecutar las operaciones fundamentales y más usuales de la aritmética" (Loyo, 1999: 20). El establecimiento de estas escuelas marcaba una nueva era ya que se pretendía tener presencia en toda la república mexicana. Estas nuevas escuelas eran independientes de las ya existentes, en las cuales no existía ninguna obligación para asistir, así como también no distinguía rango de edad ni género. Aunque varios estados respondieron favorablemente, se entró en polémica al ser consideradas muy atrasadas al preocuparse por difundir únicamente las primeras letras y no contribuir al bienestar material. Entre sus principales detractores se encuentra Alberto J. Pani, subsecretario de Instrucción en 1912, quien hace una fuerte crítica a la ley de instrucción rudimentaria al

considerarla defectuosa, puesto el tiempo del programa era de dos años, además de no promocionar una educación integral.

El éxito que tuviera la Instrucción Comunitaria en algunas comunidades se debía, en mayor medida, a su adaptación a la comunidad (Loyo, 1999: 29). Aun cuando el plan consistía en cuatro horas diarias de clases, dos para niños y niñas, una para mujeres mayores de 14 años, y otra para hombres, continuamente se encontraban niños y adultos en el mismo horario. Engracia Loyo menciona que no pocas escuelas contaban con material escolar, por lo que eran los maestros y alumnos encargados de fabricarlos, habiendo casos donde a falta de libretas se escribía sobre la tierra utilizando un clavo o palo.

La educación durante la revolución mexicana estuvo en constantes cambios debido a nuevas propuestas de los gobiernos que ocuparan la presidencia. Como ejemplo, el carácter militar que se pretendió dar a la educación primaria durante el gobierno de Carranza. La escuela estuvo caracterizada, entonces, por un sinnúmero de interrupciones; en los campos, en momentos de conflicto, las escuelas eran abandonadas tanto por los alumnos como por los maestros en cuanto se percataban de la llegada del ejército.

La relación entre la comunidad y la escuela, estaba determinada en muchos casos por el movimiento armado, muchos de los profesores eran defensores de los derechos de los campesinos. De hecho, menciona Engracia Loyo, en esos años se estableció “un vínculo estrecho entre escuela, maestro y sociedad” debido a que muchos de los actores de la escuela mexicana estaban de acuerdo con las ideas revolucionarias e incluso participaron en la lucha armada (Loyo, 1999: 63). La autora habla de “precursores” de la revolución al referirse a maestros que antes de la revolución ya manifestaban su disgusto por las carencias sociales; que muchos profesores en vez de enseñar a los niños las materias del plan de estudios se dedicaban a dar cátedras de los deberes y obligaciones de la sociedad y gobierno, creando o despertando en los niños una conciencia de lucha.

Sin embargo, la situación educativa no era muy alentadora inclusive 100 años después de la independencia, tomando en cuenta que entre 1910 y 1930 México era un país de campesinos con un 75% de habitantes viviendo en el campo. Derrocado Porfirio Díaz, se inicia una nueva página en la historia de México donde la educación del pueblo sería vista como elemento primordial para el desarrollo del país.

En la constitución de 1917 se suprime la Dirección de Instrucción Pública. Desde ese momento los municipios pasan a afrontar los problemas de la educación, sin embargo, no contaban con la capacidad necesaria para tal empresa. También, el artículo tercero de esta constitución legalizó la libre enseñanza y estableció que es el estado el responsable de la instrucción pública (Loyo, 1998: 57).

José Vasconcelos era un firme partidario de dar a la educación carácter federal, por tanto tenía la idea de crear una Secretaría de Educación Pública. Concebía la educación en relación con la realidad social, esto lo manifiesta al tomar posesión como rector de la Universidad Nacional de México:

"Al decir educación me refiero a una enseñanza directa de parte de los que saben algo, en favor de los que nada saben; me refiero a una enseñanza que sirva para aumentar la capacidad productiva de cada mano que trabaja, de cada cerebro que piensa [...] Trabajo útil, trabajo productivo, acción noble y pensamiento alto, he allí nuestro propósito [...] Tomemos al campesino bajo nuestra guarda y enseñémosle a centuplicar el monto de su producción mediante el empleo de mejores útiles y de mejores métodos. Esto es más importante que distraerlos en la conjugación de los verbos, pues la cultura es fruto natural del desarrollo económico (...)"<sup>1</sup>

Vasconcelos es considerado un reformador a causa de sus pensamientos respecto al papel de la educación y de la empresa que hizo de esta durante el cargo como rector de la Universidad Nacional de México. Desde este cargo propuso extender la educación a todo el territorio mexicano a través de la Secretaría de Educación Pública (SEP) creada el 25 de septiembre de 1921. La

---

<sup>1</sup> SEP (2010). *Historia de la SEP*. Recuperado de [http://www.sep.gob.mx/wb/sep1/sep1\\_Historia\\_de\\_la\\_SEP?page=3](http://www.sep.gob.mx/wb/sep1/sep1_Historia_de_la_SEP?page=3)

educación se pensó, pues, relacionada con los problemas sociales. La *educación* debía entenderse relacionada estrechamente con el *progreso social*. Causa que, sin lugar a duda, abanderaba Vasconcelos, ya que la educación superior pasó a segundo plano, al establecer como objetivo llevar a cabo alfabetización en todo el territorio mexicano.

Este personaje era conocedor de la situación indígena, al haber vivido en varias partes de la república mexicana durante su vida: Campeche, Toluca y, a partir de 1897, en la ciudad de México, además de vivir durante su infancia en varios pueblos del norte, entre ellos Sásabe y Piedras Negras. No compartía la idea norteamericana de los antropólogos de agrupar y aislar los indios, sino lo contrario, decía que había que integrarse dentro de un marco mayor que era la sociedad mexicana.

Bolaños menciona que las transformaciones que se dieron en el siglo XX en el campo del pensamiento y en el de la política sentaron las bases de un nuevo estado, en donde la educación de la población tenía un papel muy importante. El futuro y formación de un estado fuerte se apostó en la educación, por tal motivo se trataba de llevar educación pública.

Desde la creación de la SEP la educación fue vista como un medio para moldear el alma del educando, es decir, para que desarrolle sus potencialidades. Diferenciaban entre instruir y educar, la primera significa dar información; la segunda, corregir los defectos y fomentar las virtudes (E. Iturriaga, 1999: 158).

Si bien se dice que Vasconcelos tenía claro el problema respecto a la educación y la situación social y económica de la población mexicana, no figuraba como elemento importante la educación del indígena a través de su propia cultura. Dentro del discurso sobre el indio, siempre prevaleció la idea de integrar al indio a la cultura nacional, siempre se trató de dar herramientas necesarias al indígena para su desarrollo, encontrándolas en la sociedad "formada en molde europeo". Vasconcelos siempre apostó por una educación que no distinguiera color de piel ni origen étnico.

Frente a estas ideas: de integrar al indio al contexto nacional surge otra corriente la cual postulaba conocer al indígena para realizar una intervención que favoreciera su desarrollo. Gamio, principal expositor, se encontraba en contra de clasificar a los pueblos como cultos o incultos.

De acuerdo a las acciones que la Secretaría de Educación Pública, realizaba a través del Departamento de Cultura Indígena, los indígenas se encontraban bajo la superioridad de la cultura occidental al considerarlos desprovistos de valores, de actitudes para su bienestar. No obstante aunque con este sesgo que mostró la educación pública en sus inicios, no cabe duda que fue con Vasconcelos y después de éste que la educación se ve como elemento principal en la dirección que pudiera llegar a tener el país. Si tratáramos de decir con pocas palabras la manera en que se estaba concibiendo a la nueva educación diríamos que como “una educación progresista, basada en la búsqueda de la verdad, y una relación con los problemas sociales”. Ya Raúl Bolaños nos explica a detalle el contexto social en que nacieron estas ideas.

### **Surgimiento de la Escuela Rural**

Veamos de manera general como surge la escuela rural mexicana: su naturaleza, los problemas a los que se enfrentó y los objetivos que perseguía.

En 1921 el número de maestros era de 25 312, cantidad que duplicaba el número de maestros de 1919. La escuela rural surge, prácticamente, después de la revolución, debido a las transformaciones sociales del país. Se crea el Plan de Trabajo para las Escuelas Primarias Rurales (Mejía, 1999: 202), en base a las necesidades de las comunidades en el territorio mexicano que los profesores habían observado, donde los principios generales fueron:

1. La escuela es un medio donde el niño se instruye con lo que ve y hace rodeado de personas que trabajan (...)

2. La educación que promueve deriva de las relaciones del niño y el hombre con la naturaleza y la sociedad por medio del trabajo cooperativo, práctico y de utilidad inmediata, y no a la simple monótona escritura y lectura, ni las ideas hechas de lecciones fragmentadas.
3. Las actividades que realiza sirven para explicar los hechos de los fenómenos naturales y sociales, por lo que carece de programas estáticos que sólo los profesores suelen entender.
4. Proscribe los castigos y los premios para dejar al educando toda su libertad y su espontaneidad, porque la conducta humana, como la virtud y la verdad, no se enseña teóricamente, sino por el uso personal de la libertad.
5. Establece el gobierno de los alumnos a través de los comités que ellos mismos eligen (Mejía, 1999: 202).

Es así como la escuela buscaba integrarse a la vida rural, de esta manera vemos como era común ver gallineros u hortalizas en las escuelas rurales, pretendiéndose ligar la escuela a la comunidad. Raúl Mejía dice que la escuela rural tenía como finalidad *enfocar su acción hacia la integración y desarrollo de su vida colectiva en beneficio inmediato y directo de sus componentes*.

De ahí que surjan las Misiones culturales, institución complementaria a la educación rural, las cuales tenían como objetivo favorecer el desarrollo de la comunidad, tomando como escenario a ésta y no específicamente a la escuela. En la misión Cultural se capacitaba a personas de la comunidad para que fungieran como profesores, sin embargo, el gobierno sólo se comprometía a pagar el sueldo al maestro; tenía que ser la comunidad quien pusiera el terreno, edificio y material escolar (Hughes, 1951: 208). Los profesores que eran capacitados en las Misiones Culturales llevaban a cabo varios roles como: maestros, inspectores, administradores, doctores. Realmente se tenía la idea de formar comunidades con una vida orgánica, de unificarlas y resolver problemas prácticos (Hughes, 1951: 209).

El arraigo de la escuela en comunidades indígenas era muy débil aún después de la revolución mexicana, Julio de la Fuente presentó un breve análisis de dicha

situación ante el primer congreso Indigenista Interamericano celebrado en abril de 1940 durante el periodo de Lázaro Cárdenas como presidente de México. Entre los principales problemas que observa destacan la ausencia de tradición escolar y la discordancia entre el ritmo de trabajo de la comunidad y el de la escuela. Toda esta problemática se trata de sobrellevar y resolver; para esto, fue necesario que la escuela se adaptara al ritmo de vida de las comunidades, de igual forma se trató de utilizar profesores bilingües en lugar de monolingües pues de esta manera la comunidad se sentía más en confianza (De la Fuente, 1944: 51).

### **Inicio de la educación en Quintana Roo**

Las escuelas, a principios de 1900, eran apenas 13 distribuidas entre Cozumel, Isla Mujeres, Holbox, Calderitas y Payo Obispo. El centro del estado, que en ese entonces se caracterizaba por los constantes conflictos entre mayas y el gobierno federal, no contaba con escuela alguna. Sin embargo, existía el empeño por parte del Gobierno de Porfirio Díaz por establecer escuelas, ya que durante los años de conflicto el delegado de Educación en Quintana Roo era el jefe político y militar, general Bravo, Jefe del ejército en campaña (Ramos, 2004: 48).

Después de la revolución mexicana empieza la negociación entre los mayas y el gobierno del territorio de Quintana Roo, sin embargo, aún eran pocos los alumnos que asistían a las escuelas. Para lograrlo tuvieron que dialogar y convencer a los jefes de los poblados para que permitieran el establecimiento de las escuelas; y, más aún, para que los padres enviaran a sus hijos.

Las escuelas no eran aceptadas fácilmente. Los conflictos entre el gobierno del territorio y los jefes mayas condicionaban la apertura de escuelas. Ramos Díaz menciona que el jefe Suulub, establecido en Dzulá en 1929, y Cituk, en Xmabén, condicionaban la apertura de las nuevas escuelas en sus territorios con la condición que el gobernador los dotara de ejidos y algunas construcciones.



Las actividades que desempeñaban los profesores no solamente se quedaban en el aula, sino tenían intenciones de impactar en las actividades cotidianas de los pobladores: enseñándoles carpintería, dando clases nocturnas a los adultos, participando en el mejoramiento de obras públicas, entre otras cosas. Los profesores mantenían una relación con los jefes locales, ya que contando con su ayuda podían lograr mejor sus objetivos.

Villa Rojas menciona en su libro “Los elegidos de Dios” que en el pueblo de Señor, en 1977, existía una Escuela Albergue adonde llegaban niños y jóvenes de los pueblos circunvecinos y recibían enseñanza básica. De igual manera, existía una Brigada de Desarrollo y Mejoramiento Indígena, que tenía como finalidad “mejorar las condiciones de vida de la población”. Esta última y el Instituto Nacional Indigenista estaban enfocados al desarrollo social. El albergue y el Centro de Integración Social, que tenía su sede en Carrillo Puerto, estaban enfocados en la educación pública y desarrollo social (Villa, 1978: 546). El proceso educativo estaba acompañado con el desarrollo comunitario.

### **Inicio del Consejo Nacional de Fomento Educativo**

El Consejo Nacional de Fomento Educativo (CONAFE) nace el 11 de septiembre de 1971 por decreto presidencial, con propósito de brindar oportunidades de continuar los estudios a niños y jóvenes de comunidades muy alejadas, marginadas, donde aún la SEP no cubría en su totalidad los distintos niveles educativos. Es parte de su naturaleza la relación entre educación y comunidad; entre los programas educativos y las características culturales. Lo podemos ver en su misión como institución:

Propiciar y proporcionar una atención educativa diferenciada a los habitantes de zonas rurales que no disfrutaban de los beneficios del desarrollo social, a partir del reconocimiento de su diversidad cultural y socioeconómica (...) <sup>2</sup>

Llevar la educación a todos los mexicanos y a todos los lugares, fue la idea de la educación rural en sus inicios. Más adelante, las características que fue adoptando el sistema educativo federal permitían la existencia de comunidades sin escuela. CONAFE se crea para cubrir la deficiencia del sistema educativo federal presente hasta ese entonces. Los principios que guiaron la educación rural después de la revolución mexicana, de cierta manera, son adoptados por el CONAFE, los cuales consistían en crear una educación adecuada al contexto sociocultural de las comunidades.

En sus inicios el Sistema sólo contaba con la impartición del primer y segundo grado de primaria, pues su finalidad era que luego de que los niños hubieran tomado estos cursos se inscribieran a escuelas de educación regular para continuar sus estudios. El sistema educativo empleado por CONAFE, llamado cursos comunitarios, contaba con un programa concreto acorde al contexto al que se enfrentaban: comunidades remotas donde la educación regular no tenía cobertura. Aunque su fundación del Consejo es en 1971, es hasta 1973 que se inauguran los cursos comunitarios y es al siguiente año que se imparten por vez primera. En el segundo año de operación se impartieron 950 cursos en siete entidades federativas atendiendo a más de 45,000 niños. Estos cursos tuvieron una buena aceptación y éxito en las comunidades, que para el ciclo escolar 1977-1978 se atendían a más de 110,000 niños a través de 3,500 cursos comunitarios; además las comunidades demandaban se extendiera el curso comunitario impartiendo todos los grados de nivel primaria, hasta sexto grado.

---

<sup>2</sup> CONAFE (2010). *Misión, visión y objetivos*. Recuperado de [www.conafe.gob.mx](http://www.conafe.gob.mx)

Tabla 1

Conafe: crecimiento institucional, 1971-1981

Año	Presupuesto (millones de pesos)	Personal	Cursos comunitarios	Preescolar	Salas de cultura
1971	-	7	-	-	-
1972	5.9	13	-	-	-
1973	35.5	23	-	-	-
1974	242.0	34	100	-	-
1975	534.4	55	950	-	-
1976	756.9	88	2000	-	-
1977	927.5	118	2450	-	-
1978	2281.5	212	3550	-	-
1979	4323.0	327	10581	-	-
1980	6590.2	346	13674	100	300
1981	12990.0	756	17159	700	2100

**Nota.** Fuente: Conafe, *Una década*, México, Conafe, 1981, pp. 14-16. Publicado en Moreno Botello, Ricardo y G. Pansters, Wil (2006). *35 años del Conafe: Historia, contexto educativo y políticas institucionales*. México: Consejo Nacional de Fomento Educativo. p. 91.

Las transformaciones que sufrió el Consejo fueron benéficas para los distintos grupos sociales que gozaban con la presencia de los cursos comunitarios. El nuevo manual del instructor para 1978, incluía los grados primer y segundo dentro del Nivel I; tercer y cuarto, en el Nivel II; y quinto y sexto, en el Nivel III. Otro gran avance del CONAFE fue el reconocimiento de sus egresados de primaria por parte de la SEP, al otorgarles un certificado de estudios. El lanzamiento del Programa de "Educación para Todos" por el secretario de educación Fernando Solana dio vitalidad al CONAFE ya que fue visto como el medio excelente para poder llevar a cabo los objetivos planteados en dicha política educativa, la cual consistía en reducir el rezago educativo a nivel nacional. Esto logró que los cursos comunitarios se expandieran a todos los estados de la república mexicana, donde aún no contaban con su presencia. De igual forma, en 1981, se reconoció el

modelo del CONAFE con la expedición del Reglamento de Educación Comunitaria, reconociendo la formación de Instructores.

Luego de haber obtenido el reconocimiento por parte de la SEP y de acuerdo a los objetivos que pretendían las políticas educativas a nivel nacional, CONAFE desarrolla un modelo de educación preescolar, a petición de la SEP, que empezó a funcionar de manera experimental durante el ciclo escolar 1980-1981. Sin embargo, el crecimiento del CONAFE no se detiene con la consolidación de los programas comunitarios, sino que, de acuerdo a los planteamientos del programa "Educación para todos", incursiona en el medio urbano con nuevos programas que intentaban hacer frente a la fuerte deserción escolar en los sectores más vulnerables de grandes urbes, como el estado de México.

Además de la educación comunitaria, el CONAFE se ha caracterizado por impartir programas compensatorios que tienen como objetivo "llegar a todas las comunidades rurales, indígenas y urbano marginadas y abatir el rezago educativo que se deriva de la reprobación y la deserción, mediante un servicio que garantiza una educación de calidad" (Moreno y Pansters, 1996:106). Entre estos podemos nombrar al Programa para Abatir el Rezago Educativo (PARE) aplicado en 1992 en los estados de Chiapas, Guerrero, Hidalgo y Oaxaca; al Programa para Abatir el Rezago Educativo en Educación Básica (PAREB), que duró desde 1994 hasta 1999; al Programa Integral para Abatir el Rezago Educativo (PIARE).

A partir de la experiencia adquirida desde su formación, CONAFE estableció ciertas acciones que consistían en crear centros de Educación Comunitaria, Consolidar el modelo de educación secundaria, educar en la diversidad cultural y en la interculturalidad, así como educar en la equidad de género. Todo esto con la intención de mejorar en la equidad y calidad educativa (Moreno y Pansters, 1996:118). Actualmente se encuentra en los 30 estados de la república mexicana y en el distrito federal.

En cuanto al estado de Quintana Roo, CONAFE inicia sus actividades 7 años luego de su creación a nivel federal y cuatro después de la constitución de

Quintana Roo como estado libre y soberano. Esto es en el año de 1978. En este mismo año fue cuando se pone en marcha el programa de “Educación para todos” y gracias a ello se expanden los cursos comunitarios a varios estados de la república. En el estado el primer delegado del CONAFE fue el profesor Jorge Iturbe Tilit<sup>3</sup>.

La intervención del Consejo en el estado de Quintana Roo llevaba el mismo principio presente en otros estados, como Oaxaca y Guerrero, donde se había puesto a prueba la eficacia de esta nueva propuesta en torno a la intervención educativa. Con el nacimiento y la ampliación del Consejo Nacional de Fomento Educativo a todos los estados de la República Mexicana el gobierno nacional disminuía la brecha en cuanto al rezago educativo presente en el territorio mexicano.

La puesta en marcha del programa Secundaria Comunitaria de CONAFE en Quintana Roo fue durante el ciclo escolar 2002-2003. Su propósito fue satisfacer este nivel educativo en las comunidades atendidas por CONAFE dado que al concluir la primaria difícilmente los alumnos tenían la oportunidad de continuar sus estudios. Entre sus causas se encontraban la lejanía de los centros escolares y el riesgo que podían correr los alumnos al usar la bicicleta como medio de transporte.

Actualmente CONAFE ha extendido sus programas a ocho municipios del estado de Quintana Roo. Atiende a más de 160 comunidades donde 256 figura educativas atienden los programas de preescolar, primaria y secundaria comunitaria.

---

<sup>3</sup>Pantaleón, I. (2011, enero). La Historia del Conafe Quintana Roo (Primera Parte). *Alas para la equidad*, 9, 6.

Tomando en cuenta que CONAFE empieza a operar en el estado desde el año de 1987 impartiendo sólo nivel básico de primaria y que el programa de Secundaria Comunitaria inicia en el ciclo escolar 2002-2003 se entiende la presencia de jóvenes fuera de la edad escolar normativa en Secundaria Comunitaria. En la comunidad de La Noria se inicia en el ciclo 2007-2008 teniendo en la matrícula alumnos con edades de 17 años estudiando primer grado de secundaria.

Respecto al diseño curricular de Secundaria Comunitaria, este se basa en la propuesta pedagógica de Telesecundaria. Cabe señalar que los alumnos son certificados por la SEP y, además, tienen la posibilidad de obtener el apoyo económico otorgado por oportunidades. Al inicio de cada ciclo escolar se deben entregar los libros del maestro y los libros del alumno, que aunque contienen los mismos temas, el del maestro trae la manera de abordar la clase y la solución de los problemas planteados.

## **CAPÍTULO IV**

### **CARACTERÍSTICAS EDUCATIVAS EN LA COMUNIDAD DE LA NORIA**

La comunidad de la noria cuenta con los servicios educativos básicos: primaria bilingüe y secundaria comunitaria (CONAFE). En el año 2009 existían 20 alumnos estudiando la primaria y diez estudiando secundaria. El programa de secundaria

comunitaria es reciente, tiene como fecha de inauguración el año 2007. La mayoría de los jóvenes de la comunidad han estudiado secundaria en la propia comunidad, siendo tres los únicos que estudiaron fuera del pueblo.

## **Educación comunitaria**

La educación comunitaria impartida por el CONAFE en comunidades está caracterizada por sus figuras educativas, las condiciones bajo las cuales los instructores comunitarios llevan a cabo sus labores, así como por sus recursos materiales con los que cuenta. Ser instructor y mantenerse como tal conlleva un proceso en donde entra en juego la capacidad de esta figura educativa como de otras para organizarse y cumplir con sus responsabilidades.

## **Las figuras educativas**

Las figuras docentes dentro del esquema operativo del CONAFE involucradas directamente con la educación comunitaria son: Instructores, asistentes educativos, capacitadores, coordinadores académicos. Los instructores son jóvenes entre 14 y 25 años que prestan un servicio durante un año. Éste consiste en impartir clases durante un año en una comunidad alejada.

Los jóvenes que aspiran a ser instructores deben tomar una capacitación que dura aproximadamente mes y medio. Este periodo comprende, mayormente, los meses de julio y agosto. Dos semanas antes de iniciar clases, el instructor es enviado a una comunidad a realizar una práctica. Durante las capacitaciones para el ciclo escolar 2008-2009 los instructores fueron enviados a las comunidades donde permanecerían definitivamente. Esto les permitió conocer la comunidad y prepararse para su retorno.

El *capacitador tutor* es el encargado de “tutorear y guiar la labor del instructor comunitario” (Gómez, 2009: 31). Al lado del capacitador se encuentra el *asistente*

*educativo*, otra figura que funge como apoyo al capacitador. Cuando los instructores se encuentran impartiendo clases tienen que regresar cada mes a tutorías a la sede regional.

El *coordinador* académico “evalúa el desempeño de los aspirantes a capacitadores y asistentes y es quien selecciona a los capacitadores y asistentes educativos que trabajarán durante el ciclo escolar correspondiente”. Acompaña a los capacitadores y asistentes en su formación desde el inicio del ciclo escolar y durante éste (Gómez, 2009: 26).

De igual manera como lo menciona el CONAFE, los instructores son la piedra angular. En su mayoría son jóvenes entre 14 y 25 años de edad que han concluido sus estudios medio-superiores o terminado la secundaria. El grupo de Instructores con quienes participé estaba conformado en su mayoría por jóvenes que habían iniciado sus estudios superiores, únicamente uno de ellos acababa de terminar su bachillerato.

El primer paso para ser instructor es inscribirse, luego tomar la *capacitación intensiva* en los meses de julio y agosto. En ésta se prepara a los jóvenes para desempeñarse frente al grupo. Durante este periodo el joven se familiariza con el material a utilizar, así, también, adquiere estrategias de enseñanza. Conoce la metodología de trabajo multigrado y socializa con sus compañeros instructores.

Dos semanas antes de finalizar los cursos, el instructor hace una visita al lugar de trabajo. Esto tiene el objetivo de conocer el contexto sociocultural donde se imparten clases, así como la situación educativa. Además, es donde se pone en práctica lo aprendido durante el curso.

*Carta de asignación.* La carta de asignación se entrega a los instructores cuando son mandados a la comunidad; en mi caso, se me asignó al mismo pueblo adonde hice la práctica de una semana. Al llegar a la comunidad se hace una junta y se entrega la carta de asignación.



*Convenio de permanencia.* Cuando terminan los cursos de preparación, se entrega al instructor una carta de asignación que debe llevar a la comunidad. Al llegar a comunidad debe realizar una junta con todos los padres de familia, con la finalidad de conocerlos y para firmar el convenio, en el cual se especifican las responsabilidades y atenciones que debe la APEC al maestro. Entre los puntos principales se encuentra el hospedaje y alimentación.

### **Reuniones formales**

Independientemente de las reuniones que tuviera el profesor en la sede, cada mes se realizaba una junta con los padres de familia donde se daba a conocer el aprovechamiento escolar de sus hijos. Durante el 2008 se impartieron pláticas del Fondo de las Naciones Unidas para la Infancia, UNICEF, con el propósito de elaborar un plan de situación y riesgo de la comunidad en caso de desastres naturales. Durante 2009 se llevó a comunidad material de limpieza para desinfectar el aula como medida preventiva contra el virus de la influenza humana. Durante estas reuniones también se daban a conocer algunas ideas o planes que el profesor pretendía llevar a cabo, como el viaje que se realizó a fin de ciclo escolar a Tulum.

### **Recursos y materiales didácticos**

Los recursos con los que contaba el profesor para impartir clases se basaban principalmente en libros de telesecundaria para el maestro y alumno, libros de apoyo de la biblioteca escolar. Es costumbre que los instructores lleven libros

suyos como material de apoyo y muchas veces que pongan de su dinero para conseguir algún material extra.

Durante el primer semestre de mi servicio los exámenes los realizamos nosotros, fue al segundo semestre que nos los daban ya elaborados. Antes de aplicar los exámenes cada fin de bimestre, los instructores nos reuníamos en la sede de Felipe Carrillo Puerto para elaborar entre todos los exámenes que aplicaríamos. Realizábamos el mismo número de equipos que materias impartidas y trabajábamos durante todo la mañana y parte de la tarde elaborando exámenes de los temas y subtemas que habíamos logrado impartir o impartiríamos hasta finales del bimestre. Los temas de cada materia eran programados diariamente, de tal manera que cuando llegara el examen ya estuvieran terminados. En el cuaderno de programación diaria de actividades se especificaba el tema, libro, material de apoyo; de igual manera, había un apartado al inicio de clases llamado apertura que consistía en iniciar la clase con una dinámica o actividad que sirviera para motivar a los alumnos o fortalecer una de sus deficiencias, en un último apartado se anotaban las observaciones del día: dificultades, avances, problemas, etc.

### **Características de la infraestructura educativa en comunidad**

Las comunidades que el Consejo Nacional de Fomento Educativo (CONAFE) atiende se caracterizan, en su mayoría, por encontrarse alejadas y con necesidades económicas latentes; Muchas, por tener alto índice de analfabetismo y bajo nivel educativo. La infraestructura presente en las comunidades varía de comunidad en comunidad. De tal manera que se pudiera encontrar una escuela con un aula de mampostería u otra con una palapa como aula.

Muchas de las escuelas de nueva apertura son las que no cuentan con una infraestructura escolar adecuada para la impartición de clases. El aula puede ser una vieja casa o una palapa. Las comunidades que cuentan con aulas de

mampostería son aquellas que garantizan la matrícula escolar por lo menos 5 ciclos escolares seguidos.

La Escuela Secundaria Comunitaria de La Noria es de mampostería. Desde sus inicios lo fue ya que se utilizó el aula que años atrás perteneció a Preescolar Comunitario. El terreno de la escuela no está delimitado físicamente por alguna barda o cerca. La escuela está compuesta por el aula escolar y una plaza cívica, que queda frente a la puerta. No cuenta con baño, por lo que el instructor tiene que ir al de la primaria. Como la comunidad no cuenta con los servicios básicos, la escuela tampoco.

Dentro del aula podemos encontrar el mobiliario básico para la impartición de clases: escritorio para el profesor, sillas y mesas para los alumnos, una pequeña biblioteca en una esquina del aula y un pizarrón. En cuanto a material didáctico encontramos: cartulinas, hojas revolución, tijeras, plastilina, pegamento, reglas, libros recortables y libros de lectura. En la escuela se encuentran dos cajas grandes llenas de material didáctico que perteneció a preescolar cuando funcionaba. Además, hay libretas, lápices y lapiceros que CONAFE reparte en las comunidades.

Figura 5  
**Estudiantes de la escuela secundaria Cecilio Chi realizando limpieza en el aula escolar, enero de 2009**



Fuente: Propia, 2009.

## **Un día ordinario de clases**

Los días escolares pasan de manera parecida en la comunidad. Durante el tiempo que fui instructor las clases sucedían más o menos así:

Por la mañana, desde la escuela se veía el humo que salía de las casas como señal que dentro ya se encontraban haciendo tortillas y preparando alguna comida. A la hora de entrar a la escuela, las alumnas se detenían a esperar a sus compañeras frente a sus casas o a mitad del camino. Cuando todas estaban juntas, llegaban a la escuela. No utilizaban mochila, llegaban con las libretas bajo el brazo. En tiempo de lluvia, al llegar, se limpiaban sus chanclas sobre la plaza cívica. Yo siempre los esperaba en la puerta y cuando estaban cerca de mí me saludaban agachando su mirada, "días maestro", decían.

Casi siempre los alumnos llegaban primero y luego las alumnas. Los primeros, normalmente, no llegaban juntos; las alumnas, siempre lo hacían. Yo acomodaba las mesas temprano, así que cuando llegaban sólo tenían que acomodar sus sillas. Ellos se sentaban en forma de U y yo tenía mi escritorio cerca de la esquina. Modificamos la forma tradicional de acomodar las sillas, al observar que los alumnos solían jugar bromas a sus compañeros de enfrente. Además el número de alumnos, 9 en total, lo permitía.

Al principio de ciclo escolar, antes de iniciar clases, yo iba a comer a las casas de las muchachas, pero al cambiar al horario de verano me empezaron a dar de comer un poco más tarde. Algunas veces ya había iniciado la clase cuando me llamaban a comer, así que dejaba a los alumnos haciendo algún trabajo y salía a comer. Mayormente llegaba a buscarme un niño. Las veces que me traían mis alimentos cuando ya estaba dando clases me iba a una pequeña casita que me habían prestado; pero la mayoría de veces me llevaban la comida antes de iniciar clases, de modo que el tiempo me alcanzaba para terminar y esperar a los alumnos.

Lo primero que realizábamos era una lectura. Normalmente, era el alumno quien elegía el libro. Todas las mañanas dos alumnos diferentes leían una cuartilla de este. El libro era cambiado al terminarse. La finalidad de la lectura era que los alumnos se familiarizaran con ella, aprendieran a respetar los signos de puntuación y desarrollaran la comprensión de lo leído debido a las dificultades que mostraban al realizar estas actividades. Los textos correspondían tanto a la lengua maya como al español, en su mayoría cuentos. Durante los primeros tres bimestres empezábamos las clases después de terminar con la lectura, pero en los últimos dos bimestres estudiábamos las tablas de multiplicar. Al ver la división y raíz cuadrada me percaté que tenían muchos problemas con las multiplicaciones. Las aprendíamos jugando, en una tarjeta poníamos los dos números que se multiplicaban y en otra el producto. Al levantar una ficha tratábamos de buscar la parte complementaria, de tal manera que también ejercitaban la memoria. Cuando terminó el año la mayoría de los alumnos ya se había aprendido las tablas de multiplicar del uno al diez. Las clases que mayormente veíamos eran las de matemáticas, español, inglés, tecnología, asignatura estatal. La de historia, geografía y biología las veíamos en menor medida.

Cuando iniciamos clases las alumnas eran muy reservadas, me refiero a que no socializaban conmigo. Con el tiempo esto cambió un poco, ellas me hacían preguntas sobre mi pueblo: que cuanto era hasta allá en kilómetros, que mis padre qué hacían, si vivían, si alguien más hablaba maya. La más chica contaba con 12 años y la más grande con 17 años. La mayoría había tenido uno o dos años de retraso en la primaria, con excepción de una. En el salón había dos alumnas muy tímidas. Durante la clase agachaban la cabeza y aunque yo les estuviera hablando no me daban la cara. En ocasiones sus hermanas mayores, que se encontraban ahí, les llamaban la atención diciéndoles que me hicieran caso. Yo las conocía y por lo tanto las trataba distinto a los demás. Recuerdo que una vez, por más que insistí, no logré que una de ellas pasara al frente. Con el tiempo las dos fueron agarrando confianza y algunas veces pasaban al pizarrón.

Normalmente los alumnos se distraían mucho durante la clase. Las alumnas tenían la costumbre de ponerse a dibujar flores, las cuales eran pintadas en el tiempo libre. Luego se las mostraban entre ellas para ver a quien le quedaban más bonitas. Había ocasiones que tenía que prohibirles seguir pintando ya que no prestaban atención a lo que yo decía.

Las alumnas eran muy unidas, no discutían entre sí, a excepción de dos que lo hicieron una ocasión. Normalmente los alumnos las molestaban o en ocasiones era al revés. Ellas tendían a salir del aula a menudo. Cuando una de ellas pedía permiso para salir las demás lo pedían también. Como yo era el único maestro tenía que atender a los dos grupos, de primero y segundo. Cuando me encontraba atendiendo a los alumnos de primero y una muchacha de segundo se levantaba y salía a la plaza cívica del salón, sus otras tres compañeras también lo hacían. Siempre tenía que ir a buscarlas a la parte trasera del aula, ahí se ponían a platicar. En tiempo de frío salían cada rato del salón, me di cuenta que la causa era, precisamente, el frío; pues las alumnas no acostumbraban a usar suéter, llegaban a clases con sus blusas sin manga. Salían y se paraban al sol, luego de unos cinco minutos las llamaba para que entraran de nuevo. Un día tuve que sacar las mesas y sillas a la plaza cívica para dar la clase.

Cuando llegaba el receso, las mujeres salían y se iban directo a sus casas. Muchas veces Jorge, un alumno, se quedaba un rato a platicar conmigo, pero después de unos minutos se iba. Yo me quedaba solo en el salón. Durante este periodo sacaba alguna galleta y me la comía. Muchas veces me llevaron un vaso de pozol, otras veces fue de harina de maíz (maseca). Era común que los alumnos llegaran cinco o más minutos después de la hora establecida para reiniciar clases. Después de receso hacíamos actividades de artísticas, como carpetas y manualidades, o escribíamos referente a la comunidad.

Los alumnos necesitaban mucho apoyo para poder cumplir con los temas en los tiempos establecidos. Regularmente respondíamos los ejercicios juntos. Había temas que se complicaban, incluso llegó a tomarme todo un día impartir una misma materia. Cuando dejaba trabajos para redactar los alumnos tardaban más

de lo esperado; si el tiempo estimado era de una hora, entonces tardaban una y media o dos. Algunas alumnas compartían sus ideas, y muchas veces encontraba textos iguales. Lo que una escribía la otra también lo hacía. Dos alumnas eran diestras en copiar a sus compañeras. Mayormente estaban al pendiente de cómo lo hacía la compañera o compañero para luego repetirlo en sus libretas.

Tapar la libreta cuando me acercaba era una de las características de las alumnas. Tenía que insistir un poco para que me mostraran sus trabajos. Entre las alumnas había una que sobresalía por tratar de hacer bien todos sus trabajos, aunque no hablara mucho con el maestro.

Al llegar la hora de salir las alumnas barrían el salón, según a quien le tocara. Enseguida tomaban sus libretas y se iban directo a sus casas. De vez en cuando decía a Jorge que se quedara a enseñarme un poco de maya. Yo había sacado todos los verbos del diccionario del maestro Navarrete, de la Universidad de Quintana Roo, y los había engargolado, así que íbamos en orden quitando verbos que no se usaban en la región o escribiendo la manera en que se pronunciaban en el lugar, además que elaborábamos dos o tres ejemplos del uso cotidiano de cada verbo. Mayormente checábamos unos diez verbos cada vez que se quedaba, eso a mí bastaba y me daba gusto, porque los estudiaba toda la tarde y al siguiente día los practicaba en la comunidad.

Los distractores, por llamar de cierta manera a los que interrumpen la clase, eran muchos, desde la llegada del profesor: los animales, los cazadores que pasaban frente a la escuela, los vendedores que llegaban al pueblo, la llegada de algún familiar a clases y los niños. Estos acontecimientos sucedían durante el día; sin embargo, serán vistos con mayor detalle más adelante.

### **La percepción que los estudiantes y padres tienen de la escuela**

Los padres de familia creen que la escuela es importante para sus hijos ya que pueden aprender a leer y escribir en español. Cuando el Instructor llega a

comunidad lo llaman “maestro”, no importa su edad y su forma de ser. Su aceptación depende de la capacidad para relacionarse con la comunidad y de su responsabilidad como profesor.

Lo mencionado anteriormente es muy importante para determinar los matices que tomará la relación entre el profesor y la comunidad. Su aceptación se verá reflejada en la amistad brindada por los habitantes de la comunidad. Las acciones que tienen como finalidad el mejoramiento educativo tomadas en base a observaciones sobre el contexto sociocultural tienden a establecer buenas relaciones entre el profesor y la comunidad; aquellas que se basan en presunciones del profesor tienden a ocasionar fricciones. Cuando el instructor que atendió la primer generación de estudiantes de secundaria, ciclo 2007-2008, determinó que los estudiantes realizaran tareas en sus casas los padres de familia y alumnos se molestaron de cierta manera. El maestro no había tomado en cuenta que los estudiantes hacían labores en sus casas luego de terminar las clases, sumándole que dentro de los hogares la luz natural es poca, por lo que es necesario auxiliarse de alguna vela, cosa que perjudica la vista debido a la flama y el calor.

Las actividades del profesor se pueden reducir a actividades educativas, si el profesor lo prefiere, ya que la comunidad reconoce que la causa de su presencia es la educación formal: cumplir con los días de clases, impartir las materias correspondientes, aplicar exámenes, realizar juntas cada determinado tiempo; pero la participación del profesor en aspectos de la vida cotidiana pueden ayudar mucho a la comprensión mutua. Salir con los alumnos de paseo, ir a los lugares de trabajo de los padres, platicar con las madres, jugar por las tardes, puede definir lo que el profesor es para la comunidad, al igual que la responsabilidad que el profesor mantenga como tal.

Los habitantes de La Noria consideran que el Instructor de CONAFE debe permanecer en comunidad, debido a que de esta manera el profesor impartirá clases todos los días. La preocupación se fundamenta en que el profesor al salir todos los días puede descuidar las clases. Una característica de los instructores



comunitarios es que pocas veces es miembro de la comunidad donde imparte clases. Por tal motivo, cuando un instructor sale es probable que tenga que viajar varios kilómetros para llegar a su casa; esto y el difícil acceso a muchas de las comunidades hace que los instructores ni lleguen ni cumplan con los días de servicio o con los horarios de inicio de clases.

Mientras fui instructor permanecí en la comunidad entre semana y únicamente salía los fines de semana. Conforme pasó el tiempo las personas de la comunidad y yo establecimos acuerdos que eran respetados por ambos. Por mencionar, todos los días comía más o menos a la misma hora, además de que todos sabían en que casa me tocaba comer. El instructor que estuvo al siguiente ciclo, 2009-2010, salía de comunidad casi todos los días y pocas veces permanecía en la comunidad. A veces no regresaba al siguiente día, esto ocasionaba descontrol para los estudiantes, a tal grado que se marchaban a realizar labores en la milpa pensando en que pudiera venir o no. Cuando llegaba tarde a la comunidad, se enteraba que los alumnos ya se habían ido a sus milpas.

En el contrato entre el CONAFE y la comunidad se establecen como puntos principales el brindar alojamiento y alimentación a los instructores. Veamos, pues, de qué manera se establece este convenio y como inciden en el éxito o fracaso del proceso educativo.

La alimentación es parte esencial del éxito del instructor, de su permanencia, así como también del CONAFE. En el convenio establecido entre la escuela y la comunidad la alimentación es primordial. Entre los instructores existen muchas historias que tratan sobre la alimentación, algunas exitosas y otras de fracaso. En cierta comunidad del municipio de Felipe Carrillo se suspendió el servicio educativo, la causa: la comunidad no cumplió con el trato de alimentar al profesor. Si de algo se puede quejar un instructor es sobre su mal alimentación.

Una forma de corresponderle al profesor por su buen servicio suele ser una buena alimentación. No me refiero a darle lo mejor de lo mejor, sino a no fallar y ofrecerle

alimento sin ningún precio. Sin embargo, también suele ser un medio por el cual se castiga al maestro. Como ejemplo relataré el caso de dos instructores:

- a) Este instructor se encontraba en Chan Yookts'o'onot, una de las comunidades más inaccesibles del municipio de Felipe Carrillo Puerto. A pesar de ser maya-hablante y compartir algunas creencias con los habitantes de la comunidad, no establecieron buenas relaciones. Tuvo algunos enfrentamientos con los alumnos al ver que la disposición de los alumnos a participar en actividades escolares era nula, este trataba de obligarlos a que participaran bajándoles puntos en sus calificaciones, además decían que él no se quedaba todo el mes. Los padres le echaban en cara que la instructora anterior era mejor que él. En cuanto a su alimentación, el profe decía que lo criaban una vez al día, es decir, le daban de comer sólo una vez; que cuando cazaban no le daban carne, siempre frijol; cuando los señores compraban refrescos, él tomaba agua.
- b) Este segundo caso es el mío. Al pasar los días y semanas llegué a establecer una buena relación con la comunidad. Los señores me visitaban por la noche en la casita donde dormía, participaba con ellos en asuntos comunitarios, como la vez que fuimos a rellenar el camino que va de la comunidad hasta la carretera federal o cuando, durante la fiesta del pueblo, fuimos a comprar algunos refrescos en una moto que tuve durante algunos meses en la comunidad; además sabían que contaban con mi ayuda en cualquier momento, como la vez que se accidentó un alumno y apoyé al señor con algo de dinero para su estancia en la ciudad de Chetumal. En cuanto a la comida, siempre me alimentaron bien. Cuando cazaban algún animal del monte, me invitaban; cuando compraban refrescos, me invitaban, incluso llegué a comer en casa de personas sin hijos en secundaria.

Una buena alimentación la asocio con un buen desempeño en la escuela y con el establecimiento de buenas relaciones con la comunidad. Sin embargo, esto no significa que siempre será de esta manera. Las causas de que la comunidad brinde una buena o mala alimentación no siempre serán las que he mencionado.

Que la comunidad brinde alimentación al instructor es parte esencial del éxito que el Consejo ha logrado, pero al mismo tiempo es la parte que más angustias puede

acarrear al instructor. Es una característica que diferencia al programa Secundaria Comunitaria impartido por CONAFE de las escuelas secundarias federales atendidas directamente por la Secretaría de Educación Pública (SEP).

## **CAPÍTULO V**

### **USO DE LOS ESPACIOS Y ACTIVIDADES DE LOS ESTUDIANTES DE LA SECUNDARIA COMUNITARIA**

Las pautas de comportamiento individual manifestadas por los alumnos y alumnas en distintos espacios de reproducción social, como la casa, la iglesia, la escuela, fiestas y el pozo, permiten darnos una idea mejor de cómo los estudiantes están insertos en un entramado cultural. Nos permite identificar los lugares más significativos con respecto a una interrelación entre iguales, así como lo permitido o prohibido para ellos.

#### **Características de la casa y uso de sus espacios**

La nueva imagen de los terrenos se debe a la casa de mampostería obtenida por el programa de gobierno “hogar digno”. Estas casas fueron construidas entre los años 2004 y 2005, anterior a esta fecha sólo existían las que ellos construían con materiales de la región (bajareque, base de piedra, relleno de saskab, y techo de huano).

Figura 6.

### **Madre de familia preparando tortillas de manera tradicional**



Fuente: Propia, 2010.

En la casa que ellos construyeron es donde se llevan a cabo la mayoría de sus actividades. Es decir, todo aquello que concierne a la cultura material de la comunidad con funcionalidad dentro de la casa se sigue dando en sus casas tradicionales. Por dentro las casas tienen una estructura parecida.

Figura 7.

### **Distribución del espacio dentro de las viviendas y objetos de uso domestico**

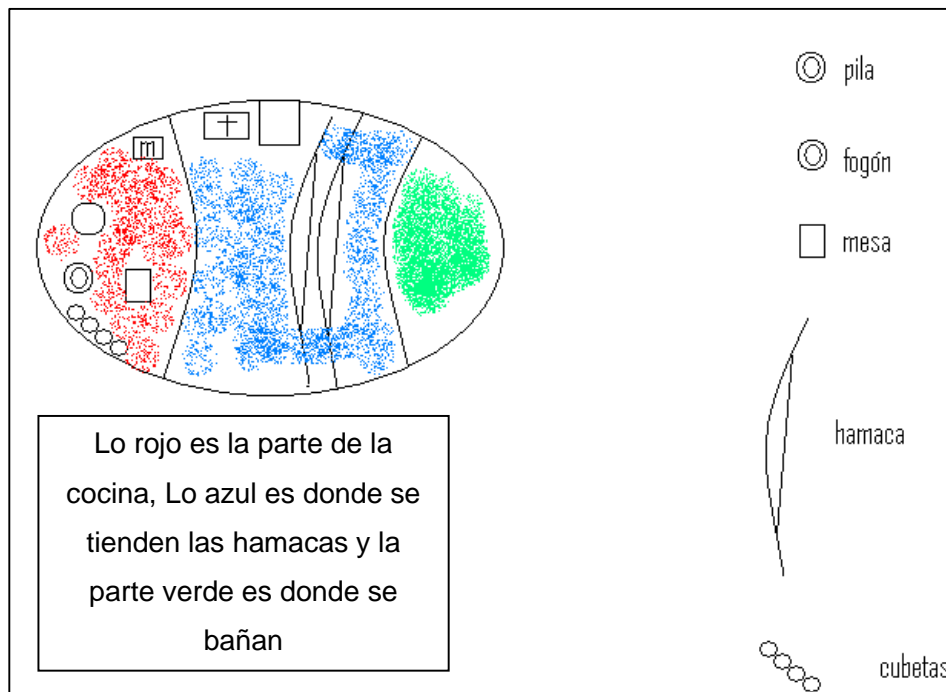

Fuente: Elaboración propia, 2010.

Todas las casas cuentan con los mismos elementos, cambiando sólo un poco la distribución. Solamente una de las casas tiene un altar, representado por una cruz en el dibujo de arriba.

### ***Iluminación***

Las bases de las casas son de forma ovalada; la pared es de palo rollizo y carece de ventanas, por lo que las dos puertas (delantera y trasera) y las rendijas que quedan entre los palos son los espacios por donde entra la luz. El huano de las casas es largo y sobrepasa las paredes. Dentro, los palos permanecen sin pintar y el piso es de tierra. Durante la mañana se abren las puertas para iluminar el interior de la casa. Si las puertas están abiertas, permanece iluminado hasta las cinco de la tarde, después de esta hora empieza a oscurecerse y para alumbrarse se tiene que prender una vela, aunque también la candela del fogón ilumina un poco.

Figura 8.

**Casa tradicional fabricada con techo de huano y circulada con bajareque**



Fuente: Propia, 2010.

Debido a la poca iluminación que se puede esperar después de las 5 de la tarde, dentro de los hogares, no es posible hacer actividades que requieran una atenta y minuciosa revisión con la vista. Digo esto por los estudiantes ¿Los estudiantes podrían dedicarle tiempo a la lectura después de las 5 de la tarde? Pues sí, sin embargo, tiene que ser con vela, cosa que lastima mucho su vista, puesto que ya han experimentado, recordando con desagrado. Llegando al punto que los propios papás se molestaron con los maestros por la situación.

### **El caso de Mónica: su familia y su hogar**

A continuación describiremos la casa número 3 que pertenece a Mónica:

La parte roja (3b) pertenece a la cocina. Aquí encontramos un fogón construido con tres piedras, sobre el suelo; al lado está la banqueta, un mesa de tres patas donde se amasa y tuesta. Al lado de la pared derecha se encuentra una mesa que se utiliza para comer y acomodar los trastes pequeños, como vasos, platos y cucharas; para poner la sal, los rábanos, cilantro. Sobre la pared de la cocina se encuentran colgadas tazas, cucharas, algunas bolsas y botellas de plástico. Sobre el suelo se encuentra casi siempre una olla con nixtamal. En el área (3a) se encuentran las cubetas de agua, la pila, y el molino de mano.

Para comer se utiliza la mesa grande y como silla un galón de 50 litros, otras veces se come sobre la banqueta y se utiliza un banquillo de apenas unos 20 cm

de altura. Cuando estas dos mesas están ocupadas, a los niños se les hace fácil poner su plato en el suelo.

Las mañanas frías convierten a la cocina en un lugar tibio, así que los padres y los niños, mayormente, se acercan al fogón y permanecen un largo tiempo para calentarse.

Ya que Mónica es la única mujer, podemos encontrar a su mamá más tiempo en el fogón haciendo las tortillas. Mónica hace las tortillas cuando su mamá sale con su papá. El molino de maíz es utilizado por Mónica todos los días. Al lado de éste se encuentran las cubetas llenas de agua que se utiliza para tomar, hervir, cocinar y bañarse. Esta agua es acarreada por Mónica.

La parte número 2 de la casa es utilizada para descansar y dormir.

Figura 9

### Distribución del espacio al interior de la casa de Mónica

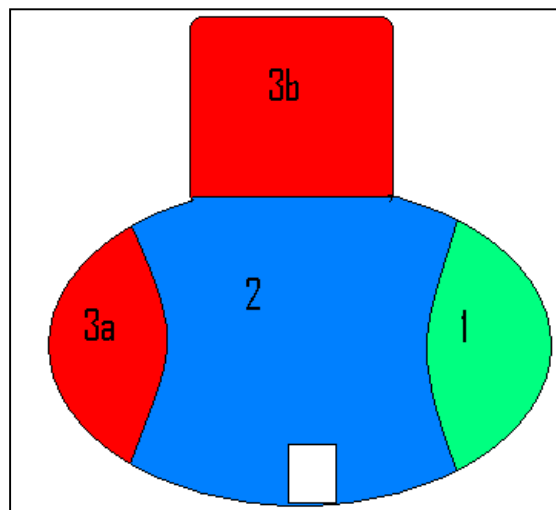

Fuente: Elaboración propia, 2010.

Es esta parte se encuentran 3 hamacas y una silla de madera. Detrás de la puerta se encuentra una silla con paleta, sobre la cual hay algunos libros y ropa de los niños. Aunque hay pocas sillas ésta no es utilizada para sentarse. Por las mañanas, cuando la familia empieza sus actividades, cuelgan las cobijas sobre los



palos de arriba. Estas hamacas son utilizadas para descansar durante el rato que no se está haciendo nada. Los bancos, pequeños y bajos, se utilizan para sentarse a comer o cuando las hamacas están ocupadas. La hamaca es la utilizada para descansar o sentarse. Cuando a la casa de Mónica llega el profesor se le ofrece la hamaca y si hay algún niño en ella se le indica que se levante.

Al rincón de la casa se encuentra el área para bañarse, pero también es donde se encuentra la ropa.

Donde se bañan hay un pequeño piso para pararse, regularmente se pone una cobija o nylon que cubra a la persona. La ropa de los integrantes de la familia se encuentra guardada en bolsas colgadas en la pared cercana a la zona de baño. La pared que es utilizada para colgar las bolsas es la pintada con color azul oscuro cercana a la parte verde. A esta área sólo accede la familia y, aunque no hay divisiones, las visitas que llegan permanecen en las hamacas y cocina; es decir, en la parte roja y azul. Algunas familias han ocupado la casa de mampostería para colgar sus ropas, poner sus máquinas de costurar y guardar sus documentos importantes.

### **Los quehaceres del hogar**

Mónica es una alumna de secundaria, como es la única mujer entre sus hermanos es quien coopera con la madre en las actividades del hogar. En las muchas visitas que se hicieron a su casa siempre estuvo su madre. Sin duda, entre todos los miembros de la familia, la madre es quien pasa más tiempo en la casa: pues mientras ella permanece en el hogar los hijos están en la escuela y el marido en el trabajo. La división del trabajo del hogar está socialmente establecida, así que aun estando todos los miembros de la familia en la casa éstos no realizan las mismas actividades.

## **¿Qué actividades hace Mónica y su madre en el hogar?**

Por las mañanas, cuando todos despiertan, aproximadamente a las 6 a.m., la mamá se encarga de preparar las tortillas para dar el desayuno a sus hijos. El padre, si tiene trabajo, va a la milpa a ver sus colmenas o a cazar; los hijos, si llegó el maestro, tienen que ir a la escuela. Entonces, mientras el marido está fuera y los hijos están en la escuela la mamá permanece en la casa haciendo los trabajos domésticos, aunque también hay veces en que la mamá acompaña al papá a la milpa.

Entonces, la mamá de Mónica hace actividades en casa como: barrer la casa, llevar a cabo todo el proceso de elaboración de tortillas –desde poner el nixtamal, moler el maíz, preparar la masa, prender el fogón y hacer las tortillas–, preparar la comida del día, lavar ropa, limpiar el terreno. Me refiero a actividades que se realiza mientras los hijos y esposo no están en la casa, pues al estar la hija y los hijos en casa disminuyen sus actividades.

En estas actividades Mónica ayuda cuando no tiene clases o después de clases. La madre es de poco visitar a las demás personas que viven en la comunidad, así que, mientras los hijos están jugando fuera y Mónica está sacando agua, esta permanece en casa.

Desde tiempos ancestrales la comunidad maya se ha caracterizado por la dedicación al trabajo de milpa, como lo menciona Villa Rojas (1978: 175). En la comunidad de La Noria, la milpa y la apicultura ocupan el tiempo de los hombres, por eso cuando no se encuentran en sus casas la respuesta que te dan es *bija'anichkool* o *bija'ants'oon* (se fue a milpa o cazar), pero de igual manera hay días que el tiempo que demanda sus actividades es poco (medio día) y es entonces cuando pasan gran parte del día en sus hogares. Cuando se está anocheciendo, la mayoría de los señores se encuentran en sus hogares, con excepción de los que salen de la comunidad y los que van a cazar, y continúan con actividades que tienen que ver con la reparación de la casa. Cuando han traído

maíz de la troje de sus milpas lo desgranar en la tarde, durante el tiempo disponible.

Un día que llegué a la casa de Mónica su papá se encontraba desgranando maíz, serían como las 7 de la noche. Tenía una lámpara amarrada en la cabeza y con ella se alumbraba; cercas de él se encontraban algunos de sus hijos desgranando también. Otras veces que llegué a comer simplemente estaba descansando.

Respecto a las actividades que los hermanos de Mónica, cinco niños menores que ella, realizan en su casa se puede decir que están caracterizadas por ser sencillas, debido a que como son niños no se les encomiendan trabajos pesados. Quien sigue de María tiene 12 años y trata de realizar actividades del campo, aunque todavía tiene que hacerlo junto con su padre. A excepción de este niño todos los demás tienen mucho tiempo para jugar en el patio de su casa y sólo realizan actividades si la madre o la hermana lo piden.

Las pautas culturales establecen las actividades que corresponden al hombre y a la mujer. De esta manera, el campo de actividades de las mujeres está bien determinado y limitado en relación al de los hombres.

Los estudiantes de secundaria reconocen cuales son las actividades que les corresponden y las llevan a cabo. Entre las actividades que las mujeres reconocen como suyas son:

- Lavar ropa suya y de sus hermanitos
- Lavar los trastes
- Barrer la casa
- Ayudar a la mamá a preparar el nixtamal, moler el maíz, y hacer las tortillas
- Lavar el molino después de utilizarlo
- Sacar agua del pozo
- Regar las flores y las plantas

Todas las alumnas están conscientes de que al menos todas estas actividades les corresponden, así lo han manifestado en diferentes trabajos elaborados en la

escuela y en varios pláticas. De hecho, algunos alumnos, en trabajos realizados en la escuela, han dicho que les gusta realizar estas actividades.

Entre las actividades que corresponden a los jóvenes según sus propios comentarios y comprobado durante la observación directa son:

- Cazar (actividad que le corresponde a los hermanos mayores)
- Ir a la milpa a buscar maíz, calabaza o alguna otra cosa
- Cargar las cosas pesadas
- Traer leña

La siguiente tabla comparativa muestra las actividades que desempeñaron una alumna y un alumno de secundaria durante sus vacaciones de semana santa.

Tabla 2.

**Muestra las actividades que realizaron dos alumnos de la escuela  
Secundaria Comunitaria Cecilio Chi en La Noria, marzo-abril 2010**

Fecha	Martha	Gonzalo
25-03-2010	Temprano, cuando me levanté, barrí la casa y luego molí maíz. Cuando terminé de moler hice tortillas y luego comí. Cuando terminé de comer lavé los trastes, luego fui a lavar ropa. Cuando terminé de lavar, fui a sacar agua. Cuando regresé fui a moler y luego fuimos a la milpa a cosechar ibes, junto con mi mamá y papá. Cuando	Hoy pelé un tejón, después lo enterré y esperé media hora para sacarlo. Luego fui a la milpa, cuando llegué agarré una paloma y cuando regresé a mi casa la encerré en el gallinero. Luego fui a leñar, cuando regresé de leñar comí la carne del tejón. Luego salí a jugar futbol y cuando regresé me fui a bañar para luego acostarme a dormir.

	<p>regresamos sacamos los ibes de sus vainas y los cocinamos. Hicimos tortillas y molimos pepita, luego la revolvimos con los ibes.</p>	
26-03-2010	<p>Hoy, por la mañana, lavé, luego molí nixtamal, barrí mi casa, lavé los trastes y por último fui a lavar ropa. También fui a sacar agua, al terminar fui a comprar palomitas de maíz para comer con pepsi.</p>	<p>Hoy por la mañana fui a cosechar elotes. Llené dos mochilas y cuando terminé fui a ver la trampa; las dos palomas que había las llevé a mi casa, las encerré en el gallinero y les di de comer: les di algunas migajas y su agua para que beban. Cuando terminé fui a buscar la leña para los chakwaaj (tamales chicos) y a cortar la tapa del pib (hoyo hecho en el suelo). Ya cuando estaba en la casa, puse la madera en el hoyo, en el pib, y la prendí. Cuando se consumió la leña, enterré los tamalitos. Sólo media hora los dejé y luego los saqué. Ya era de tarde cuando los comí.</p>
29-03-2010	<p>El día de hoy, cuando amaneció, barrí mi casa, lavé el nixtamal y después lo molí y por último lo hice masa. Cuando terminé de moler fui a lavar ropa y después de esto fui a sacar agua. Cuando terminé de sacar agua me alisté para ir a Tepich. Al</p>	<p>Hoy por la mañana me tocó pelar un tepezcuinte que mi papá cazó anoche. Regresó y luego se volvió a ir a cazar, y cazó un venado. Cuando regresó me dijo que cavara un hoyo y, al terminar, que fuera a cortar la leña y la tapa del pib. Cuando terminé me dijo que fuera a tapar el pib (hoyo) y que después de media</p>

	regreso comí frijol.	hora lo sacara.
30-03-2010	El lunes pasado fui a Tepich y hoy volví a regresar. Fui a comprar mis lápices y barrí la casa que tenemos allá. Mi papá se fue a Carrillo y cuando regresó nos trajo uvas y manzanas.	Hoy vi tres culebras en la milpa mientras chapeaba, luego de terminar me fui a leñar. Al terminar estas labores, fui a comer tomate con Pepsi. Después de comer compré chicharrones: dos bolsas de chicharrón me comí; luego fui a bajar ciruelas para comer con chile molido. Luego de esto me fui a comprar dulces, cuando me quité de comprar dulces fui a ver a una de mis palomas y le di su comida, maíz, y su agua.
31-03-2010	Este miércoles, por la mañana, cuando me levanté me amarré mi cabello; lavé tazas y potes, y luego fui a sacar agua hasta el pozo. Cuando terminé de sacar agua fui a lavar nixtamal para que moliera. Hoy comí frijol, compré chicles para masticar y compré, en la casa de mi tía, Pepsi y galleta soda.	El día de hoy fui a cosechar elotes, al igual que el otro día, dos mochilas llené, cuando terminé fui a ver la trampa y había dos palomas blancas; las saqué, luego las metí a mi morral y regresé a mi casa. Las encerré en el gallinero y les di de comer y de beber. Más tarde fui a Tepich, cuando llegué compré hielo, una Big cola y pan. Cuando regresé al pueblo estaban jugando y fui a jugar.
01-04-2010	Hoy, por la mañana, fui a sacar agua y luego me puse a lavar trastes, lavé mi casa, molí, hice tortillas, lave ropa.	Hoy leí un libro y cuando terminé de leerlo fui a la milpa a ver mi trampa: no había caído nada, regresé y fuimos a ver las abejas con mi papá.

	Por la tarde fui a comprar dulces y chicharrones para comer.	Después de revisarlas regresamos y yo fui a leñar. Cuando regresé fui a sacar camote, un morral llené. Ya cuando estaba de regreso en el pueblo fui a jugar futbol, luego fui a mi casa y me bañé, por último comí frijol.
Viernes 02-04-2010	Hoy fui a Tepich a comprar jabón y cloro. Cuando regresé al pueblo fui a sacar agua y luego me puse a barrer mi casa. Molí nixtamal e hice tortillas para comer con ibes.	Hoy por la mañana fui a cosechar ibes con un morral. Después de cosechar ibes fui a ver mi trampa y había una paloma azul, regresé a mi casa, la encerré en el gallinero y le di maíz que coma y agua que beba. Después que comí ibes fui a bajar ciruelas al árbol, para comer. Por último me fui a jugar futbol.

Fuente: Elaboración propia, 2010.

Se puede decir que las alumnas ayudan a realizar las actividades a la madre, actividades que corresponden a la mujer, y los alumnos a los padres, actividades que corresponden al hombre. Después de salir de la secundaria los alumnos pasan gran parte del resto del día en sus casas. Las alumnas son las que pasan más tiempo en sus casas. En este texto me referiré a los alumnos y alumnas y puede ser que sólo los mencione como ellos y ellas.

Después de salir de clases (1 p.m.) los alumnos, en general, se van a sus casas.

Las alumnas dicen que cuando llegan a sus casas lo que hacen es lavar ropa, trastes, y hacer tortillas. En el caso de Paola, cuando llega a su casa muele nixtamal en molino de mano y prepara la masa, pero es ayudada por sus dos hermanas más. En el caso de Mónica y Mariela, que son hijas únicas y las mayores de sus hermanos, no tienen con quien compartir las actividades por lo

que ocupan más tiempo que las otras. A las tres de la tarde ya terminaron de preparar la comida y entonces tienen tiempo para barrer su terreno o sentarse en la parte frente de sus casas. A las seis de la tarde, para concluir el día dentro de la casa, empiezan de nuevo a preparar la masa para las tortillas.

Algunas veces Martha visita a Paola y sus hermanas, pero estas no acostumbran ir a visitar a sus primas. Si no hay una actividad en la que tengan que salir, se quedan en sus casas.

Cuando los padres de familia salen del pueblo son las alumnas quienes realizan las labores de la casa. Las alumnas son las encargadas de hacer la comida a sus hermanitos y al profesor<sup>4</sup>. Cuando han terminado los labores de la casa, entonces, deciden en qué utilizar el tiempo restante.

*Un día que los padres de tres alumnas habían salido vi que éstas estaban sentadas en la puerta de su casa peinándose unas a otras. Otro día ya por la tarde se pusieron a jugar pelota en el patio de su casa, las risas y los gritos se podían escuchar hasta la escuela. En su casa, Yesica y su hermana estaban sentadas en la puerta viendo hacia el centro del pueblo. Por ratos tomaban un libro en sus manos y lo hojeaban.*

Podríamos decir que ellas se dedican a ayudar a la madre en las labores del hogar, pero también realizan actividades propias. Los alumnos tienen pocas actividades que realizar dentro de la casa. Lo que se ha manifestado en los 2 alumnos es que las actividades que realizan mayormente son fuera de la casa. Cuando no tienen algo que hacer, y permanecen en casa, el tiempo lo invierten en descansar, en dormir. No quiere decir que siempre que están dentro de su casa están descansando, pues hay actividades que realizan dentro, aunque no tengan relación con la casa:

*“...Cuando llegué Julio estaba pelando un palo en la puerta de su casa, este serviría para ponérselo a un hacha” (Juan C. 03-11-2008).*

---

<sup>4</sup> Se da la comida al profesor únicamente cuando toca el turno a esa familia.



*“...Otro día llegué y Julio estaba componiendo la jaula de un sereque<sup>5</sup> que era su mascota” (Juan C. 06-11-2008).*

*“...cuando llegué Julio estaba desgranando maíz dentro de su casa” (Juan C. 10-11-2008).*

Los alumnos participan en la reparación y construcción de sus casas. Un día se encontraba Sergio repellando las paredes de su casa. Tardó como cuatro o cinco días y era a lo único que se dedicaba después de salir de clases. El padre no le dijo nada, simplemente que se cuidara y no se fuera a caer.

Los alumnos diferenciaban bien cuáles eran las actividades que les correspondían según la forma de repartición del trabajo en la familia. Cuando el profesor de la escuela puso a los alumnos en general a sembrar papas en sus lotes los dos alumnos no procuraron cuidarlas ni atenderlas. Uno de ellos le relegó la tarea de cuidarlas al otro; a diferencia de las alumnas, unas cercaron con piedra y otras con madera las matas, de tal manera que los animales no se las comieran.

## **Festividades y alumnos**

Las fiestas, ya sea dentro o fuera de la comunidad, son bien vistas por los habitantes de la comunidad, de hecho, esperadas y platicadas infinidad de veces ante su llegada. En este apartado incluyo las fiestas, pero las veremos de una manera más amplia en el próximo capítulo, pues las actividades educativas y festividades están relacionadas en la medida que las fiestas suceden durante periodo de clases.

Dentro de la comunidad no hay fiesta que se prolongue más de tres días como en los pueblos de Tepich y San Ramón, donde duran aproximadamente una semana. La festividad más importante dentro del pueblo que involucra a toda la comunidad

---

<sup>5</sup> Es un género de roedor que habita en el sureste de México, América Central y en la parte norte y centro de Sudamérica.

es el 3 de mayo, día de la Santa Cruz. Le siguen los bautizos, bodas, jeetsmeek, cumpeños, quinceaños.

Hay cuatro alumnas que ya cumplieron sus quince años, de las cuales a tres se les realizaron fiesta. Ésta se hizo en sus casas las cuales fueron adornadas con globos. En unos quince años se bailó el vals que enseñó el maestro de primaria; en otro, se repartieron recuerdos. Las muchachas guardan fotos de sus fiestas.

En el mes de enero de 2009 se llevó a cabo la celebración de una boda, la casada es hermana de 3 muchachas que estudiaron juntas la secundaria durante el ciclo escolar 2008-2009. Durante los preparativos de la fiesta Paola, Teresa y Rosa estuvieron ayudando a hacer tortillas. Otras tres muchachas que estudian la secundaria, aunque son primas de la casada, no fueron a la fiesta; permanecieron en sus casas. En cambio, los dos jóvenes que estudian secundaria estuvieron ahí desde que empezaron los preparativos hasta que terminó la fiesta. El lunes que regresaron a la escuela los muchachos y muchachas recordaban la fiesta. Ellos se burlaban de cómo habían bailado las alumnas al compás de una grabadora, de los señores que al terminar la fiesta estaban borrachos. Si no fuera porque la clase empezó habrían seguido platicando.

Estos son los festejos que se realizan dentro de la comunidad; sin embargo, los habitantes de La Noria también asisten a fiestas de otros pueblos, como la de Tepich y la de San Ramón. A veces los padres de familia son invitados a la fiesta patronal del pueblo de algún pariente o amigo muy cercano. Al ir, son acompañados por alguna de sus hijas, si es que tienen. Existen familias que muestran una tendencia mayor que otras en participar en fiestas. Estas son las que mayormente salen cuando se les invita. En el caso de Paola, Teresa y Rosa, miembros de la familia más fiestera de la comunidad, prefieren ir a una fiesta a otro pueblo que asistir a la escuela.

Dos de las festividades más importantes realizadas fuera de la comunidad que involucran casi a todo el pueblo son las fiestas de San Ramón y la fiesta de Tepich. Comenzaremos con la fiesta de san Román:

La fiesta se celebra el mes de Febrero, empieza el día 15 y dura una semana. Al inicio de cada día se realiza la corrida de toros, después se tocan algunas piezas de jarana y por último toca el conjunto.

Los habitantes de la Noria sólo fueron a la fiesta un día. Digo un día porque fue cuando salieron todos, permaneciendo solamente una familia en la comunidad. Las alumnas se vistieron con sus mejores ropas: faldas y blusas que tienen reservada para fechas especiales; y se pintaron de la mejor manera. Desde la escuela se veía como un desfile: pasaron una por una con sus familias frente a la escuela, haciendo ademanes que invitaban al profesor a unirse al viaje.

Caminaron 4 kilómetros hasta llegar al entronque con la carretera principal. Una camioneta vendría por ellos para llevarlos hasta San Ramón, lugar de la fiesta. Los hombres, salieron en sus bicicletas, entre estos iban los alumnos.

Al llegar al pueblo, todos se hospedaron en la casa de un pariente. Las alumnas no salieron a ver la corrida, sino que se quedaron en la casa hasta que vieron pasar suficiente gente al baile. Fue entonces que decidieron salir. Lo hacían en grupo, daban una vuelta y regresaban. Cuando empezó el baile salieron a bailar y algunas que nunca habían bailado lo hicieron por primera vez. Durante la fiesta uno de ellos se juntó con amigos que tenía de este lugar; el otro, que es más chico, anduvo con los demás jóvenes de La Noria.

Las personas regresaron a La Noria en la madrugada del día siguiente. Los traía el maestro de primaria. A las 9 de la mañana ya estaban los alumnos en la escuela, pero como se estaban durmiendo se suspendieron las clases. Aun así, las alumnas seguían recordando entre ellas lo sucedido durante la fiesta. Por ejemplo, la que había bailado por primera vez se ponía a bailar imitando lo que había hecho, esto les causaba risa a las demás.

### ***Los noviazgos en los bailes***

Algo que sucede en estos bailes es que muchas veces se encuentra pareja, en el caso de las alumnas solamente una de ellas encontró novio ahí, aunque ha habido otros casos de muchachas que consiguen novio durante los bailes. Algunas señoras decían:

*“Ese muchacho desde que la vio sólo con ella quería bailar”*

Entre las alumnas ella es la de más edad. Luego de que esta alumna bailara con aquel muchacho se hicieron novios y el joven empezó a llegar a la comunidad a visitarla.

La mayoría de las muchachas se han casado con el primer novio que tienen. Solamente se sabe de una muchacha que anduvo con otro antes de casarse. Pero después de un tiempo el joven desapareció y ella siguió sola. Hay una muchacha que tiene un novio de otro pueblo, pero que aún no se ha casado. El muchacho la va a ver a la comunidad y algunas veces duerme en el pueblo. Claro, cuando esto sucede, el joven no sale de la casa de la muchacha para que no lo vea la comunidad.

### **El pozo: lugar de interacción entre los jóvenes**

Sacar agua es una actividad que corresponde a las mujeres, aunque las que ya son casadas mandan a sus hijas. La cantidad de tiempo y esfuerzo que cada alumna invierte trabajando está condicionada por el número de integrantes de su familia. Uno de los lugares que más recuerdan los alumnos es el pozo. La fecha de su creación es incierta para ellos y desde que tienen uso de razón el pozo ha sido el mismo. El pozo es el lugar de donde los habitantes de la comunidad se abastecen de agua, ya que no existe tubería que lleve el agua hasta sus hogares. Señores, señoras, muchachos, muchachas, niños y niñas, se acercan al pozo diariamente, algunos para sacar agua y otros para distraerse.

Figura 10.

**Jóvenes estudiantes de la secundaria comunitaria Cecilio Chi sacando agua de pozo**



Fuente: Propia, 2009.

Entre los alumnos de secundaria son las alumnas quienes mantienen una relación más concreta con el abastecimiento de agua. En la comunidad, sacar agua es actividad principal de las mujeres. Las alumnas por ser de una edad mayor de 12 años y en algunos casos por ser las mayores entre sus hermanos son las encargadas de sacar agua. Sin embargo, aunque las alumnas de secundaria son las que acarrear el agua no todas llevan la misma cantidad ni invierten el mismo tiempo y esfuerzo:

Mónica, la mayor de todos, es la única mujer entre los 7 hermanos. Ella es la encargada de abastecer agua a su casa, su madre le ha dejado esta actividad así como han hecho las demás madres con sus hijas. Entre las demás alumnas es ella quien más tiempo pasa en el pozo.

Mónica es la hermana mayor y la única, sin embargo, en esta familia la madre, el padre y los hermanos contribuyen a sacar agua. Otro caso distinto es el de Paola, Teresa y Rosa (esta última ya se casó y dejó de estudiar y de ayudar a sus dos hermanas a finales del año 2009, pero antes de esta fecha las ayudaba). Las tres sacaban agua y cada que iban se repartían el trabajo. Mayormente eran dos las que acarreaban las cubetas, por lo tanto, siempre había una que descansaba.

Caso parecido es el de otras 3 alumnas, Yesica, Martha y Arcángel –Al principio sólo eran dos, pero al iniciar el ciclo escolar 2009-2010 ingresó una hermana más, Arcángel–. Ellas tienen dos hermanas mayores que no estudian y una menor que estudia la primaria, que por ser pequeña todavía no saca agua del pozo. Las otras cinco son las que sacan agua del pozo. Sin embargo, las dos hermanas mayores tienen menos participación en el acarreo, pero cuando lo hacen, entonces, las otras tres acarrean menos agua. Siempre van juntas, son raras las veces que van solas.

El agua que acarrean las alumnas es utilizada para las labores domésticas: lavar trastes, lavar ropa; bañarse, cocer los alimentos, beber y regar las plantas (si las hay). Las actividades que se realizan con el agua son muchas, por lo tanto las alumnas dedican varias horas del día, habiendo veces que se prolonga toda la tarde, al acarreo de agua.

El caso de Julio y Sergio es diferente; en su familia no existen mujeres, excepto su madre. Cuando se encuentran en la escuela su madre es la que saca agua. Ellos también sacan agua, pero de manera distinta a las mujeres. La diferencia radica principalmente en dos aspectos:

- a) Los bolsas construidas de cámara de carro que utilizan los jóvenes para sacar agua son mucho más grandes que las que utilizan las muchachas. Normalmente las de las muchachas tiene capacidad para 3 o 4 litros como máximo, mientras las de los jóvenes son de 9 o 10 litros.
- b) Los instrumentos que utilizan las muchachas para acarrear el agua son cubetas de 4 y 8 Litros; los jóvenes utilizan galones de 20 litros y los cargan en el hombro.

Una de las prácticas culturales de las jóvenes en la comunidad es que se mantienen en sus casas. No utilizan el tiempo de ocio para pasear por el pueblo o ir y sentarse en la plaza cívica a platicar.

Pocas veces sale una alumna de su casa después de clases, la mayor parte del tiempo permanecen en ella. Ir a sacar agua al pozo ofrece a las alumnas distracción, ya que estando ahí interactúan con sus primas y primos.

Cuando llegan jóvenes externos se paran cerca del pozo, ya que saben que en cualquier momento saldrá una muchacha a sacar agua. Algunas veces se acercan e intentan establecer una conversación con la muchacha. Aunque en este lugar pueden conocerse, las muchachas se muestran calladas si no conocen al joven. Algunas veces sólo dan respuestas cerradas y no intentan hacer plática.

En el pueblo, el pozo, según lo que comentan algunas personas, fue el lugar donde una pareja de jóvenes se puso de acuerdo para escapar. Es el espacio donde el maestro de secundaria puede socializar con sus alumnas ya que es muy difícil que él vaya a platicar a su casa con ellas. El maestro de secundaria comenta al respecto:

*Por las tardes, cuando salgo a sacar agua al pozo, por lo regular me encuentro a las alumnas sacando agua también. Hay veces que me preguntan y otras que yo les pregunto. Después de clases es aquí donde puedo platicar con ellas. A los alumnos, a diferencia, puedo pasar a verlos a sus casas y estar un buen rato (Juan C. 05-03, 2009).*

Hay días que se juntan casi todos los alumnos y alumnas en el pozo. Ellas llegan a buscar agua. Cuando esto sucede se da el relajo entre ellos aventándose agua, otras veces únicamente se platica. Depende del humor que tengan. Los jóvenes suelen quedarse un rato en el pozo luego de haber jugar voleibol. Los temas de conversación son muchos: trabajo, diversión, cacería, fiestas, milpa, etc. Se retiran cuando ya ha anochecido

## La escuela: lugar de convivencia entre los jóvenes

Las pautas culturales de comportamiento de la mujer y la pequeñez de la comunidad determinan, entre otros, los escasos espacios de convivencia social entre los jóvenes. Además del pozo como uno de los pocos lugares para socializar entre jóvenes, se encuentra la escuela. Donde los jóvenes, alumnos y alumnas, conviven por tiempo prolongado mientras el profesor imparte clases.

En la etnografía de campo se aprecia el papel de la escuela como espacio de convivencia social, convivencia que se da aunque no sea la que los profesores prefieran. Cabe señalar que relaciones de este tipo no son posibles en otros lugares. Por esta razón la escuela crea nuevos tipos de relaciones entre los jóvenes de la localidad:

*“Empezaron a jugar: la muchacha le jalaba la libreta y Jorge respondía jalándole el cabello o empujando su silla. Teresa respondía con palabras diciendo a Jorge que se calmara, pero de todas maneras lo seguía molestando.*

*Al lado de este joven se sienta Regina, ésta empezó a molestarlo quitándole su libreta. Jorge respondía picándole las costillas, entonces María trataba de darle una cachetada. Al final, ella terminó enojada, pero se rió: sabía que también estaba molestando. Cuando Jorge estaba descuidado María le quitó su lapicero; cuando éste se dio cuenta le agarró su mano y ella dijo: ¡Maestro, mire a Jorge!” (11-03-2010).*

*“...Mientras los alumnos se encontraban acomodando los libros de la biblioteca relajaban entre ellos. El alumno Jorge jugaba con las muchachas, las molestaba: les tocaba los cachetes o las costillas. Las alumnas sólo se lo quitaban de encima, pero por ratos eran ellas las que le pegaban y molestaban jalándole la camisa, quitándole su libreta, tirándole bolas de papel” (10-03-2009).*

Esta forma de relación que permite el juego entre los jóvenes, únicamente se da en la escuela y algunas veces en el pozo. Los hogares y otros lugares no la



permiten, por tratarse de lugares donde los jóvenes tienen que seguir la regla de comportamiento cultural establecida entre padres e hijos.

## **CAPÍTULO VI**

### **EL PROCESO DE RELACIÓN CULTURAL ENTRE LA ESCUELA Y EL CONTEXTO SOCIOCULTURAL**

#### **La rutina del profeso**

La rutina que el instructor establece en la comunidad está determinada, en parte, por decisiones personales, como lo demuestran los resultados del trabajo de campo 2008-2009 y 2009-2010. Por ejemplo, en el primer ciclo mencionado el profesor estableció como costumbre iniciar las clases a las 7 de la mañana. En el segundo ciclo mencionado el profesor iniciaba clases a las 8 de la mañana. Lo más común era iniciar las clases a las 8:00, sin embargo, el primer profesor iniciaba a las 7, ya que regresaba a la comunidad cada domingo y permanecía en ella hasta el viernes, esto le daba oportunidad de elegir el horario de clases. Otro motivo fue que pretendía aprovechar la luz del día al máximo, de esta manera al iniciar clases más temprano tendría más tiempo disponibles con luz solar para realizar sus actividades, las cuales se reducían a preparar la clase del día siguiente y al aprendizaje de la lengua maya. El segundo profesor iniciaba a las 8:00 a.m. ya que prefería salir y regresar diario. Por este motivo a él le era imposible iniciar a las 7:00 ya que el carro en que viajaba salía de su pueblo a las 6: 20 y llegaba a la entrada de La Noria a las 7:00, aproximadamente, de ahí tenía que caminar durante una hora, más o menos, para llegar a las 8:00 o un poco después.

Podemos apreciar que ciertas costumbres, partes de la cotidianidad del profesor, referentes a la cuestión educativa, están determinadas sólo por éste y que la comunidad tolera y acepta de cierta manera. Sin embargo, el profesor llega a establecer una relación con la comunidad que sólo sucede entre ellos y en ese lugar. La permanencia del profesor en la comunidad es determinante para establecer relaciones y acuerdos entre ambos. El siguiente ejemplo muestra la rutina que establecí siendo Instructor comunitario durante el ciclo 2008-2009:

*Los primeros días que llegué no sabía dónde podía lavar, dónde podía ir al baño. Me sentía vigilado por todos lados. Poco a poco fui conociendo a los señores y creando una rutina diaria. Con el tiempo mi rutina quedó establecida más o menos así:*

*Me levanto a las 6 de la mañana. Como la escuela en donde estoy no tiene baño voy al de la primaria. A esta hora ya está amaneciendo. A veces el profesor de primaria llega temprano y los niños, viendo esto, van a la escuela aunque no sean las ocho; por eso yo procuro entrar temprano.*

*Yo duermo dentro de la escuela sobre una colchoneta, así que por la mañana la llevo a una casa que me han prestado para guardar mis cosas. Estando ahí, me cambio de ropa y me lavo los dientes. Después de esto, como a las 7 am., me presento en la escuela. La barro, acomodo las mesas - antes acomodaba también las sillas, pero lo dejé de hacer -, arreglo mi escritorio y reviso los temas que impartiré durante el día.*

*Como a las siete cuarenta, cuando un niño ha venido a buscarme, voy a la casa de quien me dará el desayuno. Mayormente ya se quienes me dan la comida en sus casas y quienes me la llevan al salón. Me agrada comer en casa de los alumnos porque tengo tiempo para platicar con sus mamás, pues rara vez sus padres se encuentran por la mañana. Les pregunto cómo eran los maestros anteriores o solamente hago plática de actividades cotidianas como ir a la milpa. Durante este tiempo veo que las alumnas se están arreglando, pero nunca comen conmigo, todo el tiempo lo hago solo. Ellas comen cuando me voy. Al terminar mis alimentos, me despido de la señora y regreso a la escuela.*

*Cuando llego a la escuela todavía no ha llegado nadie, y el primero en llegar siempre es un alumno, Jorge, quien vive frente a la escuela. Llega y me dice "buenos días maestro" a lo que también respondo. Nos sentamos en la parte de afuera y platicamos sobre las cosas que hizo el día anterior. No ha pasado mucho tiempo, cuando vemos que en las puertas de algunas casas se*

*encuentran paradas algunas alumnas esperando a que otras salgan de sus casas y que pasen a buscarlas. Hay dos casas en las que viven más de dos alumnas, así que cuando las hermanas de una casa salen primero se detienen como unos treinta metros antes de la escuela a esperar a las otras alumnas, que son sus primas. Cuando las otras salen se juntan como 5, hay veces que esperan a otra de sus primas que vive un poco más atrás que ellas. Cuando ya casi está la mayoría es, entonces, cuando llegan a la escuela. Llegan a la escuela con el rostro agachado, enseguida me saludan con “días maestro”, a lo que yo respondo con “buenos días”, “bix a beel” – otras veces– o “¿cómo amanecieron hoy?”.*

*Antes de iniciar la clase hago algunas preguntas, pero son pocas las veces que me responden, así que siempre empezamos con una lectura. Después de la lectura ya vemos las materias del día. Así transcurren las clases: por ratos se aburren y salen, por ratos llegan niños de la primaria a molestarlos y los tengo que sacar, porque si no los de secundaria, para sacarlos, usan otros recursos, que en lo personal no me gusta (los sacan a la fuerza y cuando son sus propios hermanitos hay veces hasta les pegan).*

*Cuando llega la hora de receso todos se van a sus casas y regresan hasta la media hora. Los alumnos saben que después de regresar del receso sólo les queda hora y media de clases. Muchas veces se retrasan y llegan un poco tarde. A las dos de la tarde retiro a los alumnos.*

*Después de retirar a los alumnos me pongo a elaborar las actividades del día siguiente hasta que me traen la comida o soy llamado para ir a comer. Si me llaman, voy. Muchas veces, cuando voy, la señora está sentada a lado del fogón haciendo tortillas y me pongo a platicar con ella, les platico de mi pueblo y de las cosas que me pide CONAFE. En la casa que llegue, siempre me ponen una cubeta con agua en el suelo para que me lave las manos. Muchas veces es una alumna que a la orden de la madre me da agua para que beba.*

*Me despido y de nuevo regreso a la escuela; sigo preparando las actividades del día siguiente. Después, me pongo a estudiar maya, estudio un largo rato. A veces viene un alumno y empezamos a platicar y yo le hago preguntas. Estudio como hasta las 5 de la tarde. Salgo a la parte frente del aula y me siento un rato, en ocasiones, cuando están jugando voleibol, los acompaño o simplemente les doy el balón para que jueguen. Mayormente juegan los niños, pero para que se los dé me lo tiene que pedir un alumno de secundaria. Las alumnas no acostumbran jugar, aunque sí lo hacen de vez en cuando. Tiran el balón sin seguir las reglas del juego y eso hace enojar a los alumnos.*

*Hubo un tiempo en que todos los días llegaban los niños a jugar a la escuela, pero lo hacían dentro, al principio los dejé, pero hacían muchos destrozos. En estos días ya no los dejo entrar, mejor les doy los juegos para que jueguen afuera. Se juntan todos los niños, mayormente. Siempre están quitándose las cosas entre ellos y acusándose con el maestro. Cuando uno está tranquilo el otro molesta. La mayoría de los niños pertenecen a una misma línea de parentesco, excepto dos, a quien todos los demás niños tienden a molestar, pero como nada más son dos terminan peleando o yéndose a su casa. De hecho, su hermana y mamá los regañan y les dicen que se vayan a su casa.*

*Otras veces voy a visitar a un chavo ya casado que vive atrás de la escuela, ahí estoy un rato platicando, me cuenta de cuando anduvo fuera del pueblo; que trabajando conoció Chetumal y otros lugares. Me pregunta sobre mi pueblo y yo le cuento. Bromeando me dice que cuando yo tenga trabajo le avise y que se va.*

*Después de esto voy por mi cubeta, a la casa que me han prestado, para llenarla de agua. A esta hora y desde antes, las alumnas ya están sacando agua. Es la hora que también aprovecho para platicar con ellas, ya que me es casi imposible en otros lugares. En unos inicios cuando yo llegaba al pozo todas estaban serias, no me preguntaban nada, pero con el tiempo esto ha cambiado, ahora me preguntan sobre la escuela, mi pueblo, lo que voy a hacer cuando me vaya. Yo también les pregunto sobre sus actividades. Las que no están sacando agua se sientan sobre las piedras a ver el partido de fútbol o voleibol. Hay veces se ponen a jugar con sus primos, los dos estudiantes, a tirarse agua o se dicen cosas sobre sus novios y novias, que casi siempre son pretendientes y no novios.*

*Yo siempre lleno dos cubetas con agua. Después de llevarlas al baño regreso al pozo o si no me siento frente a la escuela a espera que todos se vayan. Ya oscurecido, como a las 7 de la tarde, me llevan la comida o si no me van a buscar para ir a comer. A lo lejos escucho que viene gritando el niño: ¡maestro! ¡maestrooo! Con un tono que yo nunca puede imitar. Cuando llego a la casa los niños están en sus hamacas. La luz que alumbra el cuarto es producido por la candela del fogón y algunas veces por alguna vela colocada en algún lugar donde no le llegue el viento. Cuando estoy en la casa de Mónica, éstame pregunta cosas sobre la escuela, la madre me cuanta como era Mónica de chica. Otras veces yo le hago preguntas sobre las fiestas, la religión, la lluvia, etc. Aquí es donde Mónica me pregunta palabras en español, de cómo se dicen, yo las digo y la mamá les dice a sus hijos que escuchen y aprendan.*

*Después de cenar me retiro, claro, llevo mi lámpara. Cuando voy pasando junto a una casa, de otra alumna, la mamá me grita: “tu’ux kabin maestro<sup>6</sup>” o “ts’o’ok a jana<sup>7</sup>”. En las mañanas de diciembre me decía “ke’elecha<sup>8</sup>” – y pareciera que no se dan cuenta cuando paso, pero no es así, ellos están al tanto de todo lo que hago y digo –.*

Podemos apreciar que el profesor ha establecido una rutina en la que siempre busca mantener una buena relación con la comunidad. La relación entre el profesor y los padres de familia fue construyéndose de manera distinta, dando como resultado que sólo cierta familia, en específico, sea quien lo llame a comer a casa y no otra.

La *rutinización*, como parte esencial de la relación cultural, se manifiesta en las actividades del profesor al interior de la comunidad. En esta relación cara a cara fue que construyó su rutina, llegando a establecer puntos de encuentro entre él y las alumnas, como el casodel pozo. Es decir, en casa el profesor no podía establecer conversaciones con todas las alumnas de igual forma; así también, no podía permanecer solamente con ellas, sino en compañía de sus padres. El pozo era el lugar que podía compartir con alumnas, que no fuera la escuela, en el cual ellas tuvieran libertad para preguntarle y generar confianza.

## **Día de las cruces**

Uno de los eventos propios de la comunidad en el que se ve involucra la totalidad de los individuos es el día de las cruces, 3 de mayo. Sin embargo, el inicio de la fiesta empieza desde el 2 de mayo con la preparación de la comida o incluso mucho antes ya que se empieza a acarrear los elementos que serán de utilidad para la preparación de la fiesta.

---

<sup>6</sup> En español significa ¿A dónde vas?

<sup>7</sup> Significa ¿Ya comiste?

<sup>8</sup> Significa ¿Tienes frío?

Una característica de la cultura material en cuanto a artefactos de cocina es que para comer se utiliza una mesa pequeña llamada “banqueta” y pequeños banquitos llamados kanche’. Tres casas de alumnos cuentan con una mesa grande, siendo dos casas las que no tienen, la diferencia está en que estas mesas no son utilizadas propiamente para comer, sino que tienen otros usos. Por ejemplo, en una casa funge como altar; en otra, como lugar para depositar los trastes e igualmente para comer; en una tercera, como lugar para depositar los trastes y aparatos electrónicos, como la grabadora.

Por tales motivos durante las fiesta patronal son tomadas las sillas de la escuela y utilizadas durante todo el proceso de la fiesta, esto incluye desde su inicio hasta el final de la misma. A continuación se presentará como se fueron utilizando las sillas y mesas durante todo el proceso.

El domingo 2 de mayo, un día antes de la fiesta, se empieza a preparar la comida. Esto se hace por la mañana, pues el proceso lleva muchas horas: empieza con la matanza de los cochinos y termina cuando depositan la comida en el pib. Las mesas vienen siendo necesarias conforme pasa el tiempo; cuando es necesario un lugar para poner la carne, picarla y lavarla, para preparar el cuero para los chicharrones, etc.

*Después de haber matado y pelado el marrano se empezó a preparar la carne que serviría para el relleno. El cuero del marrano también se apartó para sacar el chicharrón. Al lado del cazo se encontraban dos mesas y como 4 sillas, que habían sido traídas de la escuela. Sobre las mesas se estaba preparando el cuero; quitándole la grasa con un cuchillo. Esto lo estaban haciendo entre tres, pero el trabajo no era únicamente de ellos, sino que en cualquier momento uno de los que se encontraba ahí podía ocupar el lugar del otro. La carne y los trozos de cuero eran cortados sobre la mesa (Juan C. 2 de mayo 2010).*

Dichas mesas fueron utilizadas hasta la tarde, cuando todo había terminado. Se lavaron y se guardaron dentro de la casa de la familia que organizaba el evento.

Algunas terminaron con marcas, del filo del cuchillo, de cuando se cortaban los cueros de cochino o la carne sobre ellas.

*En la iglesia, que estaban arreglando, había sillas y mesas que correspondían a la escuela y otras que correspondieron alguna vez:*

*En la iglesia católica maya se había empezado el rezo desde la mañana, cada familia o miembro de familia que quisiera llevar su ofrenda lo hacía. Cada vez que terminaba un rezo se reventaban cuetes.*

Figura 11.

**3 de mayo, día de la santa cruz. Habitantes de La Noria preparando altar de la iglesia para realizar los rezos**



Fuente: Propia, 2010.

*Dentro de la iglesia también se encontraban algunas sillas de la escuela y una mesa. Había sillas que actualmente ocupaba la escuela y también había sillas que ya habían quedado en la iglesia y se consideraban parte de ahí, al igual que una pequeña mesita. Al interior, la iglesia se encontraba adornada con papel picado. En el altar se encontraban tres cruces de madera con sus ternos y una imagen de un santo. Había algunas veladoras sobre el altar. Fuera de la iglesia Jorge y otros se encontraban construyendo una pieza para colocar velas (Juan C., 2-05-2010).*

Uno de los últimos actos de la fiesta es cuando se come el relleno, esto se hace el tres de mayo después de que han rezado por el en la iglesia. Cuando las ollas se han desenterrado son llevadas a la casa del organizador; de ahí, a la iglesia, y por último son regresadas a la casa.

Al regresar de la iglesia, la casa de Jorge, alumno de secundaria, estaba llena de personas invitadas. Jorge estaba bien involucrado en asistir a los invitados, proporcionando refresco, tortillas, comida a quien llegara. Dos mesas de la secundaria que se encontraban dentro de la casa eran ocupadas para comer. Algunas personas se encontraban sentadas y otras paradas. Las sillas pertenecían a la escuela. A un lado de las mesas se encontraba un grupo de señoras haciendo tortillas frente a un fogón. Las que se encontraban torteando estaban alrededor de una banqueteta; unas sentadas en sillas pequeñas y otras en banquillos.

### **Las fiestas: días especiales para la comunidad**

La fiesta de la comunidad no es la única en la que los habitantes participan o que esperan para asistir. La fiesta de San Ramón y de Tepich son dos de las más esperadas por la comunidad. Estos dos pueblos son más grandes que La Noria y sus fiestas duran una semana. Cuando la fiesta de Tepich está próxima a realizarse la comunidad interrumpe sus actividades, modifica su dinámica interna.



Esto sucede tanto en las actividades de la comunidad como en la escuela. Esto crea, pues, nuevas formas de relacionarse entre la escuela y la comunidad. Las pláticas entre el profesor y los padres de familia muchas veces tenían que ver con que si iría o no a la fiesta de Tepich; el tema empezó a ser parte de las conversaciones desde un mes antes de su inicio.

*“Unos días antes de iniciar la fiesta fui a la casa de una de las alumnas, Regina. Sergio, otro alumno, me fue a ver a la escuela y me preguntó si no iba a visitar a Julio –así se llama el padre de la alumna–. Al llegar, me senté sobre una hamaca y empezamos a platicar, entre la plática me preguntaba que si iba a ir a la fiesta. Yo contesté que sí, y él me contestó que también iría. Me ofreció su casa de Tepich para quedarme. Gesto que yo le agradecí dándole las gracias.*

*El 13 de Marzo, dos días antes de iniciar la fiesta, a la hora de iniciar las clases las alumnas se presentaron a la misma hora de todos los días, sin embargo, había algo diferente en ellas: traían el cabello rizado. Fueron 4 alumnas de las 6 las que hicieron esto. Cuando se encontraban en el salón, se veían el cabello y comentaban que qué bonito les había quedado” (Juan C. 13-03-2009).*

La fiesta tiene gran importancia para la comunidad, aunque no ocurra en ella. Vemos como el tema es abordado por los padres de familia y la importancia que la comunidad da a lo que el profesor hará esos días, es decir, asistirá o no asistirá, que es lo que más les interesaba. En el salón de clases, los alumnos y alumnas le decían al profesor que se quedara aunque sea un día en la fiesta, también le preguntaban que si bailarían. No cabía duda que la semana próxima, cuando la fiesta estuviera ocurriendo, muchas cosas pasarían en las que el profesor se vería involucrado. El día sábado fue cuando salió la mayoría de los habitantes de la comunidad.

Figura 12.

**Dos alumnas saliendo de la comunidad hacia la fiesta el 14 de Marzo de 2009, en compañía de sus dos hermanas**



Fuente: Propia, 2009.

### **Proceso de relación cultural entre escuela y comunidad**

Presentaremos algunos textos que dan cuenta de la relación cultural existente entre la escuela y comunidad, donde pareciera ser que la escuela se ve involucrada en relaciones sociales que van más allá de las escolares, en la cual la relación cara a cara tiene un papel fundamental. Veremos cómo esta forma de relacionarse tiene como base una cierta tradición cultural, un programa educativo específico (Secundaria Comunitaria), un determinado espacio físico, etc., que se reconfiguran continuamente.

Las manifestaciones culturales en torno al proceso educativo empiezan desde antes de iniciar las clases. Por las mañanas las alumnas se detenían a cierta distancia antes de llegar a la escuela, siempre para esperar a otras compañeras. Según la costumbre en la comunidad, las mujeres deben juntarse con mujeres. Entonces, una alumna era esperada por su hermana para ir juntas a la escuela. Después de que una hubiera esperado a la otra, las dos se ponían a esperar a sus primas; muchas veces lo hacían en la puerta de la casa y otras, a medio camino. Había una excepción entre las alumnas, la situación de esta jovencita no podía ser

de otra forma, su casa quedaba en dirección opuesta a las casas de todas las demás alumnas. Durante el ciclo escolar había ocasiones que llegaba primero que todos y entonces platicaba con el profesor. Otras veces se regresaba a su casa para volver cuando ya hubiese alguien en la escuela. Por ser única hija y vivir retirada de las demás, mayormente andaba sin sus primas, esto propiciaba situaciones en las que tenía que estar cara a cara con profesor. Quizá esto tuvo que ver para que algunas personas de la comunidad me hicieran burla con ella.

Otro aspecto importante que los alumnos llevan de la comunidad al aula es la forma de vestir. El hecho de que los estudiantes se encuentren en la escuela no cambia significativamente la forma de vestir. La escuela no cuenta con uniforme por lo que los estudiantes pueden llevar la ropa que gusten. El uso de chanclas se puede generalizar a todos los estudiantes, alumnos y alumnas; es parte de la cotidianidad escolar. Incluso quitarse las chanclas, dejarlas bajo la mesa y andar caminando dentro del salón, no levantaba burlas de compañeros, era tan aceptable que tal acción pasaba desapercibida.

Durante el tiempo de clases surgían situaciones que llamaban mucho la atención de los estudiantes, éstas se daban en el pueblo y, sin embargo, no pasaban desapercibidas entre los alumnos. Acontecimientos que, sin error, involucraban a algún familiar –Las características del pueblo obligaban a pensar esto–. Recordemos que el pueblo sólo tiene un camino que es entrada y salida, así que cuando alguien entraba era porque tenía un asunto que tratar, además que era inmediatamente descubierto. Si el evento que atrapaba la atención de los alumnos no incluía a actores externos era lógico que, entonces, se tratara de alguien del grupo.

Dos o tres veces por semana, los señores de la comunidad iban a cazar. Siempre regresaban cuando las clases ya habían empezado debido a que salían temprano del pueblo. Su llegada no pasaba desapercibida para los alumnos y el profesor.

Figura 13.

**Habitantes destazando un venado, luego de cazarlo en grupo**



Fuente: Propia, 2009.

*“El día de ayer, cuatro señores que fueron a cazar mataron un venado. Cuando llegaron al pueblo lo prepararon frente a la casa de quien lo cazó. Los demás, ayudaban.*

*Cuando venían de la caza y pasaron frente a la escuela, todos los alumnos se levantaron de sus sillas para ver qué traían. Cuando vieron que era un venado empezaron a comentarlo con “asombro”, después de verlo dejaron de tomarlo en cuenta.*

*Cuando salieron a receso, las alumnas que vivían en la casa de quien cazó el venado empezaron a acarrear unas cubetas con agua (no trabajaron limpiando la carne). El maestro de primaria también se encontraba ahí. Estaba sentado sobre la raíz de un árbol viendo cómo preparaban al venado. Un joven de secundaria se encontraba ahí, al igual que los alumnos del profesor de primaria, de hecho, estos no se fueron sino hasta que el profesor lo hizo.*

*El día de hoy sucedió lo mismo, los mismos señores salieron a cazar y esta vez trajeron un jabalí. Cuando pasaban frente a la escuela sucedió lo mismo de*

*ayer: los alumnos se levantaron enseguida de sus sillas para observar” (Juan C. 12-02-09).*

Las edades de los estudiantes de secundaria comunitaria varían, y más cuando es una comunidad de apertura reciente. Podemos encontrar jóvenes con edades de 12 hasta de 18 ó 19 años. En La Noria el alumno con más edad, 18 años al iniciar, usualmente va de cacería. Lo hace al atardecer, pero algunas veces lo hizo temprano. Las veces que regresaba y traía algo sucedía lo mismo en el salón: las muchachas se levantaban de las sillas y lo miraban. Una vez se sorprendieron, pues regresó con 8 tejones en su bolsa.

*“Hoy el joven Jorge no asistió a clases, pues se fue a cazar a la milpa de un tío suyo. Eran como las 7:15 cuando se fue, llevaba una escopeta y una bolsa. Cuando regresó, que fue como a la 1 p.m., traía la bolsa llena de tejones, en total 8. Los alumnos de la secundaria se levantaron para ver qué era lo que estaba sucediendo.*

*Después de llegar fue a la parte trasera de su casa a preparar los tejones y a hacerlos en “pib”. Durante el proceso un tío y varios niños le estaban ayudando” (Juan C. 02-12-08).*

Muy aparte de lo que mencionamos más arriba “que aunque es alumno sucede lo mismo, las alumnas se levantan de sus sillas para ver que trae” notamos algo más que merece un poco de atención: 1) el joven se va a cazar sabiendo que ese día habría clases y encuentra al profesor antes de salir; 2) desde el aula, todos podían ver qué hacía, con quién y cómo, es decir, desde el interior de la escuela o con salir a la puerta se puede tener acceso a varios de los acontecimientos que suceden en la comunidad.

Lo que entra en la comunidad, ya sea conocido o desconocido, pareciera llamar la atención. Cuando algún individuo externo entra en la comunidad los estudiantes, si están en clases, están muy atentos en reconocerlo y ver hacia donde se dirige. Desde las casas, la persona extraña es observada las rendijas en busca de reconocerlo.

*“En horas de clase, llegaron dos muchachos en motocicleta. Iban a visitar a José, un joven de la comunidad. Cuando la moto entró al pueblo, las alumnas enseguida se levantaron de sus asientos para reconocer a los individuos. La moto, al dar la vuelta, fue seguida por las alumnas, que de igual manera atravesaron el salón para recargarse de las ventanas contrarias. La siguieron con la mirada hasta que llegó a su destino. Entre ellas se preguntaban que quiénes eran los jóvenes y se sorprendían de cómo sonaba el motor de la moto al acelerar” (Juan C. 26-11-08).*

Siendo la cacería práctica usual entre los habitantes, es muy frecuente que el profesor, los alumnos, niños, estén presentes en muchas de las veces que se ha logrado cazar algún animal. El profesor puede ser un simple espectador del logro o puede formar parte de un campo más amplio, fungiendo como comprador de la carne.

Un día, por la mañana, llegamos a La Noria el profesor Giovanni y yo. Nos encontrábamos en la casa de Sergio y Luis platicando con ellos. En eso, vimos llegar a don Cándido, padre de los alumnos, con un venado en la parrilla de la bicicleta. Algunos niños que se encontraban arriba de un árbol de mango bajaron enseguida para observar. El señor dijo que lo haría en “pib”. Después de esto, los alumnos, el profe y yo nos dirigimos hacia la escuela. Los jóvenes sabían que su padre prepararía el venado para llevar la carne a vender a Tepich y que guardaría sólo un poco para comer con la familia.

La relación establecida entre la comunidad y la escuela se manifiesta y caracteriza 1) cuando actividades que comúnmente pensaríamos deben suceder después de clases o fuera del aula por pertenecer a roles distintos del de “ser estudiante” suceden dentro de ella, como el caso de la bebé que veremos más adelante; 2) por la facilidad para regresar a la comunidad durante horario de clases.

Empecemos con la segunda característica mencionada arriba: la facilidad para regresar a la comunidad o a actividades de la comunidad durante el horario de clases. Dichas actividades, por decir de cierta manera, sacan al joven del aula,

pues su realización se encuentra en una dinámica externa. Durante la investigación tuve la oportunidad de presenciar el siguiente evento que contextualiza y capta la relación escuela-comunidad:

*“Jorge, alumno de 3 grado, había salido desde las 6 de la mañana, cuando todavía ni sabía si el profesor vendría a la escuela. Como a las 9:30 los alumnos se dieron cuenta que Jorge ya había regresado de cacería. Se encontraba en la parte trasera de su casa y Sergio, desde la escuela, se dio cuenta de su presencia, para enseguida avisar al profesor. Al mismo tiempo que todas las alumnas empujaban sus sillas hacían atrás para lograr verificar que efectivamente así era.*

*Todos podíamos ver desde la escuela que, efectivamente, estaba destazando un venado, y no niego que sí sentí curiosidad por ir a verlo. Quizá los alumnos sintieron lo mismo, y a lo mejor hasta el profesor. Sergio fue el primero en ir a donde Jorge se encontraba pelando el venado. Se levantó de su silla rápidamente, se notaba deseoso por ir, así que pidió permiso y fue corriendo hacia allá.*

*Teresa y Martha piden permiso para salir, pero no para ir a ver a Jorge. No es costumbre que las alumnas se acerquen a ver lo que han hecho en otro lugar que no sea su casa. El permiso fue para ir a sus casas. Inmediatamente, después de ellas, Arcángel pidió permiso. Al final, todos pidieron permiso y aunque no era receso lo parecía.*

*Quedamos solamente el profesor y yo; quien después de un rato dijo: vamos a ver a Jorge y el venado. Cuando llegamos, Sergio se encontraba ayudando a su hermano. El venado se encontraba sobre la mesa construida para la fiesta del 3 de mayo pasado. Jorge se encontraba partiendo en trozos el cuerpo del venado.*

*Tenía rato que lo había abierto y sacado las tripas. Lo hacía con destreza y familiaridad, que parecía dedicarse a eso. Mientras tanto, Sergio se encontraba poniendo trozos de tallo de chaya sobre los cuernos del pequeño venado. Le*

*daba risa, pues después de haberlos colocado parecía que en vez de cuernos la cabeza tenía dos trozos verdes de tallo de chaya.*

*Enseguida el profesor preguntó adónde había cazado el venado. Jorge contestó, en broma, que en el monte. El profesor dijo a Jorge que le compraría una pierna de venado, que a cuanto le vendía el kilo. Éste respondió que se lo daría al mismo precio, 100 pesos. Estuvimos viendo un rato más cómo Jorge preparaba la carne de venado, luego regresamos al salón, pues las alumnas ya se estaban acercando” (Juan C. 01-06-2010).*

La actividad que realizó el joven estudiante es producto de la educación informal, lo ha aprendido de sus padres o de algún familiar cazador. De lo observado pareciera ser que la educación informal ha sido más efectiva que la formal. No ahondaremos en las causas, que pueden ser muchas. Lo interesante es ver, pues, que dichas actividades son llamativas para los alumnos y que pueden llegar a irrumpir el proceso educativo formal.

Pareciera que cada ejemplo que presentamos se esmera por remarcar la curiosidad que despiertan los acontecimientos que suceden fuera de la escuela en quienes se encuentran dentro de ella. La flexibilidad que mostraba el profesor ante los permisos permite que la relación con la comunidad llegue a ser más compleja. El interés del alumno por estar en la escena hace que por un instante se deje de pensar en lo que se hace en la escuela. Vemos cómo no solamente el pensamiento se encuentra en el exterior del aula –como sería en una escuela secundaria federal, por dar un ejemplo–, sino que dicho pensamiento es llevado a cabo.

Figura 14.

**Alumno regresando de su casa a la escuela**



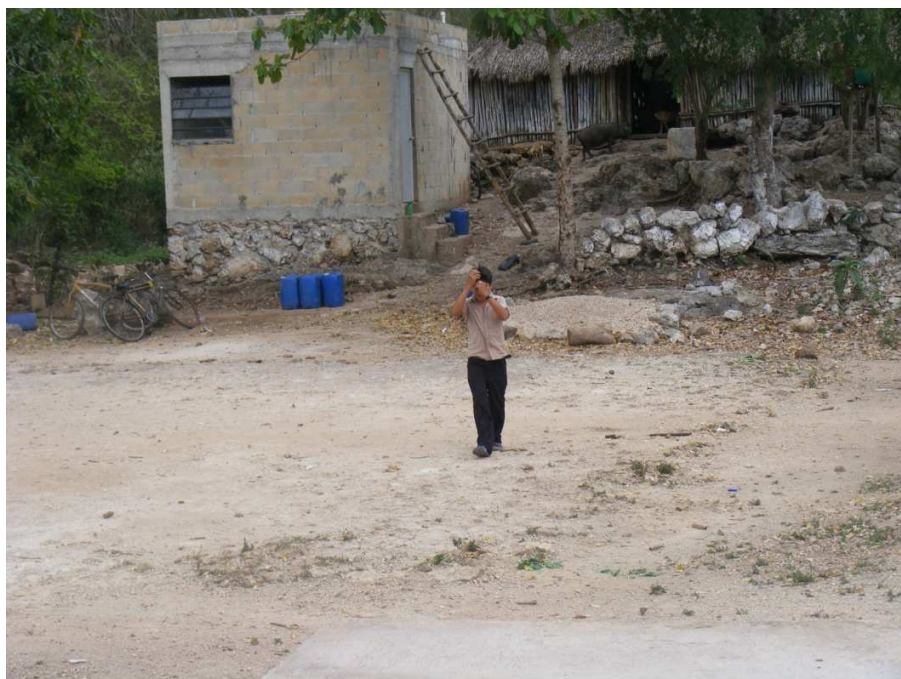

Fuente: Propia, 2009.

El rol de estudiante no se abandona, pues minutos después se regresa a tareas escolares, además los alumnos siguen obedeciendo al profesor. Pero es verdad que las actividades que realiza quien pidió permiso no son escolares; ya que ni el profesor calificará su destreza en destazar un venado, ni el alumno pedirá que lo haga. El ser estudiante no implica, entonces, permanecer en el aula; al menos así se manifiesta en la comunidad.

Como hemos mencionado antes, dicha situación es el resultado de la interacción entre escuela y comunidad. Durante el receso, que normalmente era de 10 a 10:30 de la mañana, todos los alumnos regresan a sus casas. Los alumnos no se detienen en algún lugar a mitad de camino. Salen de la escuela exclusivamente para ir a sus casas, de hecho, desde la escuela podemos notar esto. El receso, entonces, brinda la oportunidad de regresar a la comunidad y de estar, si se quiere, la media hora en una hamaca. En caso que haya alguna actividad en casa, los alumnos pueden participar en ella o, simplemente, pueden informarse de lo que se hace. Como el siguiente ejemplo:

*Llegó la hora de receso justamente cuando don Cándido, papá de Jorge, venía entrando al pueblo con un venado sobre la parrilla de la bicicleta. Luis, Jorge, Sergio, seguramente, no tardarían en saber en dónde lo mató. Cuando Luis estaba yéndose dijo: ¡ko'oxilik!<sup>9</sup> Vamos, dije. El padre de Luis había dejado el venado amarrado cerca de la puerta y Luis me hizo señas para que viera que tenía cuernos y que era macho. (Juan C. 24-02-2010)*

Durante el receso, entonces, el alumno regresa a espacios de reproducción social como el hogar, a actividades cotidianas como tortear, en el caso de las muchachas. Durante la investigación, cierto día, mientras me encontraba presenciando la clase del profesor, un alumno pidió permiso para salir del aula. El profesor se lo concedió y continuó con la clase. Minutos después preguntó: "Oigan, ¿No ha regresado Sergio?". Nos dimos cuenta que no. Cuando volteamos hacia afuera, lo vimos dentro de su casa meciéndose en su hamaca. 10 ó 15 minutos aproximadamente estuvo en su casa antes de regresar a la escuela.

El siguiente ejemplo hace referencia a las actividades de un rol distinto a "ser estudiante" que suceden dentro del aula (primer característica mencionada al inicio de este subtema).

*1) "Serían las 8 de la mañana cuando el profesor apareció a la entrada del pueblo. Yo me enteré que estaba entrando, pues la mamá de Jorge ya lo había visto desde su casa y les decía a sus hijos que se apuraran. Cuando salí de la casa, el profesor se encontraba caminando rumbo a la casa de Jorge. Llegó y subió, ahí se encontraba Luis y Sergio. Jorge asomaba la cabeza, como recién despertado, por la puerta de la casa de mampostería. Cuando el profesor lo vio, le pagó los cien pesos de la carne que había llevado el día anterior. Enseguida regresamos a la escuela.*

*El profesor, los tres alumnos y yo éramos los que nos encontrábamos en el salón. Las alumnas no tardaron en llegar. Ya estábamos todos dentro del salón cuando una niña, hermana de una de las alumnas, se acercó a la puerta*

---

<sup>9</sup> Vamos a verlo

*cargando a un bebé y decía a su hermana: Ch'a'e' le chan paala' (¡agarra al niño!). La alumna, que se encontraba adentro, contestaba molesta. Después de que estuvieron intercambiando palabras Teresa dijo:*

*– Taasentúun (¡tráelo, pues!)*

*–Ma', koten a ch'a'e' (¡No, ven a agarrarlo!) – contestó de una manera molesta–*

*Teresa seguía contestando que trajera al bebé; al final, así fue. Teresa terminó cargando al bebé –quien era su sobrino–. Después de esto, quedó percibido el desacuerdo de Teresa por cargar a la niña y Jorge decía que si no quería al bebé que se lo dieran a él, que lo vendería o lo regalaría. Yo dije bromeando que me lo dieran a mí, que lo llevaría a Chetumal y lo cuidaría” (Juan C. 02-06-2010).*

*2) “(...) Teresa era la que faltaba (de las alumnas), cuando llegó traía consigo un bebé. Entró al aula y dio el niño a Paola, su hermana mayor. La clase la estaba tomando junto con la niña. Los demás se divertían con ella, Jorge le hacía muecas y movía las manos para que volteara. Después de un rato, la alumna que cargaba al bebé se levantó y salió del aula, en eso se levantan otras alumnas. Jorge también sale del aula y dice, voy a visitar al maestro Freddy y hace como que se va hacia la primaria. Ya todos estaban afuera y entonces el profe decide dar un breve descanso, el cual se prolongó más de 15 minutos. La niña permaneció en el salón, siendo cuidada por los alumnos, hasta que llegó su madre” (Juan C. 28-04-2010).*

Son dos ejemplos de cómo los alumnos cumplen roles que normalmente se dan fuera del aula. Los roles culturales son reproducidos en la escuela creando una relación única entre escuela y comunidad. La forma de operar de la escuela no es la misma que la observada en comunidades más grandes, donde es más reglamentada.

La alumna simplemente llegó con el bebé sin previo aviso, supuso que era posible tenerlo en el aula. Esto es muy importante en el análisis ya que permite ver que, efectivamente, la escuela es vista como un escenario más de la comunidad y no como un elemento externo con presencia en la comunidad. Existía la confianza para realizar dicha acción, pues no había nada extraño que motivara a dicha alumna a actuar distinto, se encontraba entre los mismos alumnos, su propia familia, y el mismo profesor del diario.

Queda de manifiesto que la escuela comunitaria está inmersa en una dinámica donde la forma de relacionarse entre escuela y comunidad no está determinada, al contrario, siempre se ha estado construyendo. Los dos textos presentados son ejemplo de lo que puede suceder, pues al no haber reglas que condicionen dicha relación las manifestaciones culturales y la relación cultural serán mayores a que si las hubiera.

Sin embargo, aunque quepa la idea de que la escuela y comunidad mantienen una estrecha relación cultural no significa que la comunidad desconoce de las funciones formales de la escuela y el proceso educativo. La comunidad reconoce dichas funciones, las respeta y, en cierta medida, hace que se cumplan. La diferencia radica en que dicha forma de entenderlas son reinterpretadas y condicionadas por el contexto cultural.

Pero la escuela no solamente está relacionada con sucesos como los mencionados arriba, sino con muchos y variados. Un día lunes, mientras impartía clases, los alumnos y yo vimos cómo un señor y toda su familia pasaban frente a la escuela, se dirigían hacia la milpa. Ese día el profesor de primaria no llegaría, los padres de familia ya sabían, pues este señor se estaba quitando relativamente temprano. Fueron varios los señores que fueron a sus milpas, pero fue sólo uno de ellos quien llevaba consigo a su familia. María Magdalena, alumna de secundaria, vio por la puerta como pasaba toda su familia.

*“Cuando don Ado iba a la milpa uno de sus hijo llegó al salón a pedirme prestada la bicicleta porque, dijo, iba a rajar calabazas. Cuando regresaron,*

*venían corriendo y jugando... Me pidió la bicicleta prestada de nuevo para el día de mañana, pues parece que también irán a rajar calabaza” (Juan C. 23-02-08).*

Siendo profesor, compartía el uso de la bicicleta con los demás miembros de la comunidad. Yo la ocupaba principalmente para salir los fines de semana y ellos para cualquier actividad que tuviera que ver con el desplazamiento. Aunque el padre nunca fue al aula a pedirme la bicicleta, no era necesario. Yo sabía que iba a su milpa y que iba con toda su familia, pues lo había visto desde la escuela. Sabía que el niño decía la verdad, pues nunca se atrevían a mentir frente a sus padres.

Pero a la escuela no solamente llegan niños, sino también personas grandes, señoras, jóvenes, caravanas de salud, etc. Lo interesante es notar que todos los miembros de la comunidad tienen acceso directo a la escuela y a lo que acontece en ella. Los siguientes textos muestran esos momentos en que actores distintos a los estudiante se presentan en la escuela durante el horario de clases.

*“Como a las 10:00 de la mañana, un niño llegó a decirme al salón que había llegado un caballo y que andaba por la casa de Yesica. Las alumnas rápidamente pidieron permiso para ir a ver al caballo, pero el profesor se los negó, así que empezaron a preguntarse de dónde venía y de quién era. Luego dijeron que quizá era el “way”, brujo, que se había convertido en caballo. La clase se interrumpió, pues no paraban de comentarlo” (Juan C. 11-03-09).*

Lo importante, dentro del análisis del proceso de relación cultural entre escuela y comunidad, se nota cuando:

1) Vemos que dicho niño llegó exclusivamente a decirlo a la escuela. Bien pudo no haberlo hecho, pero la escuela, al estar formada por jóvenes de la comunidad y un maestro que convive parte de su tiempo con la comunidad, pareciera ser considerada como una extensión más de la comunidad. Me atrevería a pensar esto, pues el niño no fue a avisarles únicamente a simples alumnos, sino que fue a avisarles a primos y a una hermana que son, al mismo tiempo, estudiantes;

2) Los alumnos no satisfechos con saberlo tiene curiosidad de ir y verlo por ellos mismos; y más aún, cuando al negárseles el permiso la curiosidad y especulaciones empiezan a surgir dentro del aula. Al salir al receso, los estudiantes fueron a ver el caballo. Notamos que los acontecimientos de la comunidad captan la atención de los estudiantes en gran medida. Como maestro, también sentía la curiosidad de ver qué pasaba.

El aula es frecuentada, entonces, por los habitantes de la comunidad y no es necesario tener un motivo para hacerlo. Puede ser por simple curiosidad, preguntar algo al profesor o decir algo a los alumnos. Durante el ciclo de clases 2008-2009 y 2009-2010 los padres se presentaban por tiempo largo en la escuela solamente durante reuniones formales.

A continuación vemos dos ejemplos en los cuales unas señoras se acercan a la escuela durante el horario de clases.

- 1) *Un día, por la mañana, llegó la madre de una alumna a sacar agua, como acostumbraba hacerlo cuando no estaba su hija. Después de un rato, cuando hubo llenado algunas cubetas, se acercó a la escuela. Iba descalza y con la ropa mojada, pues se acababa de quitar del pozo. Estaba recargada sobre las persianas de la ventana y me saludó cuando la vi. Seguí dando la clase. Ella permaneció ahí por varios minutos observando cómo trabajaban los estudiantes, luego regresó a sacar agua de nuevo (Juan C. 17-02-09).*
- 2) *Hoy, mientras me encontraba dando clases, dos señoras, que se acababan de quitar del pozo, llegaron a la escuela y se recargaron sobre las persianas de la ventana. Éstas no tenían hijos en la escuela. Los hijos de una de ellas se encontraban estudiando en la primaria. Las señoras sonreían y miraban a los alumnos, que estaban serios y comportados por la presencia de dichas personas. No podía ignorarlas así que intercambié algunas palabras con ellas (Juan C. 23-02-09).*

En estos dos ejemplos notamos varios elementos importantes de la relación cultural entre la escuela y comunidad. 1) En el primer ejemplo vemos que la

señora era madre de una alumna -por lo que tendría motivos para ver cómo su hija se desenvuelve en clases-, en el segundo ejemplo notamos que las dos señoras que se acercan no tienen ningún hijo estudiante de secundaria; 2) En los dos casos, las mujeres llegaron primero al pozo y de ahí se quitaron para ir a la escuela. Quizá estas personas de haber sido de otra manera, quiero decir, que de haber estado en sus casas nunca se hubieran quitado, exclusivamente, para llegar a la escuela y observar por un rato a los alumnos.

Puesto que todos los miembros de la comunidad son familia es lógico que cualquiera que llegue a la escuela deba tener un parentesco con los alumnos. Sin embargo, existen diferencias de comportamiento entre los que llegan al aula, según sea mujer u hombre, las mujeres que han llegado al aula, como los ejemplos mencionados en la página anterior, suelen observar lo que hacen los alumnos y no interrumpir; los señores, en cambio, suelen interactuar más, tanto con el profesor como con los alumnos, e incluso ingresar al aula. Los siguientes ejemplos muestran la manera en que sucede dicha relación:

*1) El profesor inició la clase. Como tarea, los alumnos se habían aprendido un poema y ahora pasarían al pizarrón a escribirlo. Así fueron pasando uno por uno hasta que terminaron. Luego, como siguiente trabajo, tenían que pasar uno por uno a recitar su poema. Lo harían parados sobre una silla –para que se les fuera quitando la pena, decía el profesor–. Algunos lo hicieron muy bien, no demostraron nerviosismo ni pena; otros, demostraban más pena.*

*Mientras transcurría la clase, un niño se acercó e ingresó al aula; solamente entró a ver e inmediatamente salió. Nadie dijo nada ni preguntó. El niño era hermano de una de las alumnas.*

*Cuando una alumna, Paola, se encontraba escribiendo su poema sobre el pizarrón llegó un joven ya grande, tío de todos ellos, y gritó:*

*¡Juuaan! –Alargando el grito–, a lo que Jorge respondió con un leve grito.*

*Venía junto con su hermano; se recargaron sobre las persianas de las ventanas y desde ahí veían como Paola escribía sobre el pizarrón su poema memorizado.*

*–Fíjate nomas, ya va a atravesar el pizarrón. Dijo esto, pues Paola no escribía derecho, sino que el texto se iba desviando: Mientras, empezaban a reírse desde fuera; adentro, Jorge, el profesor y los otros jóvenes también reían.*

*–Bey kaxi'ik ken in meente' (como vaya voy a hacerlo) -respondió Paola, en tono seco –Pareciera que le había molestado, pero esto no tenía importancia para los otros dos, ellos reían, pero no las demás alumnas–.*

*Desde fuera me alcanzaron a ver y me saludaron, entonces empezaron a decirle a Jorge:*

*– Ahora hay dos maestros en el salón –decían mientras reían–, verdad Jorge (ríen, mientras siguen recargados sobre la ventana).*

*Luego, en ese mismo rato, llega un señor y se acerca a la puerta y desde ahí me pregunta que qué me pasó en mi mano –pues tenía una venda–.*

*–No me pasó nada, respondí.*

*– ¿Y cuándo llegaste?*

*– Hoy, pero me voy hoy mismo.*

*– Espérate, no te vayas hoy, vete mañana (...) –respondió y después de un rato los dos abandonaron el salón de clases– (Juan C. 26-05-2010).*

*2) (...) Ya tenía rato que la clase continuaba sin algún “interrupción” cuando se acercaron unos niños frente a la puerta y ventanas. Vi que uno intentó entrar pero el maestro se lo prohibió con su presencia. Los alumnos estaban escribiendo un trabajo sobre su proyecto de vida. Afuera, el papá de 3 de las alumnas se acercaba hacía la escuela. Andaba sin camisa, sólo traía chanclas y un pantalón. Parecía que acababa de hacer algún trabajo, pues estaba*



*sudando. Se acercó al aula, entró y preguntó al profe y a mí si nos iríamos hoy. Después de esto dio la vuelta, al estar atravesando el aula dijo en tono de burla a una de las alumnas “hermana”. Le dijo así pues la familia de la muchacha es de religión protestante. A todos les pareció gracioso. Al salir golpea a Gonzalo en su cabeza mientras le dice no sé qué cosa –seguramente algo sobre alguna niña de fuera, pues siempre lo burla con eso–. Al suceder esto, los alumnos empiezan a reírse como si fuera chiste. Ya cuando estuvo fuera del aula se dirigió a la escuela primaria. Sólo entró de paso a la secundaria, pues a donde iba realmente era a la primaria, a ver al profesor (Juan C. 02-06-2010).*

Vemos como las relaciones establecidas entre escuela (profesor y alumnos) y miembros de la comunidad permiten que sucedan este tipo de situaciones, ya que se sobreentiende que dichos personajes no se acercan a interactuar con desconocidos, sino con jóvenes que conocen muy bien y con quienes tienen la confianza, además de ser familia. Dicha situación es la misma para las dos personas que llegan a la escuela. Otra característica que se puede notar, en el caso número dos, es que el señor se muestra tal y como es en su cotidianidad: con su tono bromista y andando sin camisa. Hay que mencionar que tres de las alumnas eran sus hijas y todos los demás sus sobrinos, además que mantenía una buena relación con el profesor.

Mencionábamos, algunas páginas atrás, que cuando alguien llega a la comunidad es porque conoce a personas del pueblo o es un vendedor. A principios del 2009 un joven que pertenecía al pueblo de Tepich llegaba a La Noria. Decía que venía a ver “lo que pasaba en La Noria”, argumentaba que de vez en cuando llegaba a visitar a sus amigos. Tres de los jóvenes de la comunidad son estudiantes, así que cuando llegaba y ellos estaban en clases se acercaba al salón, se recargaba de una ventana y desde ahí saludaba al estudiante Jorge. La presencia de este joven en la ventana no era de agrado ni para las alumnas ni para el grupo en general. Quizá lo notaba, pues se quitaba en seguida.

### **Usos del aula por la comunidad**

Dentro de la comunidad, el aula de la escuela ha servido para realizar juntas ejidales. Un día, cuando llegué a la comunidad, abrí la puerta y parecía todo normal, luego noté que no. Sobre el pizarrón había un plano de cierta área del pueblo. Me enteré que un señor empezó a chapear un terreno, que según, no era suyo. Esto ocasionó que fuera acusado con las autoridades. Cuando el comisariado llegó, utilizaron la escuela para reunirse y el pizarrón para dibujar los lotes y el número de metros de cada uno, con la finalidad de resolver el problema.

Otra de las funciones que ha desempeñado la escuela en la comunidad, y que comparte con muchas otras, es la de refugio anticiclónico. Los habitantes de la comunidad recuerdan, no con exactitud, que ellos se refugiaron en la escuela durante una tormenta, posiblemente en 1998.

La escuela puede desempeñar funciones que van más allá de ser “lugar de impartición de clases”. A nivel nacional es sabido que las escuelas fungen también como refugios anticiclónicos, sin embargo, sus fines pueden ir mucho más allá según el contexto donde se encuentra y las relaciones que establezca con la comunidad.

Existen acontecimientos, que involucran a la escuela, que no se vuelven a repetir en la comunidad. El mencionado arriba es uno de ellos; otro ocurrió el dos de mayo de 2008 cuando después de haber terminado de rezar en la iglesia cada persona se retiró a su casa. Recuerdo que había un joven que no tenía donde dormir. Cuando me estaba yendo hacia la escuela se acercó y me preguntó que si le permitía dormir en la escuela. Le dije que sí. Yo me preguntaba que qué hubiera pasado al decir “no”, y es que todos los señores sabían que él no era de ahí. Creo que ellos ya sabían que podría quedarse en la escuela.

La funcionalidad de la escuela no la determina únicamente al proceso educativo formal, sino que está relacionada con los habitantes de la comunidad y lo que acontece en ella. Lo sucedido anteriormente está relacionado con el festejo del tres de mayo, pues el joven llegó a la comunidad por la fiesta.

Actividades que tradicionalmente pueden llevarse a cabo en los terrenos de las casas son realizadas sobre el aula escolar, como lo veremos en el siguiente ejemplo:

*“El día trascurrió construyendo las sillas, no hubo tiempo para tomar clases en el aula. Como a la una, el profesor tomó su moto y salió de la comunidad. Me preguntó si quería ir con él, pero mejor dije que me quedaba. La escuela se encontraba cerrada y el presidente de padres de familia mandó a su hijo, alumno de la secundaria, a secar pepita sobre el techo de la escuela. Colocó una escalera de madera y subió; ya estando arriba extendió la semilla por todo el techo y luego bajó. Por la tarde, cuando ya se había secado la pepita, subió a rejuntarla, pero esta vez subieron también sus sobrinos, niños como de 6 años, y desde allá arriba miraban lo que sucedía abajo. Yo estaba atento a lo que hacían, no fuera a ser que se cayera uno de ellos” (Juan C. 17-02-2010).*

Dicha actividad era realizada primeramente en los patios de las casas. Ahora, la pepita es colocada sobre los techos de las casas de mampostería. Quienes subían pepita sobre el techo de la escuela eran enviados por su padre, que a la vez era el presidente de la Asociación Promotora de Educación Comunitaria (APEC). Quizá esa sea la respuesta del porqué no lo hacían otras familias, el señor era el presidente de los padres de familia, además de ser el segundo hermano mayor entre los otros señores. Dicha actividad no parecen molestar ni incomodar a los padres de familia, pues esta persona ha sido reelegida como presidente de padres de familia desde el 2007.

## CONCLUSIONES

A partir de la comprensión de que la escuela se encuentra inmersa en una comunidad y no en un simple pueblo, se pueden explicar las características que ha tomado la relación cultural entre la escuela y la comunidad, sus particularidades y sus formas de ser. De hecho es fundamental para entender los actos y comportamientos de los alumnos observados durante clases, y la conducta de los habitantes del pueblo respecto a la escuela.

Entre los elementos que han determinado la relación cultural entre la escuela y la comunidad se encuentran los siguientes:

- a) La forma de relacionarse preestablecida entre la comunidad y la escuela;
- b) Las necesidades y características socioculturales de la comunidad;
- c) El establecimiento de una rutina del instructor;
- d) La actitud de los instructores hacia la comunidad y viceversa;

Los alumnos no están desprovistos del conocimiento que se tiene sobre las actividades productivas, las actividades del hogar. Esto implica ver el proceso educativo formal como un elemento más inserto en una trama cultural que lo envuelve. Porque mientras la escuela intenta elevar el nivel bajo de aprovechamiento escolar de los alumnos, la comunidad ya dio, exitosamente, parte del conocimiento necesario para que los alumnos tengan éxito en la manera de vida dada por costumbre.

Dado que la escuela es vista como parte de la comunidad, los alumnos no son extraídos de la comunidad, sino que permanecen en ella pese a estar en horas de clases. Por tanto podríamos establecer que la comunidad de alumnos no se encuentra frente a un escenario nuevo ni frente a nuevos individuos. Podríamos decir que lo único nuevo en la comunidad es el profesor y que cuya llegada trae consigo cierta incertidumbre, es decir, ¿Cómo será la forma de trabajar de este profesor? ¿Trabjará bien? No quiero decir que la comunidad no cambia, sí cambia, pero me refiero a que el profesor es el único elemento nuevo, puesto que en la dinámica diaria de la comunidad, en su desarrollo, los alumnos son parte de

ella. El de ser parte de ella, no debe entenderse como el simple hecho de estar ahí, sino como el hecho de desarrollar eficazmente las capacidades que exige dicha tradición cultural de la comunidad. De esta manera, el conocimiento que tiene un adulto sobre la siembra de maíz, no dista mucho del que el alumno posee.

El uso y finalidad de la escuela distintos a la educación formal están determinados por la comunidad y no precisamente por los alumnos ni por los padres de familia. Concluyo esto pues en varias ocasiones los eventos que sucedieron dentro del pueblo que tenían que ver con el uso distinto al formal de los elementos de la escuela involucraba a señores que no tenían hijos estudiando en la escuela. Sin embargo, esto puede explicarse examinando los lazos de parentesco que comparten los habitantes de la comunidad. El señor que días antes de iniciar la fiesta del pueblo organizó una comida era hermano del presidente de la Asociación Promotora de Educación Comunitaria (APEC).

El beneficio que un miembro de la comunidad obtiene al usar utensilios de la escuela –sillas y mesas- se debe de cierta manera al sentido de comunidad que comparten entre sus miembros y al considerar a la escuela como un elemento del cual pueden hacer uso. El señor que no tenía hijos en la secundaria puede disponer de las sillas porque dice a su hermano, que es presidente de padres de familia de la secundaria comunitaria, que organizará la fiesta del pueblo y necesita sillas y mesas. Les son prestadas porque comparten elementos en común, como el parentesco y el mismo respeto por los rezos que se harán en la iglesia. No los une del todo el hecho de prestarse las sillas, sino el fin mayor para el que serían las sillas, la fiesta.

Las funciones que corresponden formalmente a la escuela son llevadas a cabo en la medida de lo posible. Cubrir el programa a tiempo e impartir clases durante todo el ciclo escolar puede verse afectado por diversos factores como de salud, el estado del tiempo y algunas pautas culturales de la comunidad. Por ejemplo, la materia de educación física no se podía impartir tal como especificaba el

programa. La costumbre de usar falda por parte de las alumnas y la vergüenza por usar short impedían que se realizaran algunos ejercicios.

Las pautas culturales manifestadas por los alumnos fuera del aula se reproducen, de igual manera, dentro y lo que sucede dentro repercute afuera. En esta medida cabe preguntarse ¿hasta qué grado es obstruido el proceso educativo formal a causa de dicha característica?

La actitud que tome el instructor frente a estas pautas culturales que aparentemente obstaculizan el trabajo escolar, es de vital importancia para comprender el rumbo que tomará la relación sociocultural entre la escuela y la comunidad.

El instructor comparte actividades con la comunidad desde el momento en que llega y pueden ir aumentando conforme el tiempo transcurre. Pueden ser actividades, percepciones, vocabulario, etc. En la medida que el instructor y la comunidad mantengan menos cosas en común la relación puede verse como incómoda para ambas partes. Es aquí donde la actitud positiva frente a patrones culturales de conducta augura una buena relación entre la escuela y la comunidad.

El instructor comparte cierta tradición cultura con la comunidad desde el momento en que llega; pero, de igual manera, puede adquirir ciertas características culturales a partir de su arribo, como el gusto por la comida: al término de varios meses me era tan natural tomar atole simple, cosa que no era así cuando llegué por primera vez. Otro ejemplo es el idioma, al retirarme de la comunidad había aprendido lo suficiente de maya como para mantener una conversación.

Entre los proyectos que el CONAFE ha realizado a lo largo de su historia se encuentran Museos Comunitarios, Radio comunitaria, Caravanas Culturales, Programa de Investigación y Recopilación de Tradiciones Orales Populares, con los cuales se pretende “fortalecer el desarrollo integral de los niños”. En el caso particular del estado de Quintana Roo, se han venido realizando monografías de las comunidades desde el 2007, lo cual ha contribuido al conocimiento de las comunidades. Sin embargo, este proyecto se centró únicamente en las

descripciones generales de la comunidad, como aspectos materiales, económicos y sociales. Pero no plasma cómo estas características intervienen en el proceso educativo. Sería interesante elaborar monografías donde se plasme la relación cultural establecida entre la escuela y la comunidad. De esta manera, el CONAFE tendría bases sólidas para tomar decisiones pertinentes que tengan que ver con la calidad educativa, la equidad educativa, nuevos programas, e incluso una nueva filosofía de la educación.

Las condiciones de vida de la comunidad son muy similares a otras comunidades en aspectos como: la forma de transporte, los servicios básicos, la situación escolar y la economía, debido a que se encuentra dentro de una zona en la que sus comunidades comparten beneficios y problemáticas. Esto podría dar como resultado que la re-configuración del uso de la escuela por parte de las comunidades de dicha zona, la zona maya, sea similar, o que por lo menos, compartan algunas características. Dado que dicha investigación no fue propuesta como comparativa no se puede asegurar esto, sin embargo, cabe la posibilidad que así sea.

## BIBLIOGRAFÍA

Aguirre Baztán, Ángel (Ed.) (1995). *Etnografía: Metodología cualitativa en la investigación sociocultural*. Barcelona, España: Marcombo.

Augusto Bernal, César (2006). *Metodología de la investigación*. México: Pearson educación.

Azevedo, Fernando de (1942). *Sociología de la Educación*. México: Fondo de Cultura Económica.

Bergel, Peter y Thomas, Luckmann (1993). *La construcción social de la realidad*. Buenos Aires: Amorrortu.

Bertely Busquets, María (2004). *Conociendo nuestras escuelas: un acercamiento etnográfico a la cultura escolar*. México: Editorial Paidós.

Bracamonte y Sosa, Pedro (2002). Quintana Roo en M. Humberto Ruz (Coord.). *Los mayas peninsulares: un perfil socioeconómico* (pp.101-130). México: Universidad autónoma de México.

CONAFE (2010). *Misión, visión y objetivos*. Recuperado de [www.conafe.gob.mx](http://www.conafe.gob.mx).

E. Iturriaga, José (1999). La creación de la secretaría de educación pública En F. Solano, R. Reyes Cardiel y R. Bolaños Martínez (Coords). *Historia de la educación pública en México* (pp. 157-165). México: Fondo de Cultura Económica.

Fuente, Julio de la (1964). *Educación, antropología y desarrollo de la comunidad*. México: Instituto Nacional Indigenista, Consejo Nacional para las Culturas y las Artes.



García Canclini, Néstor (2004). *Diferentes, desiguales y desconectados: mapas de la interculturalidad*. España: Editorial Gedisa.

Hammersley, Martyn y Atkinson, Paul (1994). *Etnografía: métodos de investigación*. Barcelona: Ediciones Paidós.

Hernández Moreno, Jorge (1982, enero/febrero). *Trayectoria y Proyección de la educación bilingüe y bicultural en México*. Educación: revista del consejo técnico de la educación, 8(39), 73-90.

Higuera Bonfil, Antonio (Coord) (2006). *Trabajo de campo: la antropología en acción*. Quintana Roo: Universidad Autónoma de Quintana Roo: Plaza y Valdéz.

Loyo Bravo, Engracia (1999). *Gobiernos revolucionarios y educación popular en México, 1911-1928*. México, D. F.: Colegio de México.

Luciano, Gallino (2001). *Diccionario de sociología* (2ª ed.). México: Siglo XXI. pp. 193-199.

Mejía Zúñiga, Raúl. (1999). La escuela que surge de la Revolución. En F. Solano, R. Reyes Cardiel y R. Bolaños Martínez (Coords). *Historia de la educación pública en México* (pp. 183-233). México: Fondo de Cultura Económica.

México. CONAFE (2006). *Los contextos sociales de las escuelas primarias de México, CONAFE*. México: Autor. p. 28

Mijangos Noh, Juan Carlos (s.f.). *Mundos encontrados: análisis de la educación primaria indígena en una comunidad del sur de Yucatán*. México: Pomares.

Moreno Botello, Ricardo y G. Pansters, Wil (2006). *35 años del Conafe: Historia, contexto educativo y políticas institucionales*. México: Consejo Nacional de Fomento Educativo.

Pantaleón, I. (2011, enero). La Historia del Conafe Quintana Roo (Primera Parte). *Alas para la equidad*, 9, 6.

Pérez Ruiz, Maya Lorena (2005). La comunidad indígena contemporánea. En M. Lisbona Guillén (coord.). *La comunidad a debate: reflexiones sobre el concepto de comunidad en el México contemporáneo* (pp. 87-100). México: El colegio de Michoacán, Universidad de Ciencias y Artes de Chiapas.

Pratt Fairchild, Henry (1997). *Diccionario de Sociología*. México: Fondo de Cultura Económica. pp. 109.

Radcliffe-Brown (1958). *El método de la antropología*. Chicago: Editorial Anagrama.

Ramos Díaz, Martín (2001). *Niños mayas, maestros criollos: Rebeldía indígena y educación en los confines del trópico*. México: Universidad de Quintana Roo.

Robles, Martha (1977). *Educación y sociedad en la historia de México* (13ª ed.). México: Siglo XXI editores.

SEP (2010). *Historia de la SEP*. Recuperado de [www.sep.gob.mx/wb/sep1/sep1\\_Historia\\_de\\_la\\_SEP?page=3](http://www.sep.gob.mx/wb/sep1/sep1_Historia_de_la_SEP?page=3) (revisado el 09-07-10).

Tanck de Estrada, Dorothy (1999). *Pueblos de indios y educación en el México colonial, 1750-1821*. México: El colegio de Michoacán.

Teodoro Ramírez, Mario (1996). Muchas culturas: Sobre el problema filosófico y práctico de la diversidad cultural. En U. Klesing-Rempel (Comp.). *Lo propio y lo ajeno: Interculturalidad y sociedad multicultural* (pp. 19-47). México: Plaza y Valdés.

Villa Rojas, Alonso (1978). *Los elegidos de Dios*. México: Instituto Nacional Indigenista.

## **ÍNDICE DE FIGURAS**

1. Ubicación de La Noria
2. Genealogía de los habitantes de La Noria
3. Croquis que muestra distribución de las familias en la comunidad de La Noria
4. Iglesia de la comunidad
5. Estudiantes de la escuela secundaria Cecilio Chi realizando limpieza en el aula escolar
6. Madre de familia preparando tortillas de manera tradicional, enero 2010
7. Distribución del espacio dentro de las viviendas y objetos de uso domestico
8. Casa tradicional fabricada con techo de huano y circulada con bajareque
9. Distribución del espacio al interior de la casa de Mónica
10. Jóvenes estudiantes de la secundaria comunitaria Cecilio Chi sacando agua de pozo, 2009
11. 3 de mayo, día de la santa cruz. Habitantes de La Noria preparando altar de la iglesia para realizar los rezos
12. Dos alumnas saliendo de la comunidad hacia la fiesta el 14 de Marzo de 2009, en compañía de sus dos hermanas
13. Habitantes destazando un venado, luego de cazarlo en grupo
14. Alumno regresando de su casa a la escuela

## **ÍNDICE DE TABLAS**

1. Conafe: crecimiento institucional, 1971-1981

2. Muestra las actividades que realizaron dos alumnos de la escuela Secundaria Comunitaria Cecilio Chi en La Noria, marzo-abril 2010