



UNIVERSIDAD DE QUINTANA ROO

**División de Ciencias Sociales y Económico
Administrativas**

**“MIGRACION DE RETORNO EN UN PUEBLO MAYA DE
YUCATÁN”**

TESIS RECEPCIONAL

Para obtener el Grado de

LICENCIADO EN ANTROPOLOGÍA SOCIAL

PRESENTA

Ángel Antonio de Jesús Espinosa Pérez

Directora de Tesis

Dra. Ligia Aurora Sierra Sosa

Chetumal, Quintana Roo 2012.



UNIVERSIDAD DE QUINTANA ROO

Tesis Recepcional elaborado bajo la supervisión del comité de asesoría y aprobada como requisito parcial para obtener el grado de

LICENCIADO EN ANTROPOLOGIA SOCIAL

COMITÉ

DIRECTORA _____
Dra. Ligia Aurora Sierra Sosa

ASESORA _____
Dra. Eliana Cárdenas Méndez

ASESORA _____
Mc. Xochitl Ballesteros Pérez

Chetumal, Quintana Roo Julio de 2012.

INDICE

Introducción.....	3
-------------------	---

I Capítulo. Etnografía de la región.

1.1 Ubicación geográfica de la comunidad.....	7
1.2 antecedentes históricos de la comunidad de Oxkutzcab.....	9
1.3 La ciudad de Oxkutzcab en la actualidad.....	11
1.4. Panorama migratorio en México.....	13
1.4.1 La crisis del 29	14
1.4.2 El Programa Bracero.....	15
1.5 Panorama migratorio en la península de Yucatán.....	18

II Capítulo

Marco teórico y referencial

2.1 Aproximaciones teóricas sobre la migración	21
2.2 Implicaciones de los procesos migratorios.....	23
2.2.1 La migración internacional.....	26
2.3 Migración de retorno.	27
2.3.1 Intenciones al momento de migrar.	28
2.4 Las remesas.....	31
2.4.1 el programa 3x1	32
2.5 Migración de retorno e impacto económico y social.....	33

III Capítulo.

Migración de retorno en Oxkutzcab, Yucatán

3.1 Etnografía del lugar	42
3.2 Antes de Partir hacia los Estados Unidos.....	46
3.2.1 La frontera norte de México y el paso del migrante indocumentado	50
3.3 El migrante Oxcutzcabeño en un nuevo entorno en los Estados Unidos	53
3.4 La familia del migrante. Familias diferentes	58
3.5 De nuevo en casa. El retorno del migrante a su comunidad de origen	60
3.6 El impacto económico y social de los migrantes retornados en Oxkutzcab ...	63

IV Capítulo

“A flor de piel”

Vivencias de un migrante retornado.....	67
Conclusiones y reflexiones finales	86
Bibliografía	92
Anexos	94

INTRODUCCION.

La migración es un proceso que ha existido desde hace mucho tiempo; sin embargo, en la actualidad este proceso se ha incrementado impresionantemente. Las personas se ven en la necesidad de migrar de sus comunidades de origen hacia espacios con mayor desarrollo. Las razones por las cuales migran pueden ser variadas, pero las principales que se señalan son las necesidades económicas y laborales.

El presente trabajo de investigación radica en otorgar, proporcionar una idea generalizada de los procesos migratorios, en el cual está inmerso, como aspecto principal, la migración de retorno; por consiguiente, se plantea trabajar con aquellas personas retornadas de los Estados Unidos a su comunidad de origen. El espacio geográfico donde se realizó fue la ciudad de Oxkutzcab, Yucatán.

Escogí este lugar por la relevancia que tiene el tema de la migración de retorno en la vida cotidiana, económica, política y social de Oxkutzcab. Además por la viabilidad y por mis posibilidades económicas.

Existe, relativa información de varios antropólogos, sociólogos y economistas con respecto a la migración de retorno y varios investigadores han puesto sus ojos en la comunidad de Oxkutzcab, cuyo desarrollo, infraestructura y economía está afectada, de alguna manera, por la migración de retorno; en especial por los migrantes retornados de los Estados Unidos de Norte América.

Considero y espero de igual manera que mi investigación sirva de apoyo a la propia comunidad oxcutzcabehña y a futuras investigaciones respecto al tema.

Espero generar mayor interés en autores e investigadores para desarrollar temas como éste y así desentrañar cuestiones con relación a la migración de retorno, ya que, como podrán observar, estas situaciones no ocurren muy lejos de donde se presenta éste proyecto.

Para conocer mejor la situación del migrante retornado, hay que tener en cuenta su historia. Conocer acerca de su vida cotidiana antes de irse, sus relaciones familiares y sociales en su comunidad; ¿Qué fue lo que lo impulsó a irse a los Estados Unidos? ¿Cómo fue su estancia en ese nuevo entorno?, y ¿Cómo fue el regreso y readaptación para el ahora migrante retornado? En este caso, quiero tomar como referencia a las personas que hayan estado por más de tres años en los Estados Unidos.

Mi trabajo de investigación se centró en los migrantes retornados de los Estados Unidos hacia su comunidad de origen, en este caso Oxkutzcab. El objetivo general de dicho proyecto fue conocer qué es lo que ocurre desde el momento en el que el ciudadano decide emigrar, conocer un poco acerca de cómo fue su estancia allá y qué sucedió cuando regresó a su comunidad; siendo esto último el punto al que se desea llegar y ampliar más a fondo. Como variables del trabajo decidí delimitarlo a aspectos laborales-económicos y de desarrollo, primero de patrimonio familiar y segundo dentro de la propia comunidad en su infraestructura.

Por lo tanto, tuve como objetivos el de conocer y analizar las problemáticas con las que se enfrenta el migrante retornado al llegar a su comunidad de origen y la importancia de las remesas para los familiares del migrante y para la propia comunidad a la que pertenece.

Durante el periodo que abarca del 10 de septiembre al 17 de diciembre de 2010 realicé un trabajo de investigación de campo en la ciudad de Oxkutzcab, Yucatán.

Dentro de la antropología social, así como en todas las ciencias sociales se manejan métodos y técnicas de investigación; las cuales hacen más fácil, más ordenado, agilizan y caracterizan el trabajo del antropólogo. Para este proyecto de investigación utilicé la metodología cualitativa; la cual consiste en describir fenómenos y cualidades sociales.

Mediante esta metodología entendí, identifiqué y observé las situaciones que se presentaron en este espacio geográfico antes mencionado. Me apoyé en el método etnográfico, el cual se reflejó en el trabajo de campo; así como también el

uso de las genealogías para señalar y observar las tendencias entre las generaciones de familias con respecto a la migración de retorno.

Para que mi trabajo tenga un carácter más serio para los habitantes de la comunidad, me facilitaron un documento por parte de la propia Universidad para presentar ante las autoridades pertinentes dentro de la ciudad.

La comunidad, como ya mencioné, es una ciudad con más de 29 mil habitantes, según el censo de 2010 del Instituto Nacional de Estadística y Geografía (INEGI); por lo tanto decidí ubicarme principalmente en la zona centro, llegando a casas de 4 de las 15 colonias de la comunidad, la colonia San Esteban, La Hermita, La Mejorada y la propia zona Centro.

Bajo este contexto y perspectiva pude obtener una visión de la migración de retorno, sus implicaciones, conocer sus experiencias y su situación actual. Para esto, realicé entrevistas a las personas involucradas directamente con todo esto, a los migrantes retornados; así como también a sus familias, y algunas autoridades de la comunidad.

También realice descripciones etnográficas de los lugares en donde estuve, ya sea la propia ciudad, las casas de los migrantes que visité y algunos de los lugares donde trabajan.

Me apoyé también en filmaciones. Grabaciones y un diario de campo. Además de las genealogías de los migrantes retornados, esto para conocer las tendencias pasadas y presentes dentro de la familia extensa del migrante retornado.

La tesis está compuesta por cuatro capítulos. En el primer capítulo muestro una visión etnográfica de la región. La etimología de la palabra Oxkutzcab. Así como también un panorama histórico de dicha región y de la comunidad de Oxkutzcab; en qué se ha basado su economía y aspectos sociales. Seguidamente un recuento de la migración a nivel nacional y regional.

En el segundo capítulo presento el marco teórico. Prácticamente los cimientos académicos de la investigación. Es decir, los principales conceptos, definiciones y perspectivas que utilice para enmarcar mi investigación de campo. Por lo tanto, en esta parte se mencionan a diversos autores que han trabajado el tema de la migración y expresan, a mi parecer, de mejor manera lo que respecta a mi tema; partiendo de lo universal a lo característico. Iniciando con la explicación del proceso migratorio, las redes migratorias y ampliando lo específico a la migración de retorno; entrelazando las variables a utilizar y cerrando con la relación entre la migración y el desarrollo económico, las remesas en la familia de los migrantes retornados y la infraestructura local.

En el tercer capítulo presento el análisis de la información obtenida en la práctica de campo en la ciudad de Oxnard. Presento las condiciones en las que vive el migrante retornado en su comunidad de origen después de haber estado en un entorno distinto por un lapso de tiempo relevante (más de tres años), su área de trabajo donde se desempeña cotidianamente, sus relaciones sociales y el ambiente con su familia.

En el cuarto y último capítulo decidí colocar las vivencias de un migrante retornado en particular, las cuales me parecieron muy interesantes. Dichas vivencias no enmarcan ni proporcionan un patrón a seguir dentro de lo que le ocurre a cualquier migrante retornado de manera general, sin embargo, señalan claramente las etapas por la que pasa el ciudadano mexicano y Oxnardense en el proceso de antes de partir a los Estados Unidos, durante su estancia en dicho país y lo que ocurre cuando regresa a su comunidad de origen.

CAPÍTULO I

ETNOGRAFÍA DE LA REGIÓN

En este primer capítulo se exponen datos de carácter histórico y social tanto en la comunidad de Oxkutzcab como un vistazo a nivel nacional. La relación que existe entre la migración, los aconteceres políticos y sociales a través de la historia y algunos autores que hablan sobre el tema. Autores, que a mi parecer le dan cuerpo y bases a mi trabajo de investigación.

1.1 Ubicación geográfica de la comunidad



Oxkutzcab es una ciudad perteneciente al estado de Yucatán, al sureste de la República mexicana, se ubica en el municipio de Oxkutzcab; limita al norte con el municipio de Maní, al sur con el estado de Campeche, al oriente con el municipio de Akil; al poniente con el poblado de Yotholin, municipio de Ticul y a 100Km. de la ciudad de Mérida. La ciudad de Oxkutzcab se ubica sobre las colinas de la sierra Puuc, la única elevación que existe, no mayor a cien metros, en toda la península (Ayora, 2007 y Fortuny, 2004).

Oxkutzcab, por conocimiento propio, hasta hace un tiempo era catalogado pueblo, de hecho aún los habitantes de la comunidad se refieren a ella como “el pueblo”, sin embargo, por su cifra de habitantes, en abril de 2004, después del censo del 2000, obtuvo la categoría de ciudad (Fortuny, 2004).

La ahora ciudad de Oxkutzcab tiene cerca de 29, 325 habitantes. De los cuales, 15 378 son mujeres y 13 947 son hombres, esto según el censo del año 2010 (INEGI).

Población Ver básicos		
Población total, 2010	29,325	1,955,577
Población total hombres, 2010	13,947	963,333
Población total mujeres, 2010	15,378	992,244
Relación hombres-mujeres, 2010	90.7	97.1
Porcentaje de población de 15 a 29 años, 2005	27.7	28.2
Porcentaje de población de 15 a 29 años hombres, 2005	24.8	28.1
Porcentaje de población de 15 a 29 años mujeres, 2005	30.3	28.2
Porcentaje de población de 60 y más años, 2005	8.5	9.1
Porcentaje de población de 60 y más años hombres, 2005	9.4	9.0
Porcentaje de población de 60 y más años mujeres, 2005	7.8	9.3
Hogares, 2010	6,955	503,106
Hogares con jefe hombre, 2010	5,328	390,167
Hogares con jefe mujer, 2010	1,627	112,939
Tamaño promedio de los hogares, 2010	4.2	3.9
Nacimientos, 2008	708	38,562
Nacimientos hombres, 2008	346	19,452
Nacimientos mujeres, 2008	362	19,110
Defunciones generales, 2009	151	10,406
Defunciones generales hombres, 2009	79	5,800
Defunciones generales mujeres, 2009	72	4,606
Tasa de mortalidad infantil, 2000	31.8	27.0
Matrimonios, 2008	230	14,056
Divorcios, 2008	5	2,350

Fuente: <http://www.inegi.org.mx/sistemas/mexicocifras/default.aspx?ent=31>

Esta ciudad encuentra sus inicios desde años muy remotos, prehistóricos, ya que en sus cercanías existen grutas y pequeñas cavernas que muestran pinturas rupestres, las principales grutas y cavernas que se pueden mencionar son Lol-Tún, Kuicán, Actún Dziz, Actún Hon y Actún Mukuy. (Xiu.:7)

1.2 Antecedentes históricos de la comunidad de Oxkutzcab

La palabra “Oxkutzcab” encuentra su significado en sus propios orígenes Mayas, ox, kutz y cab, que significa, según esta lengua, “tierra tres veces fértil” o tierra del ramón, tabaco y miel (Fortuny, 2004: 228).

En el libro de índole histórico de Gaspar A. Xiu Cachón, se menciona a Oxkutzcab como “tierra tres veces fundada” esto se refiere a las diversas etapas que paso la ciudad dentro de su historia, ya que fue participe, como se sabe, en la conquista española; en la llamada Guerra de Castas. Y en aquellos procesos que involucran el de cambio de las fincas españolas, en haciendas, estas en sitios, huertas, hasta llegar a las quintas.

Se pasó del Maíz al henequén. Muchas de estas huertas y haciendas pertenecen a familias que, históricamente, han estado involucradas en la evolución de la vida cotidiana, económica, política y social de la creciente ciudad. Entre las Familias más renombradas están: Escobedo Herrera, Granados Angulo, Granados Ayora, Matos Burgos, Cámara Maldonado, Tejero Cámara, Granados Suárez, Vásquez Granados, Vásquez Molina, Ayora Magaña, Pacheco Santos, Vásquez Vega, Pacho Baeza, Francisco Vásquez, Rodríguez, Espinosa, Maldonado, Becerra, entre otros.

Prácticamente, la estructura de la comunidad es como las típicas ciudades fundadas por los españoles en la península; cuenta con una iglesia principal, es la de San Francisco de Asís, ubicada frente al parque principal de la comunidad; frente a la catedral, del otro lado del parque, se encuentra el cabildo, que es el palacio municipal, dado que Oxkutzcab es la cabecera municipal del municipio con el mismo nombre, a los costados del parque existen edificios históricos de la época de la colonia española, en lo que viene siendo la zona centro de la ciudad.

Está dividida en barrios o, como las llamamos actualmente, colonias; estas colonias, en su mayoría, cuentan con su propia capilla católica y su parque. En Oxkutzcab se pueden mencionar el barrio de San Antonio, Santoyo, San Esteban, La Mejorada, entre otros.

En este municipio, entre el 70 y 79 % de la población es maya parlante y la gran mayoría son bilingües con el castellano.

A continuación un cuadro que expresa la estadística del nivel académico en Oxkutzcab.

Educación y cultura Ver básicos	Oxkutzcab	Yucatán
Población de 6 y más años, 2010	25,510	1,737,490
Población de 5 y más años con primaria, 2010	12,883	682,315
Población de 18 años y más con nivel profesional, 2010	1,220	199,086
Población de 18 años y más con posgrado, 2010	91	16,235
Alumnos egresados en preescolar, 2009	605	36,666
Alumnos egresados en primaria, 2009	604	33,297
Alumnos egresados en secundaria, 2009	419	28,636
Alumnos egresados en profesional técnico, 2009	0	96
Alumnos egresados en bachillerato, 2009	189	15,342
Total de escuelas en educación básica y media superior, 2009	56	3,415
Escuelas en preescolar, 2009	18	1,258
Escuelas en primaria, 2009	26	1,366
Escuelas en secundaria, 2009	9	546
Escuelas en profesional técnico, 2009	0	5
Escuelas en bachillerato, 2009	3	240
Personal docente en preescolar, 2009	56	3,976
Personal docente en primaria, 2009	165	9,004
Personal docente en secundaria, 2009	128	8,213
Personal docente en profesional técnico, 2009	0	82
Personal docente en bachillerato, 2009	66	4,880
Alumnos egresados en primaria indígena, 2009	17	1,776
Escuelas en primaria indígena, 2009	4	175
Personal docente en primaria indígena, 2009	6	583

Escuelas en formación para el trabajo, 2009	1	188
Personal docente en formación para el trabajo, 2009	3	909
Personal docente en Centros de Desarrollo Infantil, 2009	0	64
Personal docente en educación especial, 2009	16	754
Bibliotecas en educación básica, media y superior de la modalidad escolarizada, 2009	10	734
Bibliotecas públicas, 2009	2	271
Grado promedio de escolaridad de la población de 15 y más años, 2010	6.2	8.2
Consultas realizadas en bibliotecas públicas, 2009	13,948	2,889,503

Fuente: <http://www.inegi.org.mx/sistemas/mexicocifras/default.aspx?ent=31>

Su economía está basada en la producción y comercialización de productos cítricos y hortícolas, razón por la que Oxkutzcab es conocida como “la Huerta del estado” esto desde el siglo pasado, aunque hoy día sigue siendo esa referencia peninsular. (Ver tabla 2 en anexos) (Fortuny, 2004).

1.3 La ciudad de Oxkutzcab en la actualidad

Después de conocer un poco sobre la historia del lugar, sus inicios, y su entorno. En la actualidad, han cambiado muchas cosas, desde su infraestructura, sus habitantes, su comercio así como sus estadísticas.

Oxkutzcab es ahora una ciudad muy importante para el estado de Yucatán, su economía está basada aún en la agricultura y la citricultura, es decir, en el campo; sin embargo, ahora hay otras fuentes de ingreso, las micro y medianas empresas, muchas veces, y podríamos decir en su mayoría vinculadas con los migrantes originarios de esta comunidad ubicados en Los Estados Unidos, y los migrantes ubicados en diversas partes del país (migración interna) así como también migrantes retornados a su comunidad, en este caso Oxkutzcab.

Otra de las fuentes de trabajo son las empresas nacionales y regionales establecidas en la ciudad. La comunidad cuenta con servicios públicos; teléfono, internet, fax, agua potable y alcantarillado. Así como servicio educativo, preescolar, primarias, secundarias, preparatorias y el nivel tecnológico superior, por mencionar algunas instituciones, está la escuela primaria Jacinto Kanek, la secundaria técnica, el CEBETA, la cual está carretera a Campeche, muy cerca de las grutas de Lol Tún; y el Instituto Tecnológico del Sureste, que se encuentra a la salida de la ciudad carretera a Chetumal.

La ciudad de Oxkutzcab está en una etapa de prometedor desarrollo en prácticamente muchos aspectos, infraestructura, economía, empleo, sector salud, educación y turismo.

La siguiente tabla es un ejemplo sobre el sector salud.

Salud	Oxkutzcab	Yucatán
Población derechohabiente, 2010	20,121	1,464,077
Población no derechohabiente, 2010	8,952	470,812
Derechohabientes en el IMSS, 2010	3,937	761,192
Derechohabientes en el ISSSTE, 2010	1,548	96,117
Personal médico, 2009	35	4,040
Personal médico en instituciones de seguridad social, 2009	2	2,233
Personal médico en el IMSS, 2009	0	1,842
Personal médico en el ISSSTE, 2009	2	347
Personal médico en PEMEX, SEDENA y/o SEMAR, 2009	0	44
Personal médico en otras instituciones de seguridad social, 2009	0	0
Personal médico en instituciones de asistencia social, 2009	33	1,807
Personal médico en la Secretaría de Salud del Estado, 2009	6	1,500
Personal médico en el IMSS-Oportunidades, 2009	27	241
Personal médico en otras instituciones de asistencia social, 2009	0	66
Unidades médicas, 2009	8	395
Familias beneficiadas por el seguro popular, 2009	4,566	207,040

Fuente: <http://www.inegi.org.mx/sistemas/mexicocifras/default.aspx?ent=31>

1.4 Panorama migratorio en México

El tema de la migración es muy extenso, prácticamente no hay tema político y social que no esté vinculado, en este caso, con la migración de mexicanos indocumentados por la frontera norte del país. Una tercera parte de las familias mexicanas han tenido o tienen algo que ver con la migración de México a los Estados Unidos. 3.8 millones de hogares mexicanos, equivalente a la quinta parte del total, tenía en 2001 familiares directos con algún tipo de experiencia migratoria en Estados Unidos.¹

Ana María Chávez (1990), en su publicación titulada “La nueva dinámica de la migración interna en México, 1970- 1990” nos da un panorama general de la situación migratoria en nuestro país. Y menciona, en un apartado, sobre la migración hacia los Estados Unidos de Norteamérica, que en México se distinguen, a grandes rasgos, dos tipos migratorios, los internos y los externos o internacionales.

Con respecto a los internacionales, estos se dan, principalmente, al vecino país de los Estados Unidos, que hoy día es uno de los países más poderosos mundialmente.

Cuando nos referimos a la migración internacional hacia los Estados Unidos, estamos hablando de que esta se empezó a dar desde principios de siglo XX, más o menos entre 1910 y 1930. Sin embargo, estas migraciones eran “legales”, y causadas por aspectos como la Revolución de 1910, las crisis económicas y políticas, el caso de la Reforma Agraria en México y la crisis de 1929 en Estados Unidos, entre otros acontecimientos que forman parte de la historia nacional mexicana y estadounidense.

¹ <http://www.bibliojuridica.org/libros/libro.htm?l=296> (pdf) (proyecto cañón zapata).

1.4.1 La crisis del 29

La primera Guerra Mundial (1914-1918), que se desarrolló en Europa, trajo consigo repercusiones en todo el mundo, incluyendo al poderoso país de Estados Unidos.

Éste país norteamericano, quien participó en la guerra de 1917, fue afectado en el sector primario y secundario económicamente.

La sociedad estadounidense...resintió los efectos causados por la Primera Guerra Mundial, en economía de sus familias y a nivel nacional las exportaciones de Estados Unidos decrecieron considerablemente en todo el mundo los resultados de la guerra no fueron, de alguna manera, previstos y sobretodo provoco un estancamiento en su conformación como país hegemónico (Cetina, 2009: 27).

La crisis del 29, que afectó a los Estados Unidos, redujo, entre 1930 y 1940 los flujos migratorios hacia este país. En esta época, México aplicó medidas para evitar la emigración hacia Norteamérica, como la repatriación.

La repatriación fue un mutuo acuerdo entre los Estados Unidos y México. Los agricultores estadounidenses necesitaban de la mano de obra mexicana para levantar sus tierras y por ende su economía.

En México, el reparto agrario estaba en auge, lo cual cobijo, por algunos años, a los campesinos mexicanos. Sin embargo, la barata mano de obra también convenía al agricultor y comerciante estadounidense.

Otro acontecimiento importante e impactante en los movimientos migratorios entre México y Estados Unidos fue la Segunda Guerra mundial (1939-1945). México tomo una postura de alianza con Estados Unidos, lo cual también convenía a este país vecino. Estados Unidos necesitaba reforzar su economía destinada a la guerra y México reforzar las relaciones internacionales con este país.

1.4.2 El programa bracero

En 1942, oficialmente el cuatro de agosto, se firmó entre México y Estados Unidos el "Programa Bracero", para Estados Unidos significó la entrada de mano de obra importante, ya que ellos se encontraban inmersos en la Segunda Guerra Mundial; este programa se extendió por 22 años.

El programa bracero consistió en un convenio que elaboraron los gobiernos de México y Estados Unidos con el propósito de efectuar un programa de empleo temporal, para los mexicanos que tenían el status de indocumentados y por tal motivo querían mejorar sus condiciones de vida; resultado favorable también para los Estados Unidos, ya que les permitió tener en óptimas condiciones su sector agrícola... (Cetina, 2009: 31).

El programa Braceros tuvo varias etapas o periodos. Desde que empezó el tratado, en 1942, hasta 1947; el programa fue llevado a cabo tal cual se estipuló entre los dos países. Debido a este programa se mejoró la relación que se tenía con Estados Unidos.

Otro periodo significativo fue el que se dio entre 1948 a 1951, después de la segunda guerra, ya que se siguió con el programa bracero, pero bajo otras estipulaciones, se siguieron contratando mano de obra mexicana por empresarios y agricultores estadounidenses. Pero ya el contrato no era directamente con el gobierno de éste país como se hizo en un principio. Sino que era el propio empresario quien contrataba bajo ciertas condiciones.

Los contratos de trabajo entre: el bracero y el empleador, ya no especificaban un salario, ni hora mínima, tampoco se establecía un mecanismo para la investigación y solución de las quejas que fueran presentadas. Los empresarios, deberían garantizar, previo a la contratación, un fondo de 25 dólares por bracero a fin de asegurar su regreso a México. Los cónsules mexicanos y el personal del Servicio de Empleo quedaron autorizados para inspeccionar los campos de trabajo periódicamente.²

² <http://www.eumed.net/libros/2009c/597/PROGRAMA%20BRACERO.htm>

En 1949 se creó la política “Drying out”, la cual consistía en legalizar a todos los migrantes que trabajaban como indocumentados en éste país vecino. De acuerdo a la investigación de Kesvtein, se regularizó a 7 200 trabajadores indocumentados, de esta manera afectarían a los empresarios americanos que estaban contratando mano de obra de manera irregular y así buscar controlar los contratos.

De acuerdo con el criterio de Richard B. Craig, México se benefició del programa de manera importante durante esos años. Por otro lado, las relaciones con Estados Unidos, fueron más cordiales, como resultado del programa de los braceros y, por otro ingresaron por concepto de remesas aproximadamente 205 millones de dólares durante esos cinco años. Asimismo, los braceros regresaron a su lugar de origen, dueños de una tecnología agrícola avanzada y con un horizonte cultural más amplio que, acreditaría el mutuo entendimiento, tanto entre los ciudadanos como entre los gobiernos.

(<http://www.eumed.net/libros/2009c/597/PROGRAMA%20BRACERO.htm>)

Programa Bracero.	Política Drying Out
Periodo 1947-1951	238 439 trabajadores contratados y/o legalizados.
- 1949	Ingresos económicos al país por cuestiones de salarios mexicanos en Estados Unidos. 17.6 millones de dólares.
- 1950	19.5 millones de dólares
- 1951	29.5 millones de dólares.

Ambos gobiernos se encontraban insatisfechos por los resultados del programa Bracero; había problemáticas que afectaban a ambos países. Sin embargo, para 1951 Estados Unidos buscó reanudar el programa. El gobierno norteamericano volvió a involucrarse en los contratos y arreglos. Esto podría beneficiar al gobierno mexicano. Lo cierto es que Estados Unidos se había involucrado ahora en la Guerra de Corea y necesitaba de nueva cuenta de la mano de obra que México le proporcionaba.

La necesidad persiste, pero el programa Braseros llegó a su fin, por lo que los trabajadores mexicanos se pasaban la frontera para trabajar, ahora como indocumentados. Para 1978 se habla de una cifra de 994,000 migrantes, la cual continuó en los ochenta.

Se logra diagnosticar, estadísticamente, una tendencia a la baja de 1989 a 1994. Para 1996, el flujo migratorio hacia los Estados Unidos había disminuido en un 12%, a diferencia con años anteriores. Esto se debe a las mayores medidas de seguridad en la frontera Norteamericana, mayor patrullaje terrestre y aéreo; sin embargo, esto trajo consigo aumento en las muertes de indocumentados que trataban de llegar al sueño americano, en solo un año (1995 a 1996), aumento siete veces el número de muertes (Chávez, 1998).

En años siguientes, y a pesar de que había bajado el flujo migratorio hacia este país; los migrantes indocumentados estaban posicionándose y compitiendo en el mercado de trabajo estadounidense, aunque también seguían siendo empleados en la mano de obra primaria de construcciones y talleres, puesto que la necesidad de mano de obra barata era necesaria para las pequeñas empresas y negocios. En un principio estos migrantes mexicanos eran de origen campesino, es decir, salían de zonas rurales, entre 1989 y 1992, esto había cambiado, ya que se reportaba, por medio de encuestas, que ahora también existía un porcentaje de migrantes originarios de zonas urbanas, y ya no solo de zonas rurales, trabajando en los Estados Unidos.

La incorporación de la mujer entre estos migrantes es un nuevo factor a considerar en décadas recientes en estos procesos migratorios. Los datos del Proyecto Cañón Zapata indican que el 21.9 % de mujeres fueron captadas entre 1991 y 1992 (Chávez, 1998: 53).

El gobierno estadounidense, por su parte, ha buscado la creación de leyes en contra del trabajo de mano de obra de migrantes indocumentados. Estas leyes tratan de controlar la entrada de migrantes indocumentados, un ejemplo es la Ley de Reforma y Control de Inmigración (IRCA) de 1986, también conocida como la ley Simpson-Rodino, cuyo propósito fue frenar el flujo de inmigración ilegal desde México, estableciendo sanciones a los patrones que contrataban indocumentados e incrementando el presupuesto de la patrulla fronteriza.

El gobierno estadounidense dejó ver su lado xenofóbico al crear carreteras alternativas para la vigilancia fronteriza en las zonas montañosas, la utilización de tecnologías en sus helicópteros de vigilancia, en las zonas de San Diego y Texas. Surgieron las patrullas de ciudadanos estadounidenses que se colocaban en las salidas aéreas y terrestres de las ciudades, se puso en marcha la Operación Guardián, cuyo propósito es detener a los traficantes de indocumentados. Entre otras medidas (Chávez, 1998; 54-55).

1.5 Panorama migratorio en la península de Yucatán

Patricia Fortuny Loret de Mola realiza una investigación sobre la migración transnacional entre la ciudad de Oxnard, Yucatán y San Francisco California, en donde menciona las relaciones sociales que existen entre estos dos sitios, las redes sociales y transnacionales.

Su trabajo, se titula "Transnational hetzmek: entre Oxnard y San Pancho" y se centró en migrantes de Oxnard, pero que, además, asistieran al templo presbiteriano localizado en el corazón del Mission District de la misma ciudad de San Francisco, California.

Hasta que el niño cumple tres o cuatro meses se lleva en los brazos de la madre. A partir de esa edad se le comienza a cargar a horcajadas, del lado izquierdo de la cadera de la madre o la hermana mayor. La primera vez que se carga al niño en esa posición es llamada hetzmek. Por extender la piernas rodeando las caderas de quien lo carga, el niño tendrá la facultad, cuando adulto, de caminar largas distancias (Fortuny, 2004).

Se habla de un seguimiento de estas redes sociales, las cuales existen desde 1970, más o menos la época en que llega a su fin el “Programa Braceros”. Sin embargo, Yucatán, en términos estadísticos, solo aporta el 0.51 % de migrantes en el ámbito nacional. Lo cual resulta mínimo en comparación con otros estados de la República Mexicana como Guanajuato, Jalisco y Michoacán, que juntos suman una tercera parte del total de mexicanos en los Estados Unidos. Por ende, es mayor el índice migratorio en las regiones norte y centro del país, que en la zona sur. La región sureste aporta un promedio del siete por ciento de migrantes, en donde Veracruz ocupa el seis por ciento.

El Instituto para el Desarrollo de la Cultura Maya de Yucatán (INDEMAYA), que es un organismo del gobierno del estado, informa que existen, aproximadamente 25 000 yucatecos que se concentran en los condados de San Francisco y San Rafael en el estado de California (Fortuny, 2004).

Fortuny (2004) menciona varios trabajos relacionados al tema, entre ellos está el trabajo realizado por Rachel H. Adler, quien hizo un trabajo etnográfico sobre la ruta migratoria Kaal, Yucatán- Dallas, Texas. Entre otras cosas, la autora desarrolla el concepto de “agenda” para explicar los planes y proyectos de la población y el impacto de la agencia de los sujetos en el cambio social.

La relación entre Oxkutzcab y San Francisco ha llamado la atención de los medios tanto en México como en Norteamérica. Naomi Adelson en La Jornada (2002), señala el surgimiento de “los Mayas de San Francisco” y explica el rápido progreso económico logrado por los migrantes; El San Francisco Chronicle Magazine publicó en 2002, un reportaje que describe a los “mayas” yucatecos adaptados a su nuevo medio ambiente al mismo tiempo que son capaces de preservar “su ser mayas” a través de una organización llamada “Grupo maya” que incluye mayas de Guatemala y El Salvador (Fortuny: 2004).

La migración transnacional que aborda Fortuny constituye un acercamiento importante a mi tema de investigación sobre la migración de retorno y el impacto en la localidad; menciona temas que serán pauta para mi proyecto; su metodología sobre hacer genealogías será de utilidad en el trabajo.

Existen otras investigaciones en ésta comunidad, no siempre vinculados al tema migratorio; así como la tesis de licenciatura de Rossana Ayora en 2007; hace un trabajo acerca de los mitos y las leyendas mayas que se han ido transmitiendo de manera oral en Oxkutzcab.

El hecho de que Oxkutzcab sea una comunidad maya, además de estar en constante movimiento migratorio hace aún más interesante su situación a los ojos de investigadores nacionales y extranjeros.

Entre los autores expertos en el tema de la migración, decidí tomar como base a Cristina Blanco (2000), quien expone y explica el proceso migratorio desde conceptos académicos y sistemáticos hasta llegar a mencionar características generales y particulares de dicho proceso y diversos contextos en los que se puede encontrar inmerso a la migración.

Alguna vez hemos escuchado los términos o conceptos de migración, migración internacional, migración externa o interna, migración económica etc. Pero muy pocas veces el término “migración de retorno”; sin embargo también se pueden encontrar trabajos relacionados a este tipo de migración; entre autores que toman este término, lo explican y desarrollan académica y sistemáticamente están, además de los ya mencionados, Xóchitl Ballesteros Pérez, quien partiendo, también, de otros autores expertos en la materia, expone un recopilado y explica los detalles que propicia la migración de retorno, sus características generales y puntos importantes a tomar en cuenta.

CAPÍTULO II

Marco teórico y referencial

En este capítulo se expone la teoría que enmarca mi investigación, los conceptos que me servirán, después de un arduo trabajo bibliográfico, para llevar y guiar de una mejor manera mi trabajo de investigación. Este proceso llamado marco teórico y referencial caracteriza mi trabajo para que tenga los fundamentos sólidos que requiere. Partiendo de conceptos generales y universales de la migración, el capítulo finaliza con conceptos y aspectos particulares sobre el tema.

2.1 Aproximaciones teóricas sobre la migración

La historia de la humanidad está llena de ejemplos de personas y grupos culturales que por diversas razones deciden moverse, lo cual no quiere decir que se vuelvan ajenos a lo que dejan, ni que, por otro lado, sean conocedores y se integren totalmente al nuevo espacio. Estos movimientos de población entre los espacios geográficos nos hablan de las posibilidades de adaptación biológica y de las capacidades sociales de reelaboración simbólica de los aspectos personales y sociales (Sierra, 2007: 134).

La movilidad de personas siempre ha existido pero en los últimos años se ha incrementado. Algunos analistas consideran que el siglo XXI será caracterizado como el siglo de las migraciones.³

Esto nos lleva a pensar que, efectivamente, los procesos migratorios siempre han existido, que no son procesos nuevos, ni tampoco desconocidos para las sociedades antiguas y contemporáneas; pero las causas principales de esos desplazamientos migratorios, sus características y sus consecuencias en diversos periodos cronológicos.

³ http://catarina.udlap.mx/u_dl_a/tales/documentos/lri/guzman_c_e/capitulo1.pdf.

Existen instituciones internacionales que han definido este concepto de manera operativa, como la UNESCO, la cual refiere que las migraciones son desplazamientos de una población de un espacio geográfico a otro, durante un tiempo considerable o indefinido.

Aunque este concepto ha servido para explicar las corrientes a escala internacional, así como su generalidad y el reconocimiento de aspectos como el territorio y el tiempo, no explica de manera suficiente puntos medulares como el económico, el político y el social, pero sobre todo no aborda la especificidad cultural, que depende de quienes realizan el desplazamiento. Además, esta definición no considera que los posibles calificativos del proceso dependen de quien o quienes lo observan y valoran (Sierra, 2007: 134-135).

Por ende, quisiera abordar a la migración como un fenómeno social, es decir, desde un punto de vista de las ciencias sociales, y no como un concepto operativo, sin embargo, considero que es importante partir desde ideas generales, globales e ir particularizando y profundizando en aspectos que conlleven o guíen esta investigación a un cumplimiento adecuado de los objetivos planteados con anterioridad.

Así, quiero mencionar a la autora Cristina Blanco (2000), quien considera a las migraciones como los movimientos que supongan para el sujeto un cambio de entorno político-administrativo, social y/o cultural relativamente duradero; o, de otro modo, cualquier cambio permanente de residencia que implique la interrupción de actividades en un lugar y su reorganización en otro.

Al consolidar un concepto adecuado de lo que es la migración, es importante aclarar que estamos hablando de todo un proceso en el cual está inmerso el fenómeno migratorio, el cual tiene sus complejidades.

El proceso migratorio se inicia con la emigración, entendiendo como emigrantes o grupo emigrante a las personas que salen de sus espacios de socialización y son catalogados así por la propia localidad de salida. La inmigración o asentamiento de población foránea en una comunidad dada, constituye la segunda parte de esta fase inicial; por lo tanto, ahora se habla de una persona o grupo inmigrante, es así, con respecto a la comunidad a la que se llega (Blanco, 2000:18).

Entonces estamos hablando de dos subprocesos de la migración, la emigración y la inmigración. Y de tres elementos implicados: la comunidad emisora, la receptora y el migrante individual o colectivo.

Cuando el proceso migratorio se ve finiquitado en estos dos subprocesos, se habla de una migración definitiva; sin embargo, cuando no es así, se habla del inicio de un segundo caso, en el cual se abriría una nueva fase migratoria, la cual puede acabar en el retorno del antiguo emigrante a su lugar de origen, en la cual ahora sería considerado como retornado. O bien, puede iniciarse un nuevo movimiento hacia un segundo destino; el proceso puede repetirse indefinidamente, pero las figuras básicas vienen siendo: el emigrante, el inmigrante y el retornado; lugar de origen, lugar de destino, y los subprocesos de emigración, inmigración y retorno; aunque en este último caso, en reproducción constante (Blanco, 2000:18).

Es así como enmarcamos, de una manera un tanto general, los elementos y subprocesos que encontramos dentro del proceso global de la migración. No obstante, cada uno de estos elementos y subprocesos necesitan ser abordados con particularidad y así cubrir adecuadamente las necesidades y complejidades de dichos elementos.

2.2 Implicaciones de los procesos migratorios

Como ya hemos mencionado, los procesos migratorios son bastante complejos, ya que estamos hablando de personas, de individuos sociales, quienes llevan consigo un conjunto de entramados culturales, nos estamos metiendo con cuestiones que pertenecen a la vida diaria, a la vida cotidiana de dichas personas.

Para explicar de mejor manera estas repercusiones complejas, Cristina Blanco (2000) los agrupa en cuatro divisiones o dimensiones: la dimensión demográfica, económica, social e identitaria y cultural; implicando en estas dimensiones a un emisor, un receptor y al propio migrante.

La dimensión demográfica se refiere, con respecto al emisor, a las implicaciones que puede tener este, como por ejemplo el alivio de presión poblacional; aunque, también, como aspecto negativo, se hace referencia a un envejecimiento de la población, ya que se asevera que es la gente más joven la que abandona su comunidad de origen. En el caso de las poblaciones rurales, se menciona una despoblación rural.

Para el sujeto receptor se indica aspectos como la integración de población nueva, además de que se habla de un rejuvenecimiento de la población, sin embargo, la incorporación de colectivos reduce la oportunidad de empleos y provoca la sobrepoblación de las comunidades creando las grandes y congestionadas ciudades.

Para el migrante se habla del cambio demográfico, el cual causa que en su comunidad de origen se trunque esa producción demográfica, ya que, como se mencionó, es la población joven la que se va.

La dimensión económica, para el emisor, reduce el volumen de pobreza, subiendo las tasas de ingresos que recibe el emisor. Para el receptor aporta mano de obra fresca, y aumenta la competencia laboral en la comunidad. Para los migrantes mejora las condiciones de vida, sin embargo, como aspectos negativos se puede mencionar la inestabilidad laboral, vulnerabilidad y desprotección, ya que la mayoría se va como emigrante indocumentado.

En la dimensión social se menciona el propio cambio drástico de ambiente social para el migrante, para la comunidad receptora, provoca los problemas de convivencia, la inmigración "ilegal" y los actos racistas y xenofóbicos en contra de los inmigrantes.

Por último, la dimensión identitaria y cultural, refiriéndose a estos desde una perspectiva individual y colectiva. Con relación a la cultura, se habla de un estancamiento de ésta ya que, como se mencionó, se cambia de manera radical las relaciones sociales de la comunidad de origen y se introduce a una nueva panorámica social, y por ende a una nueva red de relaciones sociales.

Por otra parte, cuando se habla de migrantes retornados, se hace mención de que ahora son ellos quienes son portadores de elementos culturales adquiridos en las sociedades de destino, estos elementos son utilizados por estos migrantes al arribar a su comunidad de origen.

Aunado a estas dimensiones generales están las experiencias y expectativas de cada individuo, esto da paso a tipologías generales de la migración. Uno de los autores que establece una serie de tipologías migratorias más aceptadas y mejor fundamentadas es W. Petersen.

<p>Límite geográfico</p> <ul style="list-style-type: none"> - Internas. - Por municipios - Por provincias. - Por regiones. 	<p>Externas o internacionales</p> <ul style="list-style-type: none"> - Situación jurídica del migrante. >legales >ilegales - Regiones Multinacionales. 	<p>Sujetos de la decisión:</p> <ul style="list-style-type: none"> - Espontáneas. - Dirigidas. - Forzadas.
<p>Duración:</p> <ul style="list-style-type: none"> - Transitorias o temporales. - Definitivas o permanentes. 	<p>Causas:</p> <ul style="list-style-type: none"> - Ecológicas. - Políticas. - Exilio, asilo, refugio Desplazamiento. - Económicas. - Selectiva, - Económicas <p>(sentido estricto)</p>	

Sin embargo, hay que aclarar que Petersen hizo esta clasificación en los años sesentas, los movimientos migratorios han evolucionado significativamente, lo cual no le resta importancia tan significativa a esta importante clasificación (Blanco, 2000: 28).

Aquí nos interesa resaltar la división que hace con respecto a la migración internacional. Ya que es en esta donde se enmarca, de alguna manera nuestra migración de retorno.

2.2.1 La migración internacional

La migración internacional se da cuando se trascienden las fronteras, los límites geográficos de un país. Dentro de las migraciones internacionales se pueden encontrar dos subcategorías. La primera se refiere a la aceptación o no aceptación del país de destino para con los inmigrantes. Cuando el inmigrante cumple con todos los requisitos legales para instalarse, diremos que la migración es documentada, cuando no es así estamos hablando de una inmigración indocumentada. Cabe mencionar que la legalidad o ilegalidad es un atributo ligado a situaciones, hechos o acciones, pero nunca a personas. Por ello no es correcto hablar de inmigrantes legales o ilegales; es mejor referirse a ellos como inmigrantes indocumentados, irregulares o clandestinos, además de que ello disminuiría la fuerte carga negativa que recae sobre ellos (Blanco, 2000).

La segunda subcategoría dentro de las migraciones internacionales hace referencia al traspaso de ciertos límites no establecidos ya por los estados, sino por unidades territoriales más amplias. Pone como ejemplo a la Unión Europea de naciones y su relación con otros países que no pertenecen a esta unión (Blanco, 2000).

Aunado a la migración internacional y su relación con la migración de retorno como direccional de este proyecto quiero mencionar a las migraciones económicas: las cuales, como su nombre lo indica, son las producidas por causas económicas. Esto es, cuando el migrante abandona su comunidad de origen motivado por la falta de trabajo, y las condiciones de vida precaria. Sin embargo, dentro de las migraciones económicas se encuadran dos divisiones; la migración económica selectiva y la que está arraigada en un sentido estricto como la que mencionamos al principio de este párrafo; la selectiva se refiere a aquellos inmigrantes que para subir su calidad económica y ser ascendidos laboralmente, tienen la necesidad de emigrar (Blanco, 2000).

2.3 Migración de retorno

Los migrantes de retorno constituyen un mecanismo para el cambio en las comunidades a través de la innovación económica y el cambio social. No obstante, la expansión de dicho potencial está determinada por las condiciones estructurales de la comunidad en la que habitan. Además, los países de donde salen los migrantes –México entre ellos- no han tomado conciencia de las implicaciones que tiene el retorno de los migrantes para el desarrollo local, mediante la inversión del ahorro migrante o a través de la experiencia laboral (Ballesteros, 2006:179).

En un primer acercamiento, el concepto de migración de retorno es impreciso y problemático, debido a que el retorno se utiliza en la literatura, por cuestiones analíticas, como una etapa final de la trayectoria de las personas, y no tiene en cuenta, como ya corroboramos anteriormente, que una persona puede tomar la decisión de realizar otra migración después de un eventual retorno. Asimismo, a pesar de que al plantear el retorno en el ámbito internacional, la literatura considera el país de origen como el lugar de destino, en realidad, el retorno se da con frecuencia a regiones o áreas diferentes al lugar de origen del migrante (Ballesteros, 2006: 179).

En el siglo XIX se empezó a percibir o a resaltar flujos migratorios relacionados con inmigrantes retornados. Sin embargo, las causas y aspectos relacionados con la migración de retorno son bastante, como en todo proceso migratorio, complejas. La migración de retorno es un área relativamente nueva de la migración que no tiene un significado estándar en la política o el derecho nacional o internacional.

King entiende la migración de retorno como el retorno de los migrantes a su comunidad de origen después de un periodo significativo en otra región, fuera de las fronteras internacionales del país (Ballesteros, 2006).

Se han propuesto diferentes tipologías de retorno para describir el nivel de desarrollo de los países vinculados por la migración y el retorno, o el tiempo pasado en el país de origen, o la intención de los inmigrantes ante el resultado efectivo, o el entorno sociológico del retornado.

2.3.1 Intenciones al momento de migrar

En este caso quisiera abordar la tipología que retoma Xóchitl Ballesteros (2006) con relación a la migración de retorno a partir de las intenciones al momento de migrar. A partir de las aportaciones de diversos autores.

1. **Migración con un objetivo.** Es el caso de la migración de personas que tienen una clara intención de regresar y lo hacen. De esta forma, cumplen sus planes iniciales. Son, básicamente, migrantes temporales denominados target migrantes o migrantes con un objetivo. Los cuales migran para trabajar en el extranjero, en países con un alto ingreso para ahorrar e invertir a su regreso (por ejemplo, hacer una casa nueva o establecer un pequeño negocio). En ocasiones, el retorno se retrasa por el alto costo que implica vivir en el extranjero y la inflación en el lugar de origen. En este tipo de migración, el objetivo puede no ser económico, sino la adquisición de alguna clase de habilidad o entrenamiento; incluso la experiencia de vivir en el extranjero.
2. **Fracaso migratorio (o retorno no deseado).** Esta primera hace referencia a los migrantes que son obligados a regresar por cuestiones que están fuera de sus planes o de su control, como puede ser la pérdida de un familiar, una crisis en la familia o a causa de que son deportados⁴ por instituciones gubernamentales migratorias, ya que como se ha mencionado, muchos de ellos emigran en calidad de indocumentados.

⁴ Deportación es la acción de destierro del que son víctimas individuos o grupos de personas usualmente por razones políticas, también se denomina deportación a la acción de expulsión de un país a extranjeros que se encuentren en estado de inmigración ilegal.

3. **Migración circular.** Hace referencia a los diversos movimientos, sobre todo de corto plazo; repetitivos y como parte de un ciclo natural, que tiene en común la falta de intención de establecerse de manera permanente. En relación a la migración mexicana, este caso ha sido ampliamente documentado. La migración circular ofrece la opción de maximizar el ingreso de las familias y mantiene las opciones entre los lugares de origen y destino; de esta forma, reduce el riesgo de dejar sin sustento a la familia. La residencia permanente ocurre cuando el inmigrante adquiere experiencia en Estados Unidos, obtiene familiaridad en el mercado laboral estadounidense y se especializa en alguna ocupación.

4. **Migración temporal sin retorno.** Entre los factores que disminuyen la posibilidad del retorno se encuentra la existencia de una comunidad étnica en el país de destino, como resultado de olas de migrantes previas; esto contribuye a que los migrantes temporales se conviertan en migrantes permanentes. Sin embargo, la idea del retorno está presente entre muchos de estos migrantes, que generalmente continúan en contacto con sus comunidades por medio del envío de las *remesas*.

5. **Retorno estructural.** El inmigrante decide regresar a su país de origen ya que siente que sus conocimientos, su educación o su capital ofrecen mayores posibilidades de ascenso económico que en el país de destino. Esta decisión se ve reforzada cuando las condiciones macroeconómicas de su país han mejorado.

Existen varias causas por las cuales el migrante decide retornar a su comunidad de origen, entre las cuales destacan: los lazos familiares como principal razón. Con relación a esto, Gallard (1994), citado por Ballesteros, sistematizó las razones que influyen en el retorno:

1. Necesidades de la familia, la educación de los hijos y la muerte o la enfermedad de los parientes.
2. Retiro de la vida laboral.
3. Acumulación de capital suficiente para establecer algún negocio.
4. Posibilidades de trabajo en el país de origen.
5. Problemas relacionados con el trabajo en el país de destino.
6. Motivos personales y culturales como la nostalgia o la salud entre otros.

2.4 Las remesas

En los últimos años, las remesas han alcanzado volúmenes que las sitúan como la segunda fuente de divisas para el país, sólo por debajo de las ganancias derivadas del petróleo; en el 2006, por ejemplo, rondaron los 24 000 millones de dólares, cifra que es más del doble que la registrada en 2001. Este volumen, así como su ritmo de crecimiento, colocan a México como el principal país receptor de remesas (Arroyo, Berumen y Sandoval, 2009: 317).

Esto hace pensar que el nivel de desarrollo va en aumento. Que el país se ve beneficiado gracias a estas divisas. La sustentabilidad de las familias de los migrantes son más estables gracias a esta entrada económica. Por lo tanto, el beneficio es importante para dichas familias, la localidad a la que pertenecen estos migrantes y al mercado regional. Así como también favorece a la micro y mediana empresa, ya que muchas de esas empresas son pertenecientes a las familias de los migrantes y se sustentan en las remesas y los ahorros de éstos como inversión para mantenerse.

Las remesas familiares no son una solución a la pobreza y desigualdad regional. Estas remesas no son suficientes como para promover un proceso de movilidad socio-económica de los hogares. (Alba, 2007: 39).

Ingresos por remesas familiares (en millones de dólares) en la zona sur del país, distribución por entidad federativa, Banco de México.

Distribución por entidad federativa	Octubre-Diciembre 2010	Enero-Marzo 2011	Abril-Junio 2011
Campeche	12.8	12.9	15.5
Chiapas	130.2	131.0	168.1
Quintana roo	21.7	20.6	24.2
Tabasco	25.4	25.4	30.7
Veracruz	284.6	291.3	352.7
Yucatán	26.7	27.4	30.8

Fuente:

<http://www.banxico.org.mx/SieInternet/consultarDirectorioInternetAction.do?accion=consultarCuadro&idCuadro=CE100§or=1&locale=es>

(Para ver cuadro completo revisar anexo)

2.4.1 el programa 3x1

En 2006, a través de este programa se movilizaron menos de 70 millones de dólares en todo el país, 95 por ciento de los cuales se concentraron en la “Región Migratoria Tradicional” (RMT), la cual está conformada por estados de la región occidente del país (Aguascalientes, Colima, Durango, Guanajuato, Jalisco, Michoacán, Nayarit, San Luís Potosí y Zacatecas). De este total, solo el 25 por ciento fue aportado por el gobierno federal (Alba, 2007: 40).

México: Remesas familiares y monto del Programa 3x1 según regiones y entidades (millones de dólares), 2006

Región/ Entidad	Remesas familiares	Programa 3x1	3x1 remesas familiares	3x1 inversión manufactura	3x1/ PIB
Nacional	23 053	68.90	0.30%	0.20%	0.01%
Región tradicional	8 852	65.30	0.70%	1.00%	0.04%
Aguascalientes	378	0.21	0.05%	0.04%	0.00%

Colima	167	0.07	0.04%	0.03%	0.00%
Durango	371	0.46	0.13%	0.10%	0.00%
Guanajuato	1 926	9.37	0.49%	0.76%	0.03%
Jalisco	1 993	33.51	1.68%	1.63%	0.06%
Michoacán	2 472	1.89	0.08%	0.29%	0.01%
Nayarit	328	0.61	0.19%	0.20%	0.01%
San Luis Potosí	607	4.73	0.78%	0.75%	0.03%
Zacatecas	610	14.45	2.37%	4.54%	0.23%
Resto del País	14 202	3.61	0.00%	0.00%	0.00%

Fuente: <http://www.conapo.gob.mx/publicaciones/foronacional/mesa1.pdf>

2.5 La migración de retorno y su impacto económico y social

Existen varias concepciones sobre el “impacto”, a manera de aclarar esta aseveración quisiera proporcionar una conceptualización adecuada a este proyecto de investigación.

El término impacto, de acuerdo con el Diccionario de uso del español proviene de la voz “impactus”, del latín tardío y significa, en su tercera acepción, “impresión o efecto muy intensos dejados en alguien o en algo por cualquier acción o suceso”. Así, el término “impacto”, hace referencia a la expresión del efecto de una acción.

La tarea de evaluar el impacto parece constituir una gran dificultad para muchos proyectos y programas. Medir el impacto es concretamente, tratar de determinar lo que se ha alcanzado. Como se expuso anteriormente, el término impacto, como expresión del efecto de una acción, se comenzó a utilizar en las investigaciones y otros trabajos relacionados sobre el medio ambiente. Entonces, se puede observar que en todos los conceptos, el impacto se refiere a cambios en el medio ambiente producidos por una determinada acción.⁵

⁵ http://bvs.sld.cu/revistas/aci/vol15_3_07/aci08307.htm

Posteriormente, la utilización del término impacto se amplió y fue objeto de múltiples definiciones en la literatura referida a los problemas sociales. El impacto se refiere a los efectos que la intervención planteada tiene sobre la comunidad en general.

El impacto puede verse como un cambio en el resultado de un proceso (producto). Este cambio también puede verse en la forma como se realiza el proceso o las prácticas que se utilizan y que dependen, en gran medida, de la persona o personas que las ejecutan. Esta definición se refiere a cambios, pero se diferencia de otras definiciones en que este cambio ocurre en los procesos y productos, no en las personas o grupos.

El impacto social se refiere al cambio efectuado en la sociedad debido al producto, como ya se mencionó, de las acciones sociales.

La definición de impacto social no se limita a criterios económicos. Para definir el concepto de impacto es preciso diferenciar entre efecto, resultado e impacto: el impacto es el cambio inducido por un proyecto sostenido en el tiempo y en muchos casos extendido a grupos no involucrados en este (efecto multiplicador)”; según *Barreiro Noa G.* en *Evaluación social de proyectos* “...cuando nos referimos a impacto de la superación o capacitación, debe considerarse la existencia, entre otros, de los rasgos siguientes: Expresa una relación causa-efecto entre la(s) acción(es) de superación y el comportamiento en el desempeño profesional de los participantes en ellas (y) los resultados organizacionales. Los cambios tienen carácter duradero y son significativos.

Dada la secular experiencia migratoria del país, es sorprendente la negligencia que sobre este fenómeno prevaleció hasta fecha reciente. Revelador de esa negligencia, era “la política de no tener política”, como se caracterizó hace tiempo la respuesta del gobierno mexicano hacia el fenómeno migratorio. Afortunadamente, ese ya no es el caso⁶.

Prácticamente, con el inicio del siglo, tanto el diseño de las políticas públicas para la gestión del fenómeno migratorio para la implementación de acciones para apoyarse en la migración como un factor de desarrollo se vuelven cuestiones de interés nacional. Además, las comunidades mexicanas en el exterior son vistas como actores importantes en la transformación de la economía, la sociedad, y la política de las regiones de origen de los migrantes (Alba, 2007: 17).

El migrante retornado a su comunidad de origen trae consigo un impacto dentro de la propia comunidad local; este impacto está estrechamente vinculado con el desarrollo económico de dicha comunidad a través de las remesas de los propios retornados; por ende se puede mencionar, también, un desarrollo económico a nivel regional (Ballesteros, 2006).

En una compilación de Francisco Alba, perteneciente al colegio de México y dentro del Foro acerca de las políticas de población en México como parte de una serie de debates y propuestas para el Programa Nacional de Población; Jesús Arrollo Alejandro, de la Universidad de Guadalajara, propone un enfoque de estudio que considere a la migración como un componente fundamental de la funcionalidad socio-económica regional.

En la organización territorial de una región se distingue un patrón de localización de asentamientos humanos jerárquico en cuanto a su tamaño poblacional y la extensión de áreas de mercados locales, nacionales e internacionales de los productos y servicios ofertados por sus bases económicas. Igualmente y en relación con estos patrones, tendríamos otros de localización de recursos

⁶ <http://www.conapo.gob.mx/publicaciones/foronacional/mesa1.pdf>

naturales de industrias, de infraestructura, de conectividad, así como de interacción, es decir, flujos de intercambio de bienes y servicios entre esos asentamientos, de flujos financieros, de comunicaciones, y por supuesto, de población (flujos migratorios) (Alba, 2007: 22).

Lo anterior proporciona una explicación del porque existe un amplio o un decreciente desarrollo regional. También el autor menciona que dicha interacción está influenciada por el ámbito territorial jerárquico; por lo tanto, el que una comunidad esté más cerca de otra más grande y con mayor flujo de relaciones socio-económicas como las antes mencionadas causa en dichas comunidades y como lo maneja el autor, un mayor “nivel de desarrollo socio-económico comparativo” (NISEDEC).

Otro factor que influye en el desarrollo regional es la importancia de lo producido a nivel comunidad, es decir, lo que la comunidad produce a nivel interno; lo cual forma parte de su mercado y llega hasta el mercado regional y nacional, incluyendo, en lo social, a los migrantes de dicha comunidad.

Es en donde también se empieza a llegar a niveles internacionales y estas comunidades pasan a ser figura dentro de ámbitos internacionales como parte de esa interacción regional, nacional e internacional, por ello existen regiones y comunidades con mayor nivel socio-económico comparativo. Esto nos lleva a un efecto globalizador que explica la posibilidad de interacción entre regiones de diferentes países.

De esta manera, es posible relacionar a la migración interna de la internacional, ambas tienen origen e impactos de acuerdo con los cambios en los procesos que determinan los patrones y funcionalidad territorial. La diferencia es que la segunda enfrenta la frontera y la estructura y funcionalidad regional de Estados Unidos (Alejandro, 2007).

En el año 2000, 26.4 millones de mexicanos habían abandonado su entidad federativa de nacimiento para residir en otro lugar del país o en Estados Unidos, es decir, una de cada cuatro personas nacidas en México. En 1970, existían nueve migrantes internos por cada mexicano en Estados Unidos, treinta años más tarde esta relación estadística se había reducido drásticamente a dos por uno. Como lo expone un reciente estudio del Banco Mundial, México es el país con el mayor número de migrantes internacionales en el planeta, seguido por India, Bangladesh y China (Zenteno, 2007).

Lo anterior está estrechamente vinculado con la desigualdad en el crecimiento y el desarrollo de las diversas regiones y ciudades del país, los diferentes mercados regionales; además de las insuficientes e insatisfactorias políticas públicas en México.

El fenómeno migratorio también está vinculado con las deficiencias del sistema financiero mexicano que muestra serias limitaciones de acceso al crédito productivo y de consumo a un elevado costo⁷.

Uno de los tratados, como parte de las políticas públicas del gobierno mexicano, en busca de un mejoramiento en la economía y desarrollo nacional es el Tratado de libre comercio de México con Estados Unidos y Canadá (TLCAN). Sin embargo, los únicos beneficiados realmente con este tratado son las zonas con mayor índice de desarrollo comercial, industrial, de infraestructura y productivo del país, en este caso, la región de occidente y parte del centro de México. Dejando, de esta manera, rezagadas a las entidades de la región sur del país, por ende con menor oportunidad de comercio y una menor productividad.

⁷ <http://www.conapo.gob.mx/publicaciones/foronacional/mesa1.pdf>

A pesar de ello, y sin caer en controversias, es en estas zonas de occidente de la nación donde se encuentra el mayor número de emigrantes hacia otras regiones de la república mexicana y de Estados Unidos. Como ya se ha mencionado, esto es a causa de la desigualdad en el desarrollo económico y social de las regiones mexicanas.

Cuando hablo de una desigualdad en el desarrollo en México, no solo me refiero a la desigualdad económica, de comercio, laboral, industrial y social, este último en relación a la pobreza o a la no pobreza, sino también se puede vincular al problema de desigualdad de desarrollo ámbitos como la desigualdad en el sector salud y en el sector educativo en las distintas regiones del país, esto a causa de las limitadas políticas públicas. Lo antes mencionado, también influyen en los flujos migratorios regionales.

Entonces estamos mencionando que las políticas públicas están afectando a la formación del capital humano en las distintas regiones, tanto en lo que respecta a la salud de las personas como también a sus niveles académicos, a su educación. De alguna manera, la emigración y la inmigración es una respuesta del pueblo mexicano hacia esas fallas en el sistema de políticas públicas, una respuesta a esa desigualdad y desnivelación de en dichos sectores públicos de las regiones mexicanas.

Otro aspecto importante de la conexión entre migración y desarrollo para las políticas del gobierno mexicano tiene que ver con las características de los emigrantes. Sabemos que éstos no constituyen una muestra aleatoria de la población a la que pertenecen, es decir, no representan el “promedio” de los mexicanos en términos sociodemográficos y educativos (Alba, 2007: 45).

Es aquí donde Zenteno (2007) habla, al igual que otros autores como Cristina Blanco, citada de igual manera en este trabajo, de una “selectividad” migratoria positiva o negativa a la hora de migrar. Sin embargo, Zenteno menciona que este tema aún está en debate académico.

Lo cierto es que no todos los emigrantes salen de zonas con alto índice de pobreza, ni todos son de bajo nivel educativo.

Para el caso de la migración mexicana hacia Estados Unidos, la investigación ha encontrado evidencia empírica tanto a favor de la selectividad positiva como negativa. Los migrantes tienden a ser seleccionados de forma positiva debido a los costos de la migración, por lo mismo cuentan no solo con una escolaridad más elevada, sino también son más talentosos, ambiciosos y emprendedores (Zenteno en Zenteno; 2007; 45).

Zenteno menciona que las repercusiones negativas de la fuga de talento mexicano son difíciles de discernir con las evidencias actuales. Las estadísticas avalan la magnitud de la emigración hacia el norte y la existencia de un contingente importante de mexicanos con escolaridad alta en Estados Unidos:

- Medio millón de mexicanos abandonan cada año suelo mexicano para buscar mejores oportunidades de vida en suelo norteamericano.
- Las estimaciones más recientes indican que por lo menos once millones de mexicanos residían en Estados Unidos en 2005. Un incremento neto de 1.8 millones en relación con la cifra correspondiente al año 2000.
- Los mexicanos en Estados Unidos cuentan con mayor escolaridad que la población que reside en su estado de nacimiento en México. mientras que un 40 por ciento de los mexicanos que viven al otro lado de la frontera termino por lo menos el nivel de preparatoria, entre la población no-migrante la cifra correspondiente es de solo un 22 por ciento.

- Un total de 406 193 mexicanos en Estados Unidos cuenta con estudios de licenciatura terminados o estudios de posgrado. De estos, 66 mil cuentan con estudios de maestría, 48 mil con un grado de estudio profesional (medicina, leyes, administración) y ocho mil tienen estudio de doctorado.

Aquí no hace distinción entre si los antes mencionados son inmigrantes indocumentados o no en Estados Unidos; sin embargo, de igual manera, son datos muy importantes que nos hacen ver la realidad en la que vivimos y conocer un poco los problemas nacionales.

Las políticas públicas de nuestro país están muy lejos de lo que es la propia realidad a la que se enfrenta el ciudadano mexicano en las distintas regiones del país. Espero que dichas políticas presentes y futuras ayuden y estén más cerca de lo que realmente necesita y consiente de lo que afecta a la comunidad mexicana.

CAPÍTULO III

Migración de retorno en Oxkutzcab, Yucatán

Este tercer capítulo versa sobre los resultados del trabajo de campo realizado en la ciudad de Oxkutzcab, Yucatán, del 10 de septiembre al 10 de diciembre del presente año, 2010.

Primeramente, se realiza una pequeña etnografía del lugar, donde se describe la vida cotidiana de la ciudad, lugares de referencia y como está estructurada la ciudad.

Seguidamente, los resultados obtenidos en dicha práctica de campo con base en las anotaciones del diario.

Para este trabajo, se realizaron entrevistas, genealogías y charlas documentadas con los migrantes retornados de los Estados Unidos en Oxkutzcab. Como material adjunto, se realizaron filmaciones, se grabaron las charlas con una reportera y se tomaron fotografías.

En un principio, las variables que se tomaron fueron principalmente la economía y el impacto que causaban los migrantes al retornar a su comunidad de origen. ¿Qué es lo que sucedió cuando ellos regresaron con sus familias a su comunidad de donde salieron? ¿Qué es lo que prosiguió en sus vidas a ese proceso migratorio de ida y regresada?

Sin embargo, para saber eso que se planteó, había que conocer la historia completa. ¿Qué fue de ellos antes de irse a Los Estados Unidos?; ¿cómo fue su vida allá? y ¿cuál fue el resultado de esos dos movimientos migratorios?

Y si nos vamos más a fondo, ¿cuál es la historia de ese lugar? Lo cual ya conocimos en capítulos anteriores.

3.1 Etnografía del lugar



La ciudad de Oxkutzcab, hoy en día, es un lugar en proceso de desarrollo y crecimiento; tanto en población (densidad), como en crecimiento habitacional y comercial.

La ciudad se está extendiendo cada día más; se están construyendo más colonias, más fraccionamientos, más carreteras, y por ende, más servicios públicos se van requiriendo para la comunidad. Servicios como agua potable, alcantarillado y alumbrado público.

Sin embargo, la ciudad continúa conservando esa fachada de comunidad colonial, aún tiene edificios antiguos de la época de la colonia que le da ese aire de los tiempos de la grandeza española; empezando por sus iglesias, su división de barrios y algunas casas que siguen de pie de dicha época.

Así como también conserva sus edificaciones pertenecientes a la cultura maya, sus casas típicas, en algunos lugares, de paja y adobe. Se sigue preservando la cultura y las tradiciones y costumbres mayas, tales como el hetzmek, los curanderos, las sobadoras y el rito del cha'a chak.

Oxkutzcab cuenta con un mercado principal ubicado en la colonia centro, una de las 16 colonias de la ciudad, a un costado de la catedral "San Francisco de Asís, antiguo ex convento franciscano.

El mercado tiene un mural que deja ver el transcurrir de la mañana en el mercado, la hora de venta en un día común en la comunidad. Es una estampa muy bonita del lugar.

Llegando al mercado puedes ver los huacales de naranja, limón y mandarina escorados en la plaza del mercado. En su interior los diversos puestos de comida, frutas, verduras, ropa y artículos como CD'S y juguetes (ver anexo).

En la zona centro se encuentran el cabildo y el parque o plaza principal, a un costado de la catedral, entre la calle 51 y 53. Se podría decir que ahí se encuentra, prácticamente el centro histórico de la comunidad, edificios coloniales que se han convertido, por ejemplo, en el Banco (BANAMEX), SUPER CENTRO (mini súper), hotel Trujeque, la heladería, un puesto TELCEL y otros negocios. Solo hay dos que son casas particulares, una perteneciente a la familia Maldonado y otra a la familia Tejero.

Alrededor del centro hay 15 colonias más: La Mejorada, La Hermita, San Esteban, San Toyo, San Antonio, El Rastro, San Diego, San Juan, El Roble, colonia Juan José Pacho Burgos, colonia Venustiano Carranza, La Esperanza, Tutul Xíu y Suctuk (ver anexo).



Fuente del parque principal.

La colonia “La Hermita” lleva ese nombre porque es en esa zona donde se encuentra la iglesia de la virgen del Pilar, la cual está en lo alto de un cerro sobre la calle 54, a esa iglesia se le conoce como “La Hermita”. A lo largo de la calle 54 hay varios negocios que hacen alusión a dicha iglesia, desde tienda de abarrotes, hasta una cantina y un salón de fiestas.

Cada colonia tiene su parque y su capilla católica, al menos las colonias antiguas; las más nuevas solo su parque.

La religiosidad de la comunidad es diversa, hay varios templos de religiones adventistas, testigos de Jehová e iglesias católicas; siendo estas últimas las más frecuentes en la comunidad.

Existen, también, en Oxkutzcab escuelas de los diferentes niveles educativos. Cerca del centro está la primaria Jacinto Kanek'; esta la secundaria técnica en La mejorada y dentro del propio ayuntamiento está instalada la Escuela Preparatoria Oxkutzcab (EPOX), la cual es privada; sin embargo, acaban de abrir una escuela preparatoria de gobierno, pero apenas tiene menos de seis meses que se abrió, en septiembre del 2010. Otra opción es el CEBETA, que se encuentra carretera a Campeche, cerca de las grutas de Lol-Tún.

A nivel superior está el Instituto Tecnológico Regional del Sur. La mayoría de los que no deciden estudiar en el Tecnológico se van a la ciudad de Mérida o a la ciudad de Ticul, que se encuentra a escasos 20 minutos de “Ox”, como le dicen a la ciudad.

La madrugada del martes y la madrugada del jueves, los comerciantes de frutas, verduras y cítricos se reúnen en la central de abastos para vender sus productos agrícolas; a un costado de la plaza donde se realiza hoy en día la Feria de La Naranja, evento conocido por toda la región y uno de los más importantes de la comunidad, la feria se realiza en el mes de noviembre. La central se encuentra a la salida de la ciudad, en la carretera rumbo a Tekax y Chetumal.

En el lugar hay puestos de comida, loncherías donde la gente va a comer durante el rato de venta, el cual inicia a las cuatro de la mañana y termina cerca de las 10 de la mañana. Existe una campana, un timbre que marca el inicio de la venta, en cuanto a cítricos, frutas y verduras, no se permite realizar ventas antes de la hora marcada. Los puestos de comida están ahí prácticamente todos los días desde la media noche.

Otro de los lugares siempre concurrido es el parque principal, que se encuentra frente al cabildo. Por la mañana están las camionetas “Band” que salen a lugares como el CEBETA o el Tecnológico, también los taxis y las “moto-taxis”. Siempre hay jóvenes, ya que la preparatoria está prácticamente en frente.

Por la tarde la gente deambula por la plaza, gente que trabaja en el ayuntamiento, jóvenes que salen de clase y se juntan a platicar y cotorrear y una que otra parejita que se queda a platicar en alguna banca con sombra.

Por la noche el parque sigue siendo el punto de referencia para los habitantes, así como el bazar, que está frente al mercado principal (“20 de noviembre”) y los puestos de comida y las loncherías. Muy conocidos son el puesto de hot-dogs y hamburguesas “Willis”, el carrito de tacos y tortas de Chiquis; la taquería “Tacos-tumbras”, “Las clásicas” y la lonchería “El trailer”.

Recientemente se han introducido a la ciudad comercios grandes como Bodega Aurrera y Soriana; lo cual ha traído consigo fuentes de trabajo. Pero también ha causado las bajas ventas de los comercios pequeños; como la tienda de abarrotes de don “Goyo”, que está en el bazar, o la tiendita de “doña Cata”, que está sobre la calle 56 con 53 o las tiendas de abarrotes que están dentro y en los corredores del mercado.

Oxkutzcab cuenta con el servicio de seguro social (IMSS) y el ISSTE, también el Seguro Popular y las campañas de consulta, vacunación, oftalmología e higiene que se realiza en el ayuntamiento. Durante mi estancia en la ciudad, me tocó ver una de las campañas, hasta había corte de cabello gratis que se realizan en el palacio municipal.

La migración es parte de esta ciudad, todo está aunado a ello, la gran parte de los ingresos económicos que se obtienen son gracias a los migrantes oxkutzcabences que viven en Estados Unidos y que muchos de los negocios en la ciudad, pertenecen a algún migrante retornado.

La principal tendencia migratoria en Oxkutzcab es emigrar hacia los Estados Unidos, la gente joven, mayormente del sexo masculino, toma la decisión por varias razones, siendo el aspecto económico la principal razón. Sin embargo, también se da, en menor medida, entre este mismo grupo social el emigrar hacia otras partes del país por oportunidades de trabajo, sobre todo hacia la región costera de Cancún y Playa de Carmen, y más recientemente Tulum y Chetumal siendo parte de la migración interna.

En muchas ocasiones pasa que las personas involucradas directamente pasan de ser emigrantes nacionales a retornados y luego a emigrantes internacionales y nuevamente retornados. Este proceso se vuelve cíclico al ocurrir lo mismo en más de una vez hasta que logran consolidarse económicamente y asegurar a sus familias.

Es ahí donde se aprecia en primera instancia la importancia de las remesas. Siendo la familia del migrante el principal beneficiario. La comunidad también se beneficia con las remesas enviadas por los migrantes desde otro país, y por ende, la región también es beneficiada positivamente.

En Oxkutzcab se lleva a cabo el programa 3x1. Un programa creado para, en conjunto, el gobierno y el emigrante realicen cosas productivas y necesarias para la comunidad. De esta forma, y a manera de ejemplo se han modernizado áreas deportivas en la comunidad, como la cancha municipal de Oxkutzcab. También se ha conseguido una ambulancia moderna para uso de la comunidad.

En Estados Unidos, los migrantes se organizan en “clubes” para ayudar a sus paisanos desde el otro lado del Rio Bravo; es así como se han hecho labores como aportar capital para realizar operaciones quirúrgicas para gente de escasos recursos y que lo necesita con urgencia, entre otras labores. Los migrantes son informados de lo que se realiza con su aportación y el gobierno duplica esa aportación para así trabajar en conjunto.

3.2 Antes de partir a los Estados Unidos

Tuve la fortuna que en mi primer día en la comunidad conocí a una persona que me iba a ayudar durante toda mi estancia en Oxkutzcab, Lennin Dzul Rodríguez. Prácticamente él fue mi primer informante junto con Leonardo Paz, ambos trabajan en el ayuntamiento.

Lennin, también migrante retornado, me presentó a varias personas del ayuntamiento, con quienes platique y me dieron la oportunidad de filmar y grabar dichas pláticas y entrevistas.

Fue ahí donde conocí a don Santos, un señor que estuvo en los Estados Unidos por casi tres años, aunque se fue en dos ocasiones.

Don Santos empezó a trabajar desde que tenía entre 12 ó 14 años como peón y luego chalán de albañil, hasta llegar a maestro albañil durante un tiempo en el noreste de Quintana Roo.

Así, tuvo varios trabajos, como el de chofer de la empresa refresquera Sidra Pino formando, de esta manera parte de la migración interna del país; dado que en Oxkutzcab no había el suficiente trabajo.

Por otra parte, no es el único de su familia que ha sido parte del proceso migratorio, varios de sus tíos, hoy ya parte de la tercera edad, estuvieron en los Estados Unidos, así como también algunos primos. Por ejemplo. El mayor de sus tíos, Don Gabriel, de aproximadamente unos 85 años, estuvo en los Estados Unidos en la época del programa “Bracero”.

Don Santos Martín Chel tiene tres hijos, una mujer de 20 años, un varón de 17 y una niña de 12 años. Él se fue a los Estados Unidos tanto por razones económicas como por querer conocer.

Me comentó acerca de cómo fue su pasada por la frontera; dónde vivió y qué trabajos realizó.

En su familia hay varias personas que aún están en Estados Unidos y otros que ya están de regreso así como él, en la ciudad. Don Santos aun trabaja, de vez en cuando como albañil; pero, mayormente solo se dedica a sus terrenos y a su trabajo como director del departamento de recoja y composta en el ayuntamiento. Estando él allá en el norte hizo su casa y ayudó a su familia.

- *Yo estuve casi tres años también allá y pues... de la casa al trabajo, y del trabajo a la casa; hasta ya el último año que estuve entonces si ya de la casa al trabajo y del trabajo ¡a la barra!... y ya hasta las tres o cuatro de la mañana llegaba yo a la casa y me iba a las seis a trabajar.-*
- *Ya estando acá, yo tenía la mentalidad de que no era Estados Unidos, aquí ya es diferente. Si ahí ganabas 150 o 100 dólares al día, aquí vas a ganar...100 pesos- (Santos, 2010).*

En otra ocasión platicué con Don Francisco Espinosa Baeza, en su caso, antes de irse a los Estados Unidos se desempeñó como panadero, empleado de mostrador pero fue hasta que con un grupo de conocidos decidieron irse al “norte”, como ellos le dicen al hecho de irse a los Estados Unidos. La razón principal fue la falta de trabajo y los bajos salarios, en palabras de Don Pancho Espinosa “no salía pa la papa”.

La panadería donde trabajaba Don Pancho, era de su papá Don Diego Espinosa Bencomo. Junto con otros trabajadores entre panaderos, limpiadores, empleadas de mostrador, cargadores y contador quedaron desempleados al quebrar la panadería; los productos con los que se preparaba el pan subía cada año mientras que el pan que se vendía debía costar lo mismo que el año anterior para poderse vender.

Después de consultarlo con sus amigos, familiares y allegados, llega a un punto en el que nada de lo que le digan podría cambiar la decisión tomada, “irse al norte”, Dejando a la esposa, dos hijos y un tercero en camino.

Actualmente el costo aproximado a pagarle a un pollero para que te cruce por la frontera es de unos 50 mil pesos, esto según los comentarios de varios migrantes retornados.

En el caso de Lennin Dzul, quien me comento sobre lo que se dedicaba antes de irse a los Estados Unidos menciona:

Bien, pues antes de que yo me fuera a los Estados Unidos, o antes de que yo migre era, como hasta la fecha, “campesino”, también de corazón. La necesidad económica, pues, me obligó, y también quería pues, saber qué es lo que había del otro lado...antes de irme tenía 17 años...me fui pues, para ver lo que pasaba; para experimentar, para experimentar más que nada lo que decían mis amigos (Dzul, 2010)

Sin embargo, Lennin mencionó algo interesante en una ocasión. Él hizo hincapié en que los tiempos han cambiado de una época para acá. La razón por la cual deciden migrar sigue siendo lo económico, sin embargo, en otros momentos era una razón absoluta, ese era el único objetivo, esa era la visión. Pero ahora los que se van también lo hacen para aventurar, para conocer y experimentar; en palabras de Lennin:

Antiguamente, los señores se iban por lo económico, de repente se fue cambiando poco a poco la forma; inclusive los niños de secundaria dicen: -¡Apenas termine mi secundaria yo me estoy yendo!- O el papá: -¡Para qué sigues estudiando, mejor vete! -y es una forma de pensar acerca de la migración- ahora es solo por tirar barrio, por ver los cholos, por ver si en verdad es así (Dzul, 2010).

Los cholos son una tribu urbana, los cuales se identifican con una manera en común y particular de vestir, hablar y actuar. Se caracterizan por utilizar ropas anchas, cabeza rapada, escuchan mucho la música hip-hop; utilizan mucho el lenguaje de señas y palabras particulares que se entiende mayormente solo entre ellos. Se les vincula mucho con desmanes sociales, pandillerismo, alcohol y drogas.

Podríamos asimilar un patrón para estructurar razones por las cuales deciden emigrar a los Estados Unidos, entre las cuales están la falta de trabajo, los bajos salarios y el ímpetu por buscar otras vías para mejorar su calidad de vida y la de su familia. También podemos observar la importancia de sus relaciones sociales, sus círculos de amigos familiares y allegados que participan en la toma de decisiones. Pero a fin de cuentas es el propio migrante quien dice la última palabra.

A mi parecer resaltan otros aspectos importantes antes de partir, como el que la gran mayoría aprende o desempeña un oficio, mayormente inculcado y enseñado por el padre de familia el cual desempeña muchas veces hasta el último momento antes de irse al norte, entre estos oficios está el de campesino, panadero y albañil, entre otros.

Mayormente los que se van son jóvenes, pero eso no significa que siempre se dé de esa forma, sin embargo esa es la tendencia.

Muchas veces el aspecto de la necesidad económica, como razón principal por la cual se van, esta aunada al deseo de conocer otros lugares y la cosquilla de corroborar lo que les comentan otras personas que ya han experimentado el hecho de haberse ido y regresado.

Antes de irse deben juntar el dinero para pagar su cruce por la frontera; para conseguir ese capital la persona puede enfrentar diversas situaciones. Puede conseguirlo pidiendo prestado a alguien más, como al compadre, a los papás, a los abuelos; podrían vender algunas cosas; o planearlo a corto plazo para juntar el dinero trabajando como empleado o en algún oficio hasta juntarlo. O podría darse todos los casos para una sola persona, es decir, podría vender cosas, pedir prestado más de una vez y trabajar arduamente para alcanzar ese primer objetivo, esperando devolver lo prestado después de haber regresado.

Por lo tanto estamos hablando de una serie de pasos a seguir antes de partir, una organización y prioridades para alcanzar el objetivo de irse a un futuro incierto, esperando un resultado no menos incierto.

Otra cosa que se puede observar y es asunto primordial por la cual se van es la calidad de vida; muchos de los migrantes retornados antes de haberse ido tenían muy poco, y no tenían mucho tiempo de haberse casado o estaban en planes de hacerlo. Así como esos existen muchos casos. Como Don Santos, quien se fue al poco tiempo de haberse casado y de tan solo tener un cuartito donde vivía con su esposa, fue a causa de esa experiencia en los Estados Unidos que ya tiene una vivienda más amplia y adecuada para su familia. O Don Pancho Espinosa, quien ya llevaba tiempo casado, tenía dos hijos y vivía en una típica casa hecha de paja y adobe con su familia y ahora, después de su experiencia migratoria, la familia de don Pancho cuenta con una casa amplia y con comodidades y un negocio familiar.

3.2.1 La frontera norte de México y el paso del migrante indocumentado

Después de haber tomado la decisión de irse, de haber juntado el dinero para el pollero y de haber dejado a sus familias, el migrante se enfrenta con otro obstáculo ya lejos de su comunidad; ahora se encuentra en los límites de la frontera norte del país con tan solo una muda de ropa y muchas esperanzas de cruzar al otro lado.

Primeramente salen de su comunidad y atraviesan el país para llegar a las ciudades fronterizas de la zona norte como Tijuana y Reynosa Tamaulipas. Ya en la frontera se conectan con una persona que es quien los va a cruzar ya sea por el desierto o por las montañas, siendo el primero la vía más utilizada, a esta persona se le llama coyote. Muchas veces el coyote está conectado con el pollero para asegurar el cruce, en otras ocasiones no es así.

Hay muchas y diversas vivencias de migrantes que han pasado por la frontera, muchas de esas vivencias coinciden, otras son muy diferentes, depende mucho de la suerte, del azar, el migrante tiene que enfrentar situaciones complicadas, más que nada porque son inesperadas para ellos. Lennin Dzul, me comentó su experiencia de cuando cruzó por primera ocasión la frontera.

Pasar la frontera fue muy duro, fue muy triste; vimos gente muerta por el desierto; caminamos 14 días en el desierto. No vimos migra, no vimos nadie; nos queríamos entregar, pero no había nadie por allá; nos perdimos, se perdió el coyote, en fin.

Hasta que llegamos en Arizona... ya fuera del desierto... el famosísimo levantamiento... llega una van (camioneta), deben llevar 13 personas, pero pues allá ponían 22. Estuvimos una semana en Arizona para que nos bañen, para que pongamos ropa buena, para ya cambiar el color...para esos tiempos el transporte era en avión...no era terrestre como a la fecha, estamos hablando de 1997.

De uno en uno nos llevaban al aeropuerto... mientras que los hermanos, los parientes les mandaban el dinero de, pues de nuestra partida, ellos, los coyotes, tenían que cobrar antes de mandarnos. Ahora no es así, te tienen que entregar primero para luego mandarles el dinero o entregárselos personalmente; ahora han cambiado varias cosas por lo mismo, tanto inmigrante que hubo, hubo mucho fraude, hubo mucho trance como le pueden decir. Y así, esa es la historia del primero... del arribo de aquí hacia San Francisco, California (Dzul, 2010)

Esta es apenas una idea de lo que puede ocurrir durante el cruce fronterizo, así como a Lennin le ocurrió, existen varios relatos y situaciones parecidas. Lo cierto es que se pueden apreciar varios actores que participan en este proceso de cruce, tal es el caso del pollero, el coyote, el inmigrante y siguen participando los familiares. Así como los aspectos geográficos como el desierto, la carretera y aspectos como las vías aéreas.

Otro ejemplo de este cruce por la frontera es la experiencia de Marcelino Burgos, quien me comentó que en su caso fue diferente, él cruzó en tan solo tres días por la frontera y así le paso las dos ocasiones que cruzó, depende mucho de la suerte por aquello de que te agarre la policía fronteriza o te quedas abandonado en el desierto, y el coyote que te cruce.

En el caso de otra persona con quien platicué fue Don Pedro Espinosa, quien me comento su experiencia.

Si, bueno, cuando yo crucé fui con varios paisanos, pero varios lo vieron cabrón y se regresaron. Me quedé solo en la frontera, y estuve una semana ahí hasta que pude cruzar.

La neta sí estuvo duro, a mí me asaltaron durante el cruce, pero pues al final logré pasar...

Como me comentó Marcelino, es complicado muchas veces para el migrante retornado hablar de esos temas, no siempre te van a comentar las cosas tal cual sucedió y hay muchas cosas que no te dicen de la historia. Realmente el riesgo es claramente visible, como muchas veces hemos escuchado por los medios de comunicación varias situaciones que se dan en la frontera de nuestro país; asesinatos a ciudadanos mexicanos en la frontera por parte de las autoridades migratorias, casos de abuso y no solo ciudadanos mexicanos, sino hasta de países como Guatemala, El Salvador, Honduras y otros países centroamericanos.

Hubo su tiempo cuando se podía cruzar la frontera sin tanto problema, tiempos en los que no era tan complicado, de alguna manera, había menos vigilancia, como es el caso de un señor Luis Contreras, conductor de moto-taxi en Oxnutzcab que me comentó:

Pues para mí fue maravillosa la pasada por la frontera, pues porque todavía se podía cruzar en el cerro, ahí por Tijuana. Nosotros llegamos a Tijuana como a las seis y media de la tarde del día dos de febrero de 1992 y amaneciendo el día tres, a las cuatro de la mañana intentamos cruzar, éramos cinco. Estuve del 92 al 95.

Dos de los cuates que nos fuimos éramos camaradas desde la secundaria...; dos de ellos ya se habían ido para allá, entonces ellos vinieron y nos animaron y pues fuimos; toda una bola de cuates, que por cierto, ellos aún siguen allá (Contreras, 2010).

Actualmente, como ya se ha mencionado en capítulos anteriores, es más difícil, para el migrante indocumentado, el cruce por la frontera, ya hay más vigilancia, zonas militarizadas, además del alto índice de violencia en la zona norte del país a causa de varias situaciones y actores como el narcotráfico y la inseguridad.

Aun así, siguen existiendo muchas personas que ven el sueño americano como una opción importante, si se quiere mejorar la calidad de vida de sus familias, las personas siguen cruzando por la frontera día con día. Esto solo hace ver la dura situación económica que enfrenta el país, que enfrentan las personas en cada comunidad y ciudad mexicana.

No hay suficiente oferta de trabajo en el país. Y la que se oferta tiene un salario muy bajo, no alcanza para mantener a una familia. Además de que el nivel educativo no es el que uno quisiera, ni el ideal.

Las personas, por necesidad de ayudar a sus familias, deciden trabajar y dejar la escuela, después, cuando ellos tienen una familia siguen trabajando y ya no regresan a la escuela; es así como tienen la posibilidad de irse a los Estados Unidos.

3.3 El migrante en un nuevo entorno en los Estados Unidos

Después de haber cruzado la frontera de forma ilegal, después de haber pasado dificultades e inclemencias. Es el momento de irse asentando en el nuevo lugar, por bienestar propio, lo más pronto posible. Los lugares o estados más comunes en donde se asienta el inmigrante son California y Oregon, siendo San Francisco, California la ciudad más común donde el inmigrante o xkutzcabeño se acomoda.

Lo primero que hacen al llegar a California es adaptarse al clima, por que, naturalmente, es muy diferente el clima húmedo y caluroso de la península de Yucatán a la del sur y centro de Estados Unidos. Seguidamente, buscar un lugar donde vivir y conectarse con algún paisano para buscar un empleo. Al respecto Lennin Dzul me comentó:

Tengo un hermano, Alfredo Armando Dzul Rodríguez, está mi otro hermano José Juan Dzul Rodríguez... pero es mentira todo aquello que me decían de que Estados Unidos estaba bonito, de que era la gloria, de que el dinero, en fin...me daba cuenta de que eso era mentira, que no veía a nadie, lo único que traía eran cinco dólares en la bolsa que me dio mi hermano, de eso tenía que vivir (Dzul, 2010).

Es complicada, muchas veces, la comunicación cuando se está en Estados Unidos; prácticamente se dedican al trabajo. La mayoría de los inmigrantes indocumentados tienen dos trabajos y solo descansan un día a la semana y aunque se topen entre conocidos es difícil que puedan socializar entre paisanos al menos que renten una casa o un cuarto en el mismo lugar.

La vivienda es un factor importante, dado que la mayoría rentan entre varios indocumentados dado que es elevado el costo. El lugar de trabajo son los restaurantes, en los cuales se pueden encontrar, sobre todo en San Francisco, a muchos yucatecos y oxkutzcabeños trabajando como lava platos, ayudantes de cocina, cocineros o meseros.

Estando ahí, pasa que mi hermano me lleva en el restaurante donde él trabajaba, se llama "Krapp House", puro yucateco, desde lo más alto hasta lo más bajo...desde el lava platos hasta el mesero y hasta el contador, hasta el manager eran...son yucatecos, y la gran mayoría era de acá de Oxkutzcab. Me manda mi hermano allá y me doy cuenta que ahí cada quien se cuida, el hermano no se preocupa por ti; en fin, todo lo que me habían contado mis amigos...nunca los vi allá, cada quien en su trabajo, horarios diferentes. Yo era lava platos al primero... (Dzul, 2010).

Existe una tendencia al llegar a los Estados Unidos, los migrantes realizan los trabajos menos asediados por los estadounidenses, como lavar platos, limpieza de los restaurantes, meseros. Son trabajos que no quieren hacer los estadounidenses, pero que son productivos para los inmigrantes. En comparación con lo que se gana en su comunidad, es muchísimo más de lo que ganaría el inmigrantes estando en su comunidad.

Para varios inmigrantes el ser lava platos es solo el principio, con el paso del tiempo van subiendo y pasan a ser algo más dentro de sus trabajos, sin embargo es muy difícil que logren figurar a grandes niveles dentro del comercio o el negocio donde se encuentren ya que su labor es de carácter legal, pero su estancia en éste país vecino es irregular, no es deliberada, por lo tanto, los dueños de los establecimientos no se arriesgan a que sean sancionados fuertemente al tener como encargados o supervisores a inmigrantes indocumentados, esa sería la realidad que siempre tienen pendiente los inmigrantes.

Aunque suene limitado el mercado de trabajo para los migrantes indocumentados, la ciudad es cosmopolita, existe capital social y económico diverso en San Francisco, gente de muchas partes del mundo se encuentran invirtiendo y trabajando en diversos establecimientos de esa ciudad norteamericana gente de origen chino, tailandés, árabe, hindú, Iraní, japonés, entre otros muchos otros.

La mayoría de los inmigrantes sin papeles tardan entre dos a tres años en regresar a su comunidad, si en dado caso sucede el que deciden volver a su comunidad, como retornados. Sin embargo, se dan casos en los que pasa mucho tiempo para que ellos decidan regresar a su comunidad. Durante ese tiempo, ya sea en el primer caso como en el segundo, los inmigrantes envían dinero a su familias (lo que es la remesa) o podría no estarlo haciendo. En muchas ocasiones sucede que después de determinado tiempo el migrante decide dejar de enviar remesas a sus familiares, ya sea porque no tiene la intención de retornar, o ya ha hecho una familia en Estados Unidos, es decir, ya tiene una esposa e hijos.

El hecho de que se regresen a su comunidad de origen y luego vuelvan de nueva cuenta a los Estados Unidos es muy común entre los migrantes retornados, hay quienes realizan estos movimientos en más de una ocasión, de tres a cinco veces.

Durante mi estancia en Oxnard, conocí a varios migrantes retornados que estuvieron en los Estados Unidos entre cinco, ocho, diez y hasta 15 años antes de regresar; o estuvieron en varias ocasiones y juntando ese tiempo llegan a cumplirlo.

Como fue el caso de Don Ricardo Martín Castillo Xiu de 43 años, quien estuvo en "el norte" por 14 años o Andrés Interiam, quien estuvo ahí por 10 años. También el caso de Don Jorge Armando Pacheco, quien estuvo en Estados Unidos en cinco ocasiones y en total estuvo 15 años. En el caso de Don Ricardo, él ya vivía con su esposa ahí, vivía en el área de los Ángeles, tenía su propio departamento, su coche, ahí nació una de sus hijas, pero decidió regresar ya que la empresa donde trabajaba se declaró en banca rota.

Por otra parte, está el caso de Julio Góngora, quien se fue en cuatro ocasiones, en promedio, hacia un año o un año y medio cada vez que se iba. En su caso, el trabajó en una pastelería y en un restaurante ahí en Estados Unidos.

A todo esto, quiero agregar la idea de que no se puede estandarizar del todo la estancia del migrante en los Estados Unidos; nuevamente se dan tendencias y patrones a seguir por el inmigrante, patrones que deben seguir para irse asentando y llevando una rutina. Sin embargo existen casos resaltantes que causan que no sea tan predecible lo que vaya a ocurrir con el inmigrante, no sé si llamarlo suerte o situaciones que supo aprovechar y explotar la persona, oportunidades que se les da por su propio esfuerzo y capacidad.

Como fue el caso de Don Ricardo, a Lennin Dzul le pasó algo diferente a lo que hemos estado mencionando anteriormente; en su caso logró estudiar en una escuela ahí en Estados Unidos, en la cual aprendió inglés, era una escuela preparatoria (high School).

Igual que muchos otros Lennin se regresó en una ocasión a Oxkutzcab y después, al poco tiempo se volvió a ir, pero ya deslindado de sus hermanos que viven ahí en Estados Unidos. Al regresar Lennin se dedicó a trabajar en una sandwichería con dos gringos jóvenes, ya con inglés más fluido en donde llegó a ser el principal encargado del lugar; después trabajó en bares, primero como lava trastes o “bar bag” como lo llaman allá, hasta llegar a ser “bar tender” en las barras de varios lugares o “drinks”.

Se podría decir que le fue bien, pues los trabajos que realizó son para americanos por cuestiones como el idioma y la cultura de la propia comunidad.

Sin embargo, existen cuestiones de suma importancia, por la problemática que acarrea el migrante, tales como la drogadicción y el alcoholismo. Hubieron varios comentarios al respecto por parte de los migrantes retornados, los cuales hacían hincapié en esta problemática que tienen varios inmigrantes a su regreso a la comunidad y que conocen durante su estancia, estas problemáticas las atribuyen a una cierta libertad que se da al estar en el lugar nuevo para ellos, experimentar

cosas que no conocían o que no se daba de la misma forma en la comunidad de donde son originarios.

Un ejemplo de lo mencionado en el párrafo anterior es lo que le sucedió a Don Luis Fernando Contreras, el moto taxista del que comenté anteriormente; al preguntarle acerca de que sería lo negativo que le dejó su experiencia de haber estado en los Estados Unidos, él comentó:

Pues lo negativo, se podría decir ¡eeh!... tomar, drogarse, que ese fue uno de mis errores, y no me da vergüenza, al contrario, yo tuve esa experiencia (Contreras, 2010).

Así como también el caso de don Santos Chel, quien comentó que ya en su último año en Estados Unidos se iba del trabajo a la barra de una cantina.

Un caso muy particular con respecto a esto de la drogadicción y el alcoholismo fue el de Don Jorge Moreno de 48 años, un señor con preparación, estudio lengua inglesa en un colegio en la ciudad de México, originario de Oxxutzcab. Don Jorge trabajaba en la frontera, contaba con una visa para poder cruzar la frontera sin ningún problema hasta que empezó a tener problema con su manera de beber.

Don Jorge Moreno estuvo trabajando en Estados Unidos por 8 años en una empresa de la construcción. Aprovechaba su posición y su perfecto inglés para ayudar a paisanos a conseguir trabajo. Don Jorge contaba con documentación que acreditaba su estancia legal, tenía su visa como trabajador fronterizo y luego una visa láser. Hasta que fue deportado por robar en una tienda de autoservicio, perdió su documentación. Estuvo en la cárcel por 4 meses, después fue dejado en la frontera por migración.

Vivió en Reynosa, Tamaulipas; fue su hermana quien lo ayudó y después estuvo en el D.F. donde estuvo dando clases de inglés avanzado para una escuela. Más tarde estuvo viviendo en la ciudad de Mérida con otra de sus hermanas, hasta que llegó de nueva cuenta a Oxxutzcab, donde vive de vender terrenos en asociación con sus hermanas. El problema es que Moreno sigue bebiendo hasta por varios días hasta quedar completamente perdido; luego se calma un tiempo y regresa a su mismo problema.

Existen varios panoramas, como ya hemos visto, para el migrante retornado durante su estancia en los Estados Unidos. Nuevamente las tendencias marcan una línea imaginaria a seguir. Lo cierto es que lo que ocurra después de que el migrante retornado haya estado en Estados Unidos depende mucho de lo que realice durante ese periodo, como dicen los antiguos: lo que siembres has de cosechar.

3.4 La familia del migrante. Familias diferentes

Mientras el migrante se encuentra en ese nuevo entorno diferente al que ha conocido toda su vida, paralelamente, en su comunidad de origen, el tiempo no se detiene, su familia continua su vida diaria, sus actividades. Sin embargo, al no estar el padre de familia o uno de los hijos de la familia o un tío, dependiendo el rol o roles que desempeñaba esta persona en su familia estamos hablando de familias diferentes a otras de la misma comunidad.

Familias diferentes por que asumimos y entendemos que esta persona no está muerta, tampoco está desaparecida, ni se fue a trabajar y en unas horas va a regresar. Sino que se fue para trabajar y ganar mejor porque espera ayudar de esa forma a la familia, pero que su regreso no está del todo claro ya que depende de varios aspectos para saber si será pronto o no. Aspectos como el estado de ánimo, la nostalgia, las oportunidades de trabajo o lo que pueda ocurrir en la comunidad a la que pertenece.

En su lugar, muchas veces esos roles que desempeñaba el ahora emigrante los desempeña otro miembro de la familia o podría quedarse ese espacio para cuando se dé esa comunicación esporádica con esa persona.

Entre las familias de los migrantes retornados con quienes de alguna manera trate y conocí, principalmente pasaba lo primero. Sin embargo, habían aspectos que el propio migrante, estando en Estados Unidos decidía. Como era el caso de lo que se debía hacer con el dinero que enviaba.

En estas familias donde el padre de familia es quien se va, casi siempre la madre es quien toma la postura del papá, postura dirigida en relación a los hijos e hijas si es que los hay, los regaños, las llamadas de atención, los permisos los castigos, las premiaciones a los hijos los cumpleaños, las celebraciones. Así como también las compras y pagos en la casa, el contratar trabajadores para problemas y construcciones en la vivienda varias de esas actividades que realizaba el padre de familia.

Cuando hablamos de familias extensas, donde existe una relación muy cercana entre los hijos, primos, tíos y abuelos se nota este vacío en esos distintos roles entre ser esposo, padre, hijo, tío o primo, sin embargo, muchas veces esa cercanía hace que la mujer no se sienta tan cargada en sus actividades como madre y padre a la vez. Sin embargo, esto último se da con menos frecuencia.

En una plática que tuve con Doña Karina Chablé, esposa de Don Pancho Espinosa, hoy migrante retornado; me comentaba acerca de ese tiempo que estuvo don Pancho en los Estados Unidos. Prácticamente ella tenía que ver por sus hijos, mantener la casa y realizar las encomiendas que su esposo le decía que haga mientras él trabajaba en el norte.

Fue así como lograron construir su casa de dos pisos y sus hijos continuaron sus estudios. En la ausencia de Don Pancho, Doña Karina continuaba trabajando vendiendo cosméticos y perfumes. Con el paso del tiempo, y después de que don Pancho regreso, en la primera ocasión lograron poner una lonchería, la cual posteriormente se convirtió en una tienda de ropa para dama, ubicada a un costado de su casa ubicada en Oskutzcab.

En otras ocasiones sucede que con el paso del tiempo son los hijos mayores los que adoptan esa postura de hombres de la casa que tenía el padre, esa figura masculina y protectora que cuida de toda la familia. Yo prefiero ver esto como algo positivo que vincularlo con una idea machista o de quitarle esa importancia al rol de la mujer, sería más bien una postura de apoyo para con la madre; dicha actitud de los hijos o el hijo mayor es regulada por la madre y el padre.

Los problemas entre estas familias diferentes abarcan desde dificultades emocionales, materiales y de interacción social dentro y fuera del seno familiar. Emocionales por aquello de los celos, los problemas entre y con los hijos y la desintegración familiar.

3.5. De nuevo en casa. El retorno del migrante a su comunidad de origen

Gerard (1994) citado por Ballesteros menciona como principales razones del retorno a la comunidad de origen las siguientes:

1. Necesidades de la familia, la educación de los hijos y la muerte o la enfermedad de los parientes.
2. Retiro de la vida laboral.
3. Acumulación de capital suficiente para establecer algún negocio.
4. Posibilidades de trabajo en el país de origen.
5. Problemas relacionados con el trabajo en el país de destino.
6. Motivos personales y culturales como la nostalgia o la salud entre otros.

Las razones que menciona Ballesteros son muy sintetizadas y completas, si lo aplicamos al campo resulta ser un tanto repetitivo, las razones antes mencionadas se repiten con frecuencia en cada caso, sin embargo, considero que es importante especificar un poco más algunos aspectos importantes dentro de éstas razones presentadas. Tal es el caso de los motivos de salud.

Los motivos de salud pueden ser enfermedad, la edad influye muchas veces, en ocasiones posterior al retorno; tal es el caso de Don Ricardo Martín Castillo Xíu, quien estuvo en Estados Unidos por 14 años, menciona como principal razón los lazos familiares, la razón económica es un factor que pasa a segundo término cuando uno regresa, sobre todo porque tiene o ha enviado anteriormente relativamente lo suficiente en ese momento. Sin embargo, en su caso, el cuerpo resintió ese cambio de clima, anteponiendo a su casi completa felicidad su problema de asma.

Lo mencionado en el párrafo anterior con relación al problema de salud es una situación que no era la principal, pero influyó mucho después de su retorno, entonces es como un imprevisto, algo que él no tomó en cuenta y que podría influir en una futura decisión de regresar a los Estados Unidos o adaptarse nuevamente a su comunidad. Se asoma, por ende, un posible proceso cíclico, el cual mencionaremos más adelante.

Otro aspecto que se podría incluir como un problema de salud es la drogadicción y el alcoholismo. Este aspecto es muy sobresaliente dentro de los migrantes retornados de Estados Unidos en Oxnard y considero que a nivel península y nacional.

En Oxnard conocí varios casos de éste tipo; donde las razones enmarcadas por Ballesteros se aunaban, dentro de la drogadicción. Tal es el caso del señor Luis Fernando Contreras. Él regresó a su comunidad a causa, principalmente, de la enfermedad de su señora madre. En lo económico, me comentó que prácticamente no juntó casi nada, así como lo ganaba lo gastaba; ahí fue donde salió a relucir su principal problema: el alcoholismo y las drogas.

Lo mencionado anteriormente, que le sucedió a don Fernando es un problema de salud aunado a otras razones, en este caso menos importantes en el sentido que prácticamente era su vida personal la más perjudicada, aunado al problema de su madre.

Otro caso es el de don Jorge Moreno, en su caso, él estuvo ocho años en Estados Unidos. Don Jorge habla perfectamente el idioma inglés y tenía un muy buen empleo en una constructora en Estados Unidos. Sin embargo, fue su problema de drogas y alcohol lo que lo llevó a gastar el dinero que ganaba y lo llevó a robar en una tienda de autoservicio; fue encarcelado por la policía por su crimen, luego encarcelado en migración antes de ser deportado a México y dejado del otro lado de la frontera.

En el caso del retorno a causa del fallecimiento de algún familiar es prácticamente circunstancial, es algo inesperado que lo sorprende y lo lleva a tomar la decisión de regresarse, sin importar lo bien que le esté yendo en su trabajo o el corto o largo tiempo que haya estado en los Estados Unidos.

Tal es el caso de don Pancho Espinosa; era la tercera ocasión que se iba a los Estados Unidos, llevaba seis meses ahí cuando le informaron que había fallecido su señora madre, fue entonces que decidió regresar con su familia a pesar de los riesgos que corrió para cruzar la frontera, el dinero que invirtió en irse y su trabajo ahí.

Sin embargo, en muchas ocasiones, como ya se ha mencionado, la migración de retorno no termina con haberse ido y regresado, sino que puede ocurrir una o más veces. Cuando ese triunfo, por decirlo de alguna manera, ese logro se concretó, pueden ocurrir situaciones como que el negocio no funcione como se esperaba, como fue el caso mencionado de Julio Góngora. Que el dinero se empiece a terminar y no se tenga un buen trabajo en la comunidad; hay múltiples factores que pueden llevar al migrante retornado a volver a los Estados Unidos. Entonces estamos hablando de ese proceso cíclico de la migración de retorno.

En el caso de la escases del dinero al poco tiempo de haber retornado ocurre por causas como una mala administración de éste y el gasto excesivo de dinero en cosas no fundamentales, lujos y derrochar el dinero

Estas son algunas de las razones por las cuales el ahora migrante retornado decide irse, de nueva cuenta a los Estados Unidos.

3.6 El impacto económico y social del migrante retornado en Oxkutzcab

Los procesos y flujos migratorios, como ya he mencionado, tienen una repercusión casi inmediata, primeramente en las familias de los migrantes, en las comunidades de origen y en las regiones a las que pertenecen; dichas repercusiones pueden ser positivas o negativas. La ciudad de Oxkutzcab no es la excepción.

Don Ricardo Castillo Xíu me comentó un poco de lo que fue para él su retorno a Oxkutzcab:

Pues primero, cuando uno regresa de los Estados todo es felicidad, porque se encuentra con la familia; pero, ya pasando el tiempo, hasta tres, cuatro o un mes ya se ve diferente, porque el dinero que se trajo se empieza a acabar.

Además, porque como estuve 14 años, también soy asmático, me acostumbre al clima de allá, regresando a aquí en seguida se siente la humedad de la península.

Aparte de la salud, también es lo económico, no se gana lo mismo aquí que en Estados Unidos. Uno vive al día en México, aunque yo tengo mi propio negocio no es suficiente (Castillo, 2010).

La familia de los migrantes retornados son afectados económicamente porque se deja de mandar la remesa del ahora migrante retornado. Lo conseguido con dicha remesa se queda como avance en el bienestar y confort familiar. Ahora, el siguiente paso sería conseguir un trabajo por parte del migrante o si consiguió poner un negocio, trabajarlo. Lo que es evidente es que el avance o proceso productivo de ahora en adelante será un poco más lento de lo que se consiguió anteriormente como inmigrante en Estados Unidos.

Don Armando Pacheco, migrante retornado, me comentó acerca de esto:

Yo pienso que los principales problemas que hay cuando uno regresa es el de adaptarse, ahí nos acostumbramos a ganar en dólares y pues a la hora de mandar el dinero pues aquí es más y pues el problema es que aquí lo que ganas no te rinde para mucho ¿No? Sabiéndonos administrar yo pienso que con 100 pesos no vive una familia, ahí con 100 dólares si podemos hacer maravillas (Pacheco, 2010).

Como ya se ha mencionado, uno de los problemas del migrante retornado es que ahora empezará a trabajar por pesos y no por dólares. Como varios emigrantes retornados han mencionado, empezaran a ganar por jornada de trabajo y no por hora, como era cuando estaban en Estados Unidos. Al respecto Don Héctor Navarrete me comentó:

Cuando regresé la primera vez entre a trabajar a "Dunosusa", en Dunosusa tenía horario de entrada más no de salida. Trabajas de tal hora a tal hora, pero si casi saliendo llega un camión y hay que descargarlo tienes que quedarte; eso es lo que me costó trabajo, ya llego tu hora de salida y no te puedes ir y estas dale y dale (Navarrete, 2010)

Por otra parte, la razón de que regresan después de haber levantado un negocio familiar con la remesa enviada es atinada y verificable en muchos casos. En Oxkutzcab existen muchos negocios que fueron levantados con dinero de migrantes retornados; existen de todo tipo: tortillerías, joyerías, herrerías, pastelerías, panaderías, tiendas de ropa, subagencias (vinos y licores), loncherías, taquerías y restaurantes.

Tal es el caso de don Ricardo Castillo Xíu, quien tiene una joyería cerca del parque principal de Oxkutzcab; doña Karina Chablé, quien tiene una tienda de ropa que abrió con el dinero que don Pancho, su esposo, le enviaba mientras estaba en Estados Unidos. Don Héctor Navarrete tiene un negocio de renta de audio para eventos sociales, logro su negocio al invertir el dinero que mandó desde Estados Unidos. Don José Eduardo Góngora tiene un negocio de herrería en su casa, el cual levantó comprando maquinaria y herramientas con lo que fue mandando a su familia desde el norte.

Existen muchos casos, como ya he mencionado, en donde el negocio levantado por el ahora migrante retornado no prospera como él quisiera, tal es el caso de Don Julio Góngora, quien me comentó al respecto:

Cuando uno regresa de allá, bueno a mí en especial me pasó que lo que yo aprendí, el trabajo que yo aprendí a hacer allá, cuando regresé intente hacerlo acá, porque pues aquí, la verdad, no hay. La gente de acá. Como no conocía todavía eso, viene uno adelantado muchos años a lo que es la cultura de aquí.

Ahí trabajé en una pastelería y en un restaurante; entonces cuando llegue puse una pastelería aquí y una panadería, pero lo que yo manejaba la gente de acá no lo conocía, las personas aquí son muy cerradas a lo tradicional y pues no me funciono mi negocio y pues me fui a trabajar a Cancún (Góngora, 2010)

Es por las razones anteriores por las que surge en el migrante retornado la necesidad de migrar de nueva cuenta a los Estados Unidos o hacia alguna otra región del país, dejando de nueva cuenta a su familia y su lugar de origen. Así como fue el caso de Julio Góngora:

Ahí en Cancún estuve trabajando en un hotel y me gradué también como chef. Regresé a acá, lo volví a intentar y me pasó exactamente lo mismo, la gente no está acostumbrada a esas cosas más, por decir, más nuevas, más modernas; son pocas las personas que me consumían, más que nada maestros, gente que va a Mérida a las plazas, pero no es suficiente con esa clientela, no sale y pues esas son las razones por las que me volví a ir a los Estados Unidos (Góngora, 2010).

Es entonces donde se habla de un proceso cíclico de la migración y el migrante retornado vuelve a emigrar, se repite la misma situación hasta que la persona decida ya no hacerlo más por las razones antes mencionadas (la familia, la edad, la salud y el cumplimiento de las metas u objetivos planteados con anterioridad).

El impacto de las remesas se puede apreciar en Oxkutzcab en el antes mencionado y reciente programa 3x1 y en los negocios levantados por migrantes retornados. Como parte del programa 3x1 se realizaron en la comunidad trabajos como el de la construcción de un domo para los jóvenes y personas en general en conjunto con el gobierno estatal; así como el equipamiento de una ambulancia para emergencias y se está planeando un proyecto para realizar un parque con las aportaciones entre los clubes de migrantes en Estados Unidos y el gobierno estatal en esta comunidad.

La ayuda comunitaria se ha presentado por parte de los emigrados a Estados Unidos en varias ocasiones y por medio de estas asociaciones entre migrantes y paisanos en Estados Unidos al respecto de esto Lennin Dzul me comentó:

Fuimos iniciadores de una asociación que se llama "Mayab"... Ayudamos a mucha gente acá en Oxkutzcab mientras nosotros estábamos allá. Cobrábamos por hacer las vaquerías, iban los gringos, había una aportación monetaria que nos servía para hacer trabajos altruistas aquí. Se logró ayudar en dos operaciones de corazón que les estaba costando 500 mil pesos ¿De dónde agarran 500 mil pesos?

Nosotros buscamos, vía internet, al médico para la operación, él es de Tizimin, se llama Eros Balam; él estaba haciendo su tesis en Florida, se enteró, bajo a San Francisco, California. Citó a la señora para que vaya al DF; nosotros le dimos 55 mil pesos para que compre su instrumentación, solo su instrumentación, lo demás fue a parte. Pues él contentísimo por el apoyo, por sus instrumentos y nosotros también, por ayudar a paisanos, a gente de aquí de Ox.

Cuando regresé aquí al pueblo, las señoras me buscaron para pagarme o ayudarme en algo económicamente, pero pues no es el caso ¿No?, uno lo hace por ayudar más que nada, no por obtener un beneficio, y pues de repente las señoras te regalan frutas o pan o comida cosas así, es ahora su manera de agradecer, pero pues ellas ya después de la operación pueden trabajar y pues así es mejor para ellas. (Dzul, 2010)

Esta parte de la investigación demuestra una etapa de satisfacción y orgullo para el migrante retornado, su esfuerzo se ve recompensado con bienes materiales y capital económico y cultural, lo cual lo lleva a pensar establecerse definitivamente y de nueva cuenta en su comunidad de origen.

IV CAPÍTULO

“A FLOR DE PIEL”

VIVENCIAS DE UN MIGRANTE RETORNADO

En este cuarto y último capítulo se presentan las vivencias de un migrante retornado en forma de relato. En dichas vivencias se puede apreciar algunas situaciones con las que se enfrenta el migrante retornado antes de haberse ido a los Estados Unidos, durante su estancia en el país norteamericano y lo que ocurre al momento de retornar a su comunidad de origen.

Estas son experiencias personales que me platicó un migrante retornado, me parecieron muy interesantes, con situaciones inesperadas y a completan los periodos o etapas antes mencionadas.

La mayoría de los migrantes retornados antes de partir hacia los Estados Unidos desempeñaban en su comunidad un oficio o actividad primaria. Algunos de ellos no terminaron la escuela, quedando truncada su educación académica en ni veles primarios o secundarios. En el caso de ésta persona, él me comenta:

Antes que nada, mi nombre es Lennin Gerardo Dzul Rodríguez. Soy de acá de Oxkutzcab, Yucatán, México. Mis padres son Carlos Armando Dzul Ek; mi madre es Teresita de Jesús Rodríguez Pacheco.

Bien pues, antes que yo me fuera a los Estados Unidos o antes que yo migre, era como hasta la fecha, campesino, también de corazón. La necesidad económica, pues, me obligó, y también quería, pues saber lo que había del otro lado.

La edad es fundamental para tomar la decisión de irse o no a los Estados Unidos de forma indocumentada; si es que aún se sienten con la juventud de poder cruzar o no la frontera y es factor crucial para obtener trabajo en dicho país vecino. Es por ello que la mayoría de los emigrantes son jóvenes y no señores de más de 45 años. Al respecto Lennin Dzul me comenta:

Antes de irme tenía 17 años; antes de irme terminé la preparatoria, ese era el plan y pues dejé los terrenos, dejé todo, dejé mi familia; no estaba yo casado, era soltero cuando eso. Me fui pues para ver lo que pasaba, para experimentar, para experimentar más que nada lo que decían mis amigos.

Cuando regresaban me decían que ahí estaba bonito, me estaban convenciendo para ir. Que allá todos se ayudaban entre todos; me decían que había mucho dinero, que había mucho trabajo, en fin, no duró mucho el convencimiento y tuve que ir a probar suerte como quien dice ¿No?

Entonces me despedí, cuando eso estaba mi abuela doña María Consuelo Pacheco Avilés, ella me dio la bendición antes de irme y un día de esos pues me animé; me dieron un boleto por uno de mis amigos y de repente una noche le dije a mi papá que me estaba yendo, él estaba muy molesto porque no le había informado nada, esa noche que se lo dije al otro día estaba yo partiendo y pues mis papás no sabían nada.

Ellos lo que querían era que yo terminara mis estudios, fue una sorpresa para ellos que yo decidiera irme, pues creo que es el deseo de los padres, o de la gran mayoría el que uno termine sus estudios; pero pues uno tenía 17 años, la juventud más que nada, uno se siente más fuerte, más capaz.

El cruce por la frontera es algo de lo cual la mayoría de los migrantes retornados menciona mucho al momento de hablar de su experiencia en Estados Unidos; sin embargo, hay quienes prefieren ser breves al mencionarlo. En lo que la mayoría coincide es en que el pronto o tardado cruce fronterizo es cuestión de suerte y nada más.

Pasar la frontera fue muy duro, fue muy triste; vimos gente muerta por el desierto. No vimos migra, no vimos nadie; nos queríamos entregar, pero no había nadie por allá, caminamos 14 días por el desierto, nos perdimos, se perdió el coyote, en fin.

Hasta que llegamos en Arizona, digo, ¡nos levantaron!, el famosísimo “levantamiento”; cuando llegas a un lugar, ya fuera del desierto, llega una camioneta de esas cerradas donde deben entrar normalmente unas 12 o 13 personas, pero pues ellos metían hasta 22 personas, que era la manada que estábamos yendo.

De allá nos llevaron en Arizona, ahí estuvimos una semana para que nos bañemos, para que pongamos ropa buena, para que nos cambie un poco el color por todo el tiempo que estuvimos en el desierto.

La entrada del año 2000 marco en los migrantes a los Estados Unidos una diferencia en la situación del cruce por la frontera, se volvió más complicado el cruce, esto según los comentarios de algunos migrantes retornados en Oxnard.

Un factor fundamental en este cambio, por decirlo de alguna manera, fueron los ataques terroristas del 11 de septiembre en el año 2001 hacia los Estados Unidos.

Me fui por primera vez en 1997. En Arizona, después de una semana y ya recuperados, aseados y cambiados nos empezaron a llevar de uno en uno al aéreo puerto; en ese tiempo allá todo lo manejaban por vía aérea y no terrestre como lo hacen ahora. Mientras nos mandan, los hermanos, los parientes, familiares les envían el dinero por cruzarnos. Ellos, los coyotes tenían que recibir el dinero antes de mandarnos por avión; ahora no, ya que te lleven a donde vayas ellos cobran su paga.

Es que hay tantos inmigrantes en Estados Unidos, y por lo mismo, hay mucho fraude, mucho trance como le quieran decir. Esa es la historia de la primera vez que crucé; en mi primer viaje hice cuatro años.

Entonces arribé a San Francisco, California; ahí me esperaba mi hermano Alfredo Armando Dzul Rodríguez, ya de allá en taxi como algo normal. Ahí también está mi otro hermano José Juan, tengo mis dos hermanos allá en el norte. Mi hermano Freddy (Alfredo) tiene 18 años allá; mi hermano Juan ahorita se fue hace como un año, pero ha ido cinco veces.

Entonces llegamos allá, me lleva a cenar y a comprar ropa. Hay una famosa tienda allá, se llama "Goodwill", es una tienda de segunda mano, la tienda de segunda le dicen, cuando llegas pues no lo sabes, tú contento porque estas comprando tu ropa, sin saber que es ropa que ya no les sirve a los americanos y la donan; con el paso del tiempo te vas enterando de las cosas. Estas tiendas lo que hacen también con sus ventas patrocinan a niños, los becan, es como un apoyo.

Allá te llevan a comer a Burger King, no es lo mismo que aquí, aquí es caro, es un lujo. En Estados Unidos es lo más barato, dicen así, que es para negros...es comida rápida, comida chatarra; y es en donde se les paga menos a los migrantes.

Estando ahí pasa algo muy importante, mi hermano me lleva al restaurante donde él trabajaba se llama "Krapp house", puro yucateco, desde lo más alto hasta lo más bajo, el famoso Krapp house, "la casa del cangrejo", ¡no quiere decir que puro cangrejo trabaja ahí!, pura comida de mariscos (risas).

Desde el lava platos hasta el mesero y hasta el contador, hasta el manager son yucatecos, y la gran mayoría eran de aquí, de Oxkutzcab. Y me manda mi hermano allá y me doy cuenta que allá cada quien se cuida. El hermano no se preocupa por ti.

Todo lo que me habían contado mis amigos... nunca los vi allá. Cada quien en su trabajo, horarios diferentes, no es como acá que descansas sábado y domingo, allá esos días todos están trabajando, cuando uno descansa el otro está trabajando y así. Es mentira de que todo era bonito y que era la gloria, de que el dinero, en fin.

Cuando empecé solo tenía cinco dólares en la bolsa que me presto mi hermano y comía los restos de la comida en el restaurante, yo era lava platos, los restos de comida los ponía en una bolsa y los metía en mi mochila. Mi hermano nunca se preocupó por venir y decir: - ¿Ya comiste? – Inclusive él me inspiró para que yo valla a la escuela. Porque una vez... Ellos usan guantes para llevar las cosas calientes, entonces él me dijo: -¡atrápalo!- y me lanzó el marisco caliente y estaba lejos la mesa donde yo lavaba los trastes y yo fui corriendo y lo tiré allá en la mesa; y me dijo: - ¡No ves que está caliente! - - sí – le contesté, - ¿y porque no lo sueltas?-. – Pues tú me dijiste que está el dueño acá -, - ¡pero si te está quemando, suéltalo! – y se empezó a reír, y yo me molesté y ese día renuncié, me quemé las manos y el brazo.

Por eso digo que él me inspiró, porque digo – eso no me vuelve a pasar -. Embolsé bien los restos de comida como para una semana, y me metí en la escuela.

La limitante más importante para el inmigrante en Estados Unidos es el idioma Inglés, el no entender al patrón en los distintos trabajos que desempeñe el migrante. En Estados Unidos el gobierno proporciona cursos de idiomas y algunos talleres en universidades y colegios, según Lennin son gratuitos para migrantes. Sin embargo, lo que más interesa al migrante, sobre todo el migrante

indocumentado es el trabajo. Además de la falta de tiempo, ya que el inmigrante, en muchas ocasiones, desempeña más de un empleo.

Lennin me comenta su experiencia acerca de este punto:

Estuve en la escuela para que yo pueda aprender inglés. Empiezo a ir a la escuela y no me encuentro a ningún yucateco allá...

Es un nivel de preparatoria, allá se le llama High School, pero solo llevé inglés. Había computación, francés, Italiano, había Mecánica, era gratis para inmigrantes. Y pues en la escuela había gente de todos lados, japoneses, franceses, chinos, italianos, de muchos países. La única forma de comunicarnos era el inglés.

Terminé los seis niveles del inglés. Me deslindo de lo que es mi hermano en Estados Unidos. Conocí a dos chavos, me dan trabajo en una sandwichería, son chavos gringos que tenían ese puesto para mantener sus estudios, uno tenía 22 años y el otro 24. No dependían de sus papás, ellos se independizaron de sus padres desde los 15 años. Ellos se tomaban muy en serio su situación de salir adelante solos.

En fin, que yo me uní a ellos y ellos me ayudaron mucho, practicaba mi inglés con ellos, mi trabajo era hacer sándwiches. Después, con los meses me pusieron de encargado del lugar. Después ellos me propusieron asociarme con ellos y así ser uno de los dueños porque el lugar era pequeño pero estaba en crecimiento, es decir, estaba prosperando rápido; pero yo no acepté.

Estuve como un año solo allá porque uno de esos chavos se fue a Michigan y el otro se empezó a meter fuerte en las drogas. Tuve empleados de Oxnard, tuve empleados americanos.

Me dejaron su negocio; yo pagaba hacienda, yo pagaba todo, y era a nombre de ellos, y nunca me reclamaron nada; creo que porque todo estaba en orden con los pagos. Lo que si es que los pagos se hacían por el buzón, yo casi nunca vi a los que me cobraban.

El lugar cada vez se llenaba más. Iban Dj de varios lugares, Dj's famosos, que iban a Los Ángeles, iban a Cancún entre otros lugares. Por ejemplo: "Dj Wisbow", el "Wibber B", estaba éste "Dirrow", hicieron unos discos allá del restaurante. El lugar es como una lonchería; habían 15 clases de Sándwiches de diferentes tipos de carne: de pavo, de jamón y todo eso y 17 más eran tipo vegetarianos.

Entonces yo tenía que saber que frutas o verduras llevaba cada tipo de sándwich, además de los aderezos, las carnes y los tipos de panes, por eso también era muy importante el inglés también.

Después de eso, busque trabajo en un “night club” llamado “Swit 181”, era como una barra de la mala noche. Era muy oscuro, solo con velitas y la gente allá lleno total; yo era “Bar tender”, pero empecé de “Bar bag”, lavaba los vasos. En una ocasión el Bar tender se cortó la mano y se fue al doctor, y el dueño necesitaba un Bar tender y se da cuenta que pues yo sé dónde están todas las cosas y pues le dije: - es más fácil que yo lo haga a que tú lo hagas -, - ¿Lo sabes hacer? – me preguntó y yo le dije que sí; y me dio la oportunidad de trabajar como Bar tender. Es un trabajo que no se da entre los migrantes, manejas dinero, el inglés y pues la confianza con los patrones.

Después me trasladaron a otro lugar que se llama “Impala”, allá fui manager de los bar bags y era bar tender también los miércoles y jueves. Hice muchos amigos en ese rollo de convivir con la gente, muchos han venido acá a Oxkutzcab, los conocí de clientes y hubo una buena relación con ellos.

Cuando eso yo estaba estudiando todavía; de repente cerramos lo de la sandwichería y me fui a un lugar que se llama “café Centro”. Trabajaba yo en la barra de cinco de la tarde a tres de la mañana, me iba a mi cuarto a descansar un rato porque a las cinco de la mañana entraba en el café; del café salía yo a las 12 y media; a la una tenía yo que estar en la escuela, y así me la pasé tres años.

Después regreso a Oxkutzcab, hago mi casa, compro algunos terrenos, me acoplo bien; me fui a trabajar a Playa de Carmen, pienso que por mi inglés, porque soy un bar tender se me iba a hacer más fácil allá. Pero para nada, ¡estaba de lo peor!, malos tratos, mucho racismo, no hay oportunidades. La única forma de conseguir trabajo por ahí es con palancas y eso.

En fin, me metí de bodeguero, trabajaba para la coca cola; después ya no querían que esté allá porque le decía a los chavos que trabajaban conmigo, los animaba a que terminen la preparatoria y pues los jefes de ahí donde trabajaba ya no querían que esté allá.

Solo estuve ocho meses en ese lugar, pero empecé de alcoholico, allá empecé a tomar mucho; mi papá me mando a buscar. Regreso y el dinero ya se estaba gastando, me casé o me casaron, embaracé a mi esposa, la situación económica empezó a empeorar. Tomé unos cursos de maya porque de por sí me encanta, en el INDEMAYA y en la UADY.

Como oriundos de comunidades donde se habla el idioma maya, varios migrantes encuentran el poderse comunicar en este idioma como un beneficio para ellos. Lo cierto es que éste idioma se ha ido perdiendo dentro de la juventud de sus habitantes. Ya son menos las personas que hablen la maya aun sabiéndola. Lennin viene de una familia que habla la maya, lo cual lo enorgullece mucho.

Mi papá, él es un gran dramaturgo maya, es escritor, le encanta la literatura, es director de teatro en maya, ha participado en eventos internacionales relacionados con la lengua maya; es por él que a mí me gusta y me llamó la atención todo eso del teatro y el maya.

En muchas ocasiones el movimiento de retorno del migrante a su comunidad de origen no garantiza su estancia definitiva en su comunidad. En infinidad de ocasiones sucede que el ahora migrante retornado decida volver a irse a trabajar a los Estados Unidos, volviendo este fenómeno migratorio como un proceso cíclico que va a terminar hasta que el migrante considere que ya no quiere realizar de nueva cuenta el viaje o que ya ha alcanzado sus objetivos planeados con anterioridad, que la familia ya se encuentre estable económicamente o que ya no se sienta con la capacidad de intentarlo nuevamente.

Estuve cuatro años esa primera ocasión, después de estar aquí como un año, me vuelvo a ir por la situación y todo. Pero ya el cruce por la frontera se me hizo más fácil. Esta vez hice tres años; ya estaba yo más centrado, empecé otra vez el mismo roll que tenía antes de regresarme, en el café, de Bar tender y en la escuela.

Quiero mucho a esos lugares, me trataron muy bien, hice mucho dinero allá, sin mentir, cada vez que mandaba dinero en mi último viaje cada 15 días mandaba entre 18 mil y 15 mil pesos, imagínate al mes. Y la mayoría era de propinas, eran hasta cubetas de propinas q se llenaban. La verdad me fue muy bien por allá.

El sueldo de un inmigrante en Estados Unidos es el mínimo, el cual está cerca de entre ocho y siete dólares la hora de trabajo, sin embargo, a la hora de mandar la remesa a su familia, el hecho de ganar en dólares y no en pesos, además de ganar por hora y no por jornada de trabajo le hace redituable el estar trabajando en los Estados Unidos.

Los trabajos que más desempeñan los inmigrantes indocumentados son los de lava platos, asistentes de cocina en los restaurantes, acomodadores de productos, sin embargo con el paso del tiempo van ganando un poco más y suben un poco de nivel de trabajo dentro de sus posibilidades y habilidades en el empleo. También allá está muy marcada la costumbre de las propinas. Lennin me comentó al respecto:

Me pagaban mínimo, me pagaban ocho dólares la hora en los dos trabajos; pero al día, por ejemplo: miércoles, jueves, viernes, sábado y domingo hacia una propina de 200 dólares más el sueldo que eran como 80 dólares por los dos trabajos, venia yo ganando como 3000 pesos diarios.

Es muy raro ver la realidad aquí y la de allá. Aquí en el pueblo está tu familia, tu casa, no pagas renta, a la hora que quieres sales. En Estados Unidos no, ahí tienes que estar pendiente, ser más responsable.

A mí me fue bien porque pues me dedique a lo que estaba, tal vez porque caí con buenos chavos; no viví solo, vivimos entre cuatro; pero eran cuatro pioneros y ellos pues nos orientaban y todo. Viví con gente más madura que yo y creo que capacitada como para estar allá, porque pienso que no todos están capacitados para estar en ese lugar.

Lennin mencionó algo bastante interesante que es lo que él llamó el “estar o no capacitado para estar en Estados Unidos como indocumentado. Sin embargo, yo lo relaciono con lo antes mencionado sobre la madurez de la persona, es decir, lo vínculo con la edad del migrante. Lennin coincidió un poco conmigo, pero él añadió la idea de que depende mucho de estar conviviendo con gente mayor que él de edad y con mayor tiempo en Estados Unidos.

Muy rara la gente que vaya centrado y regresa bien, y cuando digo que regresa bien me refiero a lo económico, y la realidad es que más que nada vas por eso, por lo económico ¿no? Antes me daba pena decirlo, pero es la verdad, más que nada vas porque no tienes trabajo y por lo tanto no tienes dinero, no hay otra razón más importante para un migrante.

Hay quienes piensan que ya que están allá hay que aprovechar el momento, aprovechar que estas joven; pero aprovechar para ir a las barras, para enfiestarte, para estar paseando, eso no es aprovechar, pero muchos lo confunden. Hay que aprovechar para hacer dinero, porque cuando vas quedando no tan joven ya es más difícil que te den chamba.

Hay mucha inmigración a Estados Unidos, no sé si más o menos que antes, pero sigue siendo bastantes las personas que se van a trabajar o a buscar el “sueño americano”. Hay un chiste que decía el “Piolín Sotelo”, es un comediante de la radio que todos escuchábamos allá en Estados Unidos; hacía muchos chistes sobre migrantes, él es migrante también; ¡decía que cuando alzan una piedra en Estados Unidos, en lugar que salgan arañas puro yucateco salía!

Entonces él lo que está insinuando es que ya estamos tapizados o estamos tapizando varios lugares en Estados Unidos, entonces los gringos tienen que ceder espacios a los migrantes; ya hay restaurantes de comida yucateca, algunos que vi en San Francisco como: “X ben tú”, “Nikte Há”, “Zacil”, “Mi lindo Yucatán”, entre otros restaurantes.

Hay una doña que es China que tiene empleados yucatecos que hacen comida yucateca y ella tuvo que aprender maya y así atiende a muchos de sus clientes y a sus propios empleados que trabajan con ella, ese lugar se llama “Yucatasia”, para mezclar su origen y su gusto por Yucatán. Esa señora pone su hipil o su terno así como edecán de su negocio, en fin, está haciendo mucho dinero, le va bien.

En fin, es una historia muy larga y así como la mía hay muchas, hay mucho migrante yucateco en Estados Unidos y mucho migrante retornado en muchos pueblos del Estado.

Lenin, que me podrías platicar de lo que es la famosa área de “La Mission Street”, se habla mucho de que en esa zona vive mucho inmigrante y, por consiguiente, mucho paisano. ¿Por dónde viviste tú más o menos?

Como persona que no ha tenido la experiencia de haber sido inmigrante en Estados Unidos y por consiguiente no ser migrante retornado, he escuchado varios comentarios y lugares que frecuentaron los ahora migrantes retornados; por lo tanto, decidí satisfacer mis dudas y mi curiosidad y le pregunté acerca de la famosa "Mission Street", de la cual hablan varios migrantes retornados y que si es verdad que en esa zona se concentra mucho migrante mexicano.

Yo viví en la 17 Cab, cerquita de lo que es la 16 Mission. Ahí nosotros tuvimos la suerte de estar muy bien con los dueños y de descansar dos días, domingo y lunes y los domingos nos íbamos a pasear y regresábamos hasta el lunes ya para entrar a trabajar el martes. La ventaja que yo vivía, como te dije, con buenos cuates. El manager de Café Centro era mi compadre Carlos y también uno que le decían "Berta" se llama Gilberto Parra, él era uno de los pioneros del Café Centro, creo que 15 años ya llevaba allá, él vivía con nosotros, igual que José Hernández alias "el Chepi", ellos tenían como 17 o 18 años allá, el Chepi era el sub chef de ahí del Café Centro.

Cuando salíamos sabían que nosotros íbamos a rentar un carro, porque uno de ellos tenía su licencia y el otro tenía un buen número y podía rentar. En estados Unidos muchos obtienen su Green Card, es una credencial, y él tenía un buen número, no cualquiera lo tiene; con esa credencial es como un americano y pues nos íbamos a conocer lugares, íbamos a Oakland, en fin, paseábamos por varios lugares, nos íbamos, invitábamos a veces a otros cuates y así conocimos a otros yucatecos, de Tekax, de Peto, en fin.

La 16 Mission es una calle muy ancha, tiene su parque, tiene su lugar donde entra el famoso B.A.R.T., es como el metro, solo que mayormente es subterráneo, esa parte era muy bonita. No encuentras gringos de ese lado; fue cuando nosotros empezamos a hacer una especie de chamba altruista en Estados Unidos, cuando hicimos por primera vez la "Jarana", la "vaquería", el teatro, el intercambio entre la lengua maya y el inglés. Hasta la fecha se quedó ahí una asociación que nosotros hicimos, la asociación "Mayab"; donde estuvo Alberto Rendón, él es un doctor que vive en Estados Unidos, Juanita Quinteros que es de acá, pero tiene 35 años viviendo por allá.

Existe en Estados Unidos asociaciones o también llamados “Clubs” de inmigrantes tanto indocumentados como documentados que son originarios a alguna región de México como puede ser Yucatán o alguna otra región del país. Estos Clubs se forman con la idea de aportar o ayudar de alguna forma a su comunidad desde allá. Lennin me comentó un poco acerca de esto:

Son asociaciones, es una asociación que se fundó. Ahora hay cuatro: esta Chan kajal de Peto y no recuerdo el nombre de los otros dos. Pero se hizo muchas cosas en esos tres años.

Desfilamos por primera vez en el desfile del primero de mayo, porque no nos dejaban desfilas, pero ya se quedó establecido de que Yucatán iba a desfilas y desfila de primero, porque se rifo y así se iba a plasmar, cosa que les enojó a los americanos, a los brasileños, a los cubanos que son de los más reconocidos por allá en el caso de extranjeros. Y nosotros con nuestras cintas, la cabeza de cochino, con nuestra vestimenta típica, el apoyo era inmenso, mucho paisano por allá, todos aplaudiendo a nuestro paso, mucho yucateco en los Estados Unidos.

¿Y no había problemas con lo que es migración, con el problema de que eran indocumentados?

No, porque estaba revuelto; pero si después nos empezaron a buscar a Felipe Tapia y a mí, Felipe Tapia trabajaba en la radio “Shepet”, él trabajaba altruistamente. Nos guardaron un mes; mi esposa no sabía nada de mí, mis papás tampoco, nos estaban buscando a ambos. Nos llevaron a guardar a un lugar que se llama Sanibel, donde también hay migrantes, pero no tantos como en San Francisco; nos buscaron trabajo por un mes en ese lugar, nos llevaron por el doctor, tuvimos que movernos de casa, pero en fin.

El objetivo era que nos conozcan, de que nos reconozcan como un yuca-town ¿No? Que nos reconozcan como una comunidad yucateca; así como ya estaba China-town, Japan-town o Cuba-town, esa era la idea, ¿Por qué no un Yuca-town?

Pero de repente empezamos a ver el fruto de nuestros esfuerzos, luchar contra el racismo, la discriminación; empezaron a tomar fotos de nuestros desfiles, empezamos a salir en los periódicos, llegaron a entrevistarnos antropólogos allá en Estados Unidos, publicaciones en internet, se empezó a mover todo como una plaga, se compactó todo y ya se quedó como un Yuca-town.

Ayudamos a mucha gente acá en Oxkutzcab mientras nosotros estábamos allá. Cobrábamos por hacer las vaquerías, iban los gringos, había una aportación monetaria que nos servía para hacer trabajos altruistas aquí. Se logró ayudar en dos operaciones de corazón que les estaba costando 500 mil pesos ¿De dónde agarran 500 mil pesos?

Nosotros buscamos, vía internet, al médico para la operación, él es de Tizimin, se llama Eros Balam; él estaba haciendo su tesis en Florida, se enteró, bajo a San Francisco, California. Citó a la señora para que vaya al DF; nosotros le dimos 55 mil pesos para que compre su instrumentación, solo su instrumentación, lo demás fue a parte. Pues él contentísimo por el apoyo, por sus instrumentos y nosotros también, por ayudar a paisanos, a gente de aquí de Ox.

Cuando regresé aquí al pueblo, las señoras me buscaron para pagarme o ayudarme en algo económicamente, pero pues no es el caso ¿No?, uno lo hace por ayudar más que nada, no por obtener un beneficio, y pues de repente las señoras te regalan frutas o pan o comida cosas así, es ahora su manera de agradecer, pero pues ellas ya después de la operación pueden trabajar y pues así es mejor para ellas.

Bueno pues, después de haberme platicado un poco de lo que fueron tus días en Estados Unidos, de tus vivencias estando allá. Ahora me gustaría que me platicues acerca de qué hiciste después, ¿Qué sucede cuando Lennin regresa por segunda ocasión de Estados Unidos?

Quisiera saber cómo fue tu vida a partir de todo eso y pues pláticame de tu familia, de tus papás, de tus relaciones sociales y tú trabajo estando ya aquí en Oxkutzcab.

Como ya he mencionado, la persona puede volver a emigrar en varias ocasiones a los Estados Unidos. sin embargo, cuando decide establecerse definitivamente es porque ya ha cumplido con sus objetivos antes planteados, por ya tener un buen empleo en su comunidad, porque a decidido quedarse por su familia, para no preocuparlos más estando allá o simplemente por ya no sentirse con la capacidad física de cruzar de nueva cuenta la frontera. Lennin me comenta su experiencia:

Bien pues, después de regresar del “sueño americano”, como muchos le dicen, después de regresar de San Francisco, California. Después de trabajar en el Café Centro, en el Impala como ya habíamos dicho, termine la escuela de inglés, me dieron mi diploma de la universidad de Bertly regreso aquí a Oxkutzcab.

Regreso en el 2005 y me voy dando cuenta que han cambiado varias cosas, ya hay tiendas grandes como si fuera Mérida, gasolineras nuevas, carreteras, semáforos, en fin, un cambio drástico aquí en mi pueblo; que ya es ciudad porque ya tiene más gente, porque ya es más grande.

Algo curioso que me pasó cuando regresé es que mi hijo no me reconocía, cuando me fui apenas tenía ocho meses más o menos y cuando regresé pues ya tenía más de tres años. ¡Tuve que ponerme una gorra de Spider Man para llamar su atención! Porque a él le gustaba ese súper héroe; si platicaba con él, pero por el teléfono y pues no es lo mismo.

Ya que regrese, vuelvo a mi trabajo de antes, campesino de nueva cuenta y así pasaron cinco meses. De repente alguien me vino a ver para que yo de asesorías de inglés. Me dieron la oportunidad de estar dando clases de inglés en una escuela donde actualmente trabajo, la escuela primaria particular “Chan Kiin”, ahí trabajo de siete de la mañana a una de la tarde.

También estudio en la Universidad Pedagógica Nacional 31-A en Mérida. Soy maestro de maya; soy coordinador general del grupo folklórico y teatral “Sak Nikte” de aquí del pueblo, mi papá es el director del grupo.

En 2009 me otorgaron el Premio Nacional a la Juventud Indígena y soy actualmente el subdirector de INDEMAYA de aquí de Oxkutzcab y subdirector de un nuevo teatro fundado aquí en Oxkutzcab, se juntaron cuatro directores teatrales y se puso el nombre

de Eclipse Naranja a este movimiento teatral; esto es lo que he estado haciendo en estos años después de regresar de Estados Unidos.

No me otorgaron la dirección de INDEMAYA un poco por mi inexperiencia en el área administrativa, yo soy más de estar afuera y no en un escritorio, por eso digo que soy como un antropólogo (risas).

En estos momentos tengo dos hijos: Wilberth Lennin Dzul Xíu y Neil Emmanuel y estoy casado con Verónica Cecilia Xíu Kahum, esta es mi familia, tengo mi casita, en eso estoy sustentado ahorita; ya no tengo en la cabeza el regresar al norte, el sueño americano ya quedó atrás. Ya cumplí mi objetivo que era hacer mi casa, de tener mis cositas, mis terrenos; nunca me imaginé regresar con el conocimiento del inglés, pero eso me ha abierto las puertas, en muchas ocasiones al trabajo; se me hace raro que no sea el maya, que es el que domino más, el que me haya ayudado a conseguir oportunidades de empleo.

Es un poco inexplicable para mí que le den más importancia a la cultura, al idioma maya allá del otro lado que aquí en México. Allá en Estados Unidos le dan mucha importancia a la cultura maya, a todo lo relacionado con eso, es muy contradictorio.

Ahora mi otro objetivo es el de terminar la universidad acá en la UPN y pues seguir con el teatro, las obras altruistas, que por cierto no se recibe ningún beneficio monetario con ello, es con el afán de ayudar y fomentar nuestra cultura.

Estoy aferrado a no volver a los Estados Unidos, no me gusto la verdad, fue más que nada por necesidad y pues para aventurar también, probar suerte como ya lo dije anteriormente, no era como me lo pintaban algunos amigos. Pues ayudar a este amigo antropólogo en este trabajo que está haciendo es muy agradable, me imagino que él lo expresara en forma de libros, en forma de videos y pues mucha suerte Ángel en tu trabajo de investigación. De nueva cuenta, mi nombre es Lennin Gerardo Dzul Rodríguez, muchas gracias.

Es necesario conocer la situación y lo que el migrante retornado exprese acerca de lo que fue su vida antes de partir a lo que muchas personas llaman y como dice de igual manera Lennin, “el sueño americano”. Así como conocer cómo fue su vida cotidiana en Estados Unidos y, ahora si, estar preparado para conocer y entender

lo que el migrante retornado mencione de lo que es su vida ya estando de nueva cuenta en su comunidad.

La plática con Lennin se llevó a cabo en casa de sus papás Don Armando Dzul y Doña Teresita Rodríguez, una casa muy particular, muy peculiar, llena de fotografías, libros sobre el idioma maya, sobre historia, cuentos de la región y guiones teatrales.

Hay una pared donde se encuentran pintados dos murales muy significativos; el primer mural es una representación de una vaquería, en particular una que organizan parte de su familia y con apoyo de patrocinadores de la comunidad, en dicho mural se puede apreciar a mestizas y señores bailando la cabeza de cochino, grupos jaraneros, gente de espectadora y una plaza adornada con cintas y muchos colores que simbolizan el día de fiesta.

Por otro lado, el segundo mural, adjunto al primero, deja ver a dos mujeres aseándose, es decir, tomando un baño. La primera mujer se encuentra en un cuarto iluminado dentro de una tina lujosa, con todas las comodidades, esta mujer representa a una catrina a una mujer de alto nivel social. En el otro recuadro de éste mural esta otra mujer en un cuarto medio oscuro sentada en una silla rustica echándose agua al cuerpo con una jícara, a su lado una cubeta con el agua. Esto hace recordar que, a fin de cuentas no importa nuestra situación económica y nuestro status social, es prácticamente la misma acción en dos escenarios diferentes que representan un mismo lugar.

Es frente a estos murales protegidos por la sombra de árboles de china y aguacate y decorados con matas de plátano a los lados donde se llevó a cabo la primera parte de la charla con Lennin.

La segunda parte de la entretenida conversación se llevó a cabo en un cuarto, es como una biblioteca en donde se encuentran esos maravillosos libros que mencione anteriormente, donde además se puede observar un techo decorado con sogas cubiertas de papeles de colores como los que se ponen en las fiestas y vaquerías dedicadas a algún santo patrón.

También hay vestidos regionales como hipiles, ternos, sombreros, morrales, guayaberas y filipinas que adornan las paredes del lugar. En una de las esquinas del cuarto hay unas repisas cubiertas con cristal donde se encuentran artefactos y cosas que se han encontrado en alguno de los terrenos de la familia; piedras extrañas, cajitas, jícaras, entre otras cosas. Otra cosa que se pueden observar son fotos, reconocimientos tanto dirigidos a Don Armando como a Lennin y a su grupo folklórico.

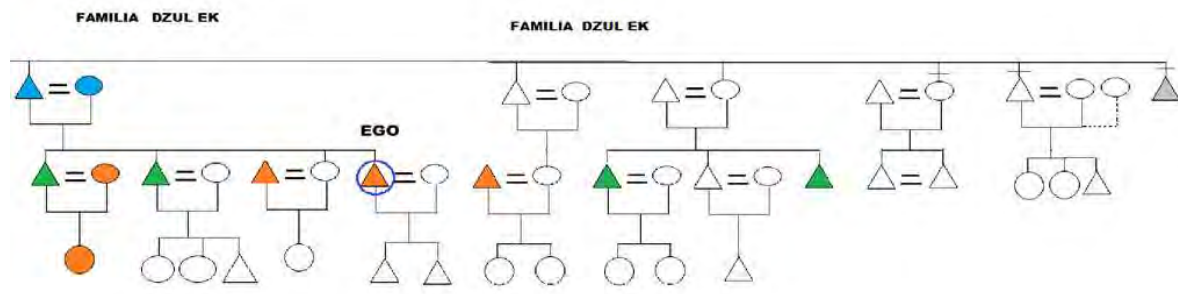
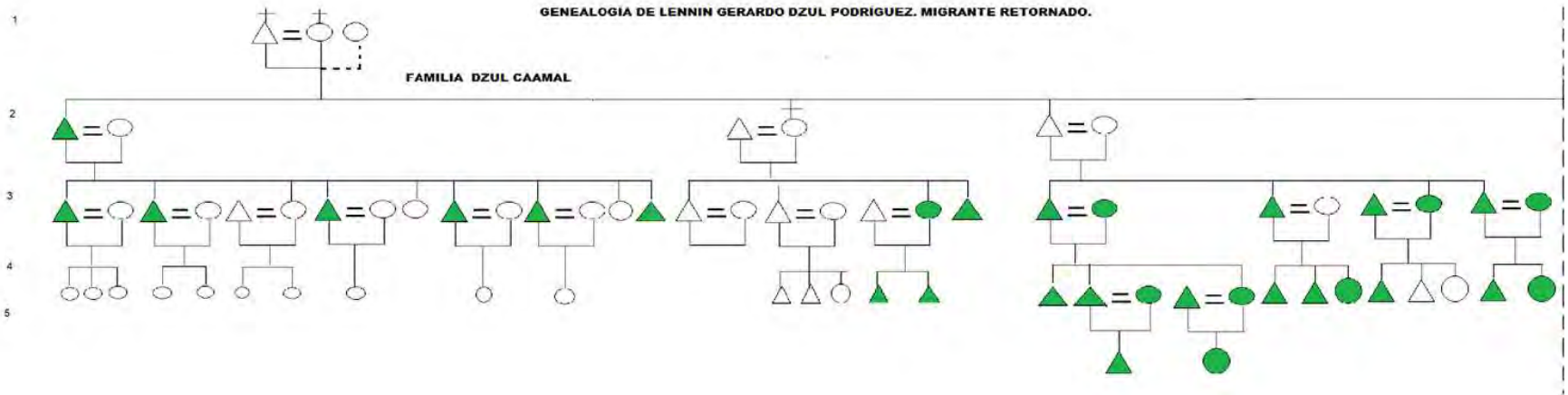

Conclusiones y reflexiones finales

La migración es parte fundamental para el desarrollo de nuestro país, está inmersa en las decisiones políticas y sociales de México. Las distintas regiones que conforman la nación se encuentran en diferentes circunstancias migratorias y económicas. Francisco Alba menciona en su recopilado que no existe registro que señale que la migración sea el principal factor de desarrollo económico y social para una nación. Sin embargo, el proceso migratorio, se encuentra entre los principales aportadores económicos en varios países. México no es la excepción.

La región Migratoria Tradicional (RMT), que corresponde a la zona occidente del país, es el principal aportador de migrantes. La región sureste del país aporta un promedio del siete por ciento de los migrantes en el país, de los cuales Yucatán solo aporta cerca del uno por ciento, siendo el Estado de Veracruz el principal aportador con el seis por ciento.

En la ciudad de Oxtutz pude corroborar la importancia que la emigración de ciudadanos mexicanos tiene para la comunidad; siendo la familia del propio migrante la principal afectada económicamente, es decir, con un impacto positivo para la economía de dichas familias. Sin embargo, también se puede apreciar un impacto negativo por el simple hecho de que la persona emigre a otro lugar, dejando sus distintos roles de vida que desempeñaba.

Es gente joven la que decide irse de manera indocumentada a los Estados Unidos, gente de entre 17 a 37 años; la mayoría con niveles de educación básica: primaria, secundaria y en menos casos con preparatoria, la mayoría espera a su mayoría de edad (18 años).

Con el transcurso de los años, la migración hacia Estados Unidos se daba, como hasta ahora, principalmente por la necesidad económica, la falta de empleos en la comunidad y los bajos salarios. Sin embargo, hoy en día se han aunado a esta principal necesidad aspectos como la curiosidad de conocer, la aventura, la cultura del otro país y la experiencia del proceso.

Esta necesidad de aventura está vinculada con el efecto globalizador, el desdibujamiento de las fronteras y la difusión, los medios de comunicación, las revistas, periódicos y los filmes relacionados. Cuando un migrante retorna a su comunidad expresa lo sucedido a sus conocidos, comenta su experiencia. Muchas veces las personas no comentan todo lo sucedido, pero tampoco se guardan sus buenas experiencias con sus allegados.

No podríamos vincular siempre a la pobreza como una razón por las cuales emigran. Para poder cruzar por la frontera no solo se necesita de la franca decisión, sino también de dinero. Hoy en día y tras oír varios comentarios y aseveraciones de cuál es el costo del cruce con un pollero, resulta que está en unos 50 mil pesos para poder cruzar. Es muy complicado, casi imposible para una familia o una persona con muy bajos ingresos el poder reunir esta cantidad.

Después de los atentados terroristas del 11 de septiembre de 2001 hacia Estados Unidos las fronteras Estadounidenses se encuentran en alerta y bajo gran vigilancia tanto de productos, transporte y personas que quieran ingresar a dicho país. Para un inmigrante indocumentado se vuelve un gran problema, en comparación de años anteriores el poder ingresar; todos los involucrados: pollero, coyote, pero principalmente el migrante y su familia lo piensan muchas veces antes de tomar esa decisión tan llena de preguntas sin responder.

Las políticas estadounidenses hacen que la estancia del migrante y no tan solo el cruce sean peligrosos para el ahora inmigrante indocumentado, sino que ahora el mexicano sin documentos que trabaja en Estados Unidos tenga que resguardarse de la ley.

Después de esa estancia de aproximadamente unos tres años o más en el norte el inmigrante decide regresar a su comunidad de origen. Las razones por las cuales retorna apoyan su principal motivo en la necesidad familiar, la nostalgia y la pérdida de un pariente. Otras por las cuales retornan es por haber cumplido con un objetivo planeado con anterioridad, ya sea después de haber construido una vivienda digna o la obtención de cosas materiales como un vehículo, propiedades y por la posibilidad de obtener un buen trabajo en su comunidad de origen.

Un punto muy importante que encontré entre las razones por las cuales retornan y que es muy común entre los inmigrantes mexicanos y no solo yucatecos, es la deportación; la cual puede ocurrir por diversas razones como un desafortunado encuentro con agentes de la migración estadounidense, sin embargo, me encontré con casos que relacionan a la deportación con aspectos de salud, siendo más específicos, la drogadicción y el alcoholismo.

Hay mucho paisano que retorna a su comunidad mucho peor de lo que se fue, deja a su familia con la intención de mejorar su situación económica, pero ya estando del lado norteamericano su forma de pensar cambia, sus acciones son otras a las de su pensamiento. Esto lo relaciono, de alguna manera, con un deslumbramiento de estar en un entorno nuevo para él y una libertad que se convierte en libertinaje. En la comunidad conocí casos donde el migrante retorna ya sin vida con sus familias.

Con respecto al párrafo anterior, un migrante me lo planteo como el “estar o no estar capacitado para ir como inmigrante indocumentado en Estados Unidos, yo prefiero manejarlo desde el punto de vista de que: como la mayoría de las personas son jóvenes, pues es una etapa en la que la mayoría no ha madurado lo suficiente como para estar centrado, y tienen muchas inquietudes y la ociosidad para meterse en terrenos y situaciones que son muy probables no poderlas controlar, como son el consumo de drogas, el alcoholismo y el mal gastar el dinero que gana con su esfuerzo y trabajo.

Cuando el migrante retorna a su comunidad de origen, lo primero que busca es a su familia. Se puede hablar de un proceso de adaptación pero no de un tiempo que aplique para todos, los casos son muy particulares. Así como hay personas que pueden adaptarse de nueva cuenta a su comunidad en una semana hay otras que se pueden tardar varios meses o un año.

Lo que sí se puede asegurar es que a lo que más les cuesta adaptarse es a dejar de ganar en dólares y por hora de trabajo y regresar a ganar en pesos y por jornada de trabajo. En segundo plano pasa el acostumbrarse de nueva cuenta al clima de la península de Yucatán; pero que de igual manera es un factor que sale a relucir entre los migrantes retornados de Oxnquitcab.

Cuando el migrante está en los Estados Unidos se entera por medio de los periódicos y por sus familiares de lo que ha ido ocurriendo durante ese tiempo que no está en su comunidad. Cuando regresa a su localidad, sus familiares, amigos y conocidos lo siguen tratando igual, no existe una diferencia o una forma de verlo que haga pensar al migrante retornado la existencia de una clase de rechazo o situación incómoda, al menos eso me comentó la mayoría de los migrantes retornados con quienes platique en Oxnquitcab.

Sin embargo, lo que sí pueden notar, es el de la creencia de que cuando regresan traen consigo mucho dinero, cuando no siempre es así, la inversión está hecha, pero el efectivo que traen consigo no siempre es el que uno piensa. La forma de emplear el dinero que traen en su retorno es un punto muy importante de analizar, ya que de eso dependen muchas cuestiones como lo que sucederá cuando empiece a terminarse ese dinero.

El no trabajar por un tiempo cuando el migrante esta recién desempacado afecta su economía, el tomarse unas vacaciones que se pueden extender hasta por varios meses y no solo semanas o días puede traerle conflictos económicos. Cuando empieza a escanciar el dinero y no logran conseguir un trabajo puede pasar que surja en el migrante retornado la idea de regresar a los Estados Unidos.

Durante su estancia en Estados Unidos y con la remesa que manda, el migrante logra construir y poner en pié un negocio familiar, el cual puede ser variado, puede ser un restaurante, una lonchería, una tienda de ropa o alguna clase de negocio. Muchas veces ese negocio puede estar relacionado con el tipo de trabajo que desempeñaba en los Estados Unidos.

Lo que ocurra con dicho negocio es cuestión de la suerte, puede que el negocio prospere y continúe por mucho tiempo; aunque también puede ocurrir que el negocio no funcione como uno quisiera y tenga que cerrar al poco tiempo que se abra. Lo cual lleva al migrante con pérdidas económicas que podría llevarlo a la necesidad de retornar a los Estados Unidos para recuperarse de esa pérdida económica.

En otros casos, el que no se emplee la remesa de la manera que el migrante en Estados Unidos espera, trae consigo una futura disputa familiar lo cual puede traer consecuencias como el retorno del migrante hacia el norte y la disolución de la relación con su pareja.

El hecho de retornar de nueva cuenta a los Estados Unidos habla de un proceso cíclico de la migración, lo cual ocurre con frecuencia entre los migrantes retornados a su comunidad de origen, puede ocurrir por dos o más veces. Este proceso llega a su fin después de haber alcanzado los objetivos planteados, por la inversión que implica irse en cada ocasión, por cuestiones familiares o por la edad.

El impacto económico que la migración hacia Estados Unidos causa en Oxnokutzcab es bastante significativo, sin embargo, no es la principal causa de desarrollo en la comunidad. Oxnokutzcab encuentra su principal impulso de desarrollo en el área del cultivo de cítricos y fruta de la región. El ingreso a la comunidad de empresas nacionales trajo consigo una entrada más a la economía local.

Los negocios de los migrantes retornados, las remesas y las aportaciones de las asociaciones de migrantes en Estados Unidos aportan capital significativo al desarrollo de la comunidad, sin embargo no son la máxima entrada de capital para la ciudad.

El Instituto Para el desarrollo de la Cultura Maya (INDEMAYA) está estrechamente vinculada con la migración, con el migrante en general y con el migrante retornado de los Estados Unidos en particular. En Oxkutzcab el INDEMAYA participa en prácticamente todo lo relacionado con los migrantes en Estados Unidos, con sus familias en su comunidad, con los deportados y con los migrantes retornados.

Prácticamente todos los problemas sociales registrados que enfrenta la comunidad de Oxkutzcab pasan por este departamento. Su trabajo para la comunidad es muy significativo.

Es tal el número de migrantes retornados que es complicado saber la cantidad de ellos en la comunidad. Junto con un señor oriundo de la comunidad me estimó que existen más de seis mil migrantes retornados de los Estados Unidos y muchos más los vinculados con algún migrante.

Es tal la cantidad de migrantes retornados que solo en el ayuntamiento de Oxkutzcab encontré a más de 12 migrantes retornados con un cargo durante este periodo de gobierno de 2010 a 2012.

BIBLIOGRAFÍA

Arroyo, Jesús, Berumen Salvador, 2009. Migración a Estados Unidos: remesas, autoempleo e informalidad laboral, México, Universidad de Guadalajara: SEGOB: Instituto Nacional de Migración, Centro de estudios migratorios, 2009.

Blanco, Cristina, 2000, Las migraciones contemporáneas; Madrid, Ciencias Sociales, Alianza editorial, 2000. España.

Bustamante, A. Migración internacional y derechos humanos. México, 2002 Universidad Nacional Autónoma de México, 2002, México.

Castles, Stephen, Delgado Raúl, Migración y desarrollo: perspectivas desde el sur; Porrúa, Organización internacional para las migraciones, 2007, México.

Chávez, Ana María, 1998, La nueva dinámica de la migración interna en México, 1970-1990, UNAM, Centro regional de investigaciones multidisciplinarias, México.

Fortuny Loret de Mola, Patricia, Trasnational hetzmek: 2004.

Higuera, Antonio, Trabajo de campo, La antropología en acción; Plaza y Valdes editores. México D.F. 2006.

http://bvs.sld.cu/revistas/aci/vol15_3_07/aci08307.htm

Palma, Rodolfo, Los mal queridos: mexicanos en Estados Unidos a finales del siglo XX, Porrúa, México, 2008.

Sierra, Sosa Ligia, Mayas migrantes en Cancún Quintana Roo; Plaza y Valdes, México, 2007.

Sierra, Ligia, Robertos Julio. Migración, trabajo y medio ambiente, Acercamientos teóricos en las ciencias sociales desde el Caribe mexicano; Plaza y Valdes, México, 2006.

Sierra, Ligia. Migración, educación y trabajo. Entre el Caribe Norte y la frontera sur de Quintana Roo. Plaza y Valdes, México, 2009.

Ucan, Norma. Migración y Familia: estrategias de sobrevivencia familiar en Chanchen Municipio de solidaridad, Quintana Roo; Tesis Recepcional para licenciatura de Antropología: 2007. México.

www.conapo.gob.mx/

www.inegi.org.mx/

www.migraciones.gov.ar/

www2.colef.mx/migracionesinternacionales/revistas/MI18/n18-233-239.pdf

ANEXOS

Plática con Marcelino Burgos

Esta fue una charla que tuve a las afueras del palacio municipal de Oxxkutzcab con Don Marcelino Burgos de 33 años de edad.

Como le comenté en otra ocasión que platicamos, mi trabajo de investigación es acerca de los migrantes retornados, sobr  que es lo que pasa cuando el inmigrante regresa a su comunidad.

 Cu nto tiempo estuviste en Estados Unidos?

Bueno pues, yo estuve cinco a os en los Estados Unidos, pero ya tiene tres a os que regres .

Cuando t  te fuiste a los Estados Unidos,  Con cu ntas personas te fuiste o te fuiste solo?

Me fui con varias personas, pero varias se rajaron y se regresaron, otros se regresaron porque ya no quisieron seguir y otros se regresaron antes que yo cuando ya est bamos trabajando. Cuando regres  tambi n  ramos varios, aunque menos de los que nos fuimos.

Es que para algunos les da la suerte de que en dos d as ya est n del otro lado, pero para la mayor a es dif cil el cruce. Yo camine varios d as en las zonas des rticas, en los ranchos y as  como hab a rancheros tranquilos hab a otros que hasta sacaban sus rifles y comenzaban a dispararnos.

Cuando el pollero te deja en el desierto solo te da unos cuantos d lares y una  nfora con agua y pues a caminar. A nosotros nos persigui  la migra, pero es una experiencia de la que aprendes mucho y no me arrepiento de haber ido.

Cuando, por decir, era mi d a libre, sal a a caminar por las calles de San Francisco con mi guayabera, mi sombrero y mis sandalias.

Aunque si pasa que te topas con conocidos, pero ahí es como si no se conocieran. Yo viví en un apartamento con personas de otros lugares, algunos igual paisanos, de Mérida, de Tekax, Oxkutzcab, Tabasco, Chiapas, pero habían también salvadoreños y hondureños.

En tu caso, qué es lo que sucedió cuando retornaste de los Estados Unidos aquí a Oxkutzcab.

Bueno pues principalmente o se puede decir que lo primero es el cambio de clima. En donde yo estuve, que fue San Francisco, California, es un clima frío, al menos comparado con el de acá y pues tienes que abordar el avión, primero de San Francisco a la ciudad de México y de México a Mérida; en la ciudad de México hace menos frío que en California, pero ya cuando llegas a Mérida sientes el calor al que te desacostumbraste. Además de que hay una mezcla de emociones por el hecho de pensar en regresar.

Para viajar de regreso, en cuanto te decidas regresar tienes que empezar a checar todo esto del retorno desde unos tres meses antes. Tienes que ir al consulado mexicano allá en Estados Unidos y pues te dan una tarjeta para poder viajar, una tarjeta verde.

Cuando ya estas más cerca de tu comunidad, de tu pueblo, por decir, ya en Mérida, ¿Qué es lo que piensas? ¿Qué es lo que quieres hacer primero?

Ya en Mérida sientes el calor, empiezas a sudar y tienes que tomar mucho líquido, y pues lo primero que quieres hacer es ver a tu familia, llegar a tu casa. Los primeros días traes dinero, tienes tu casa, tienes tu familia; puedes hacer y deshacer en ese momento.

Con el paso del mes, depende como gastes tu dinero, podría ser que no trabajes una semana o varios días. Me voy a Mérida, me voy a Progreso con la Familia a pasar el rato, porque pues yo vengo de un lugar donde solo estuve trabajando.

Ahora, cuando se va gastando el dinero, con el paso de los meses, sientes que te aprieta; razón por la cual muchos de nuestros paisanos se vuelven a ir; hacen dos

o tres meses y se vuelven a ir. Muchas veces lo que hacen es pedir permiso en sus trabajos allá en Estados Unidos para venir un mes o dos y se regresan y pues aún conservan sus trabajos allá.

Lo que tú me estás diciendo es que tienen el chance de que después de estar un tiempo allá, les dan permiso para venir unos meses, pero tienen que regresar.

Sí, pero te estoy diciendo de años atrás, cuando el cruce era, por decir, un poco más rápido; cuando mucho tres días de cruce y ya estas otra vez en tu trabajo, pero pues empiezas como si fueses nuevo en tu trabajo, ponle que empiezas ganando unos ocho dólares la hora y poco a poco vas subiendo de sueldo, con el paso del tiempo, porque pues en que lo dejaste pierdes tu antigüedad.

Tú me comentabas que pues hay muchos paisanos que vienen con lana y en cuanto se les termina se vuelven a ir.

Es que aquí el dinero no rinde y pues venir con cinco mil o diez mil pesos en la bolsa no te rinde para mucho tiempo. Ahora, también hay que tomar en cuenta que para cruzar otra vez necesitas dinero.

Hay quienes regresan con efectivo y aparte tienen ahorrado dinero en el banco y cuando se van quedando con poco, digamos unos 50 mil pesos; sacan para el cruce y se vuelven a ir.

Aquí en Yucatán no te rinde el dinero, ahí se gana más; lo que aquí se gana en todo un día ahí lo gano en una hora, un lava platos gana 70 pesos la hora. De lo que ganas a la semana vas a sacar el dinero que vas a mandar y aun así te queda dinero para ti.

Cuando vas a cambiar el cheque para enviarlo te cobran el uno por ciento y pues ya le hablas a tu esposa, a tu familia para decirles cuanto le estas mandando y para decir cómo quieres que usen ese dinero, si quieres que guarden un poco y lo demás lo usen para pagar cosas.

Hay quienes viven con las propinas, porque ahí son buenas propinas, y pues mandan integro lo que ganan, tienen un buen trabajo y pues es más lo que mandan. Ahí es donde empiezas a valorar lo que uno gana y a valorar aquello que le mandas a tu familia.

Ahora, muchas ocasiones pasa que lo que tu mandas su esposa de uno no lo cuida, es una de las cosas con lo que te vas a enfrentar; a veces se gastan, por decir, los 100 mil pesos que mandaste en tan solo tres meses, ¿Y yo que voy a hacer? ¿Todo el tiempo voy a estar en los Estados Unidos? ¡Si yo también quiero regresar!

Platicando también con algunas personas he escuchado que hay quien pone un negocio; hay quienes les van bien y otros a quienes no les va muy bien y tienen que regresarse a trabajar a los Estados Unidos.

Si, muchos quiebran en su negocio; hay otros que trabajan el campo, siembran y como y como es por temporal, a veces hay mal tiempo y pierden todo y se endeudan y así se vuelven a ir y después de dos o tres años ya se quieren regresar. Bueno hasta hace unos cinco años atrás había más facilidad para entrar y salir, ahora ya no es así, ya está más controlado en la frontera.

Ahora hasta los que están adentro no están seguros, un mal paso que des y caen contigo y te tiran; una vez que te tiren ya mejor te regresas a tu pueblo, porque si intentas cruzar otra vez te meten a la cárcel.

Después de haber estado allá en el norte ¿Cómo es tu vida ya aquí en Oxnutzcab?

Pues ahorita no me quejo, gracias a Dios y a mi familia que me está apoyando, tal vez no como uno quisiera; porque pues a mí me pasó, por una parte lo que te estoy comentando de que le mandas dinero a tu familia y pues lo ocupan para otra cosa.

Yo entiendo que pues para alguna enfermedad, mis hijos, para su escuela, pero el chiste es que tú allá piensas que te están levantando dinero. Al regreso preguntas:

- ¿Cuánto tienes? – y te contestan: - ¡Si no tenemos dinero! – te dicen por tu mujer, y tú: - si te mandé dinero, ¿Qué hiciste? – Y la esposa de uno te empieza a decir: - ¡No, es que tú no me mandabas lo suficiente! – y empiezan las broncas y muchos se han separado a causa de esos mal entendidos.

Muchas veces lo que pasa es que cuando se divorcian o termina la relación, lo que hace el marido es juntar para su boleto y se vuelve a ir y ya no regresa por mucho tiempo.

De algo no me había dado cuenta, la realidad de nosotros no es en Estados Unidos, sino cuando llegamos aquí a nuestro hogar, a nuestro pueblo con nuestra familia.

Pero si esta cañón cuando se te termina el dinero, porque pues a veces tus hijos te piden cosas que ya te cuesta trabajo dárselos. No digo que no, si me di el lujo de no trabajar seis meses, porque pues tenía yo dinero.

Pero pues ya ahorita trabajo aquí en el palacio de velador y pues trato de estar siempre limpio, humildemente pero limpio, aunque a veces no tenga yo dinero, porque pues es para la familia, pero la gente que me ve y me conoce no se lleva una mala impresión de mí.

¿Fue esta tu primera chamba cuando llegaste o tuviste algunas otras?

Hay algo curioso que me paso cuando salí a buscar chamba; lo primero que te dicen cuando te ven, te dicen: - ¡Pues no trajiste lana! ¿No estas regresando del norte? ¿Para qué quieres trabajar? – te lo dicen como cotorreando, pero si lo veo como un rechazo por parte de algunos negocios o algunas personas.

En el caso de las personas que te conocen desde antes de que te vayas y ahora que estas de regreso, ¿Sentiste algún rechazo de su parte o alguna cosa que te saque de onda?

Las personas que te conocen, no sé, familiares o conocidos; lo primero que te dicen es: - ¿Qué trajiste? ¿Trajiste mucho dinero? ¡No me trajiste de perdido una gorra o alguna cosa? –

Y yo pues... sí, si traje ropa, si quieres vienes a mi casa y te las muestro y escoges la que te guste.

A veces hay personas que antes de que te vayas pues te ayudan y pues ni modos de que les niegues algo. Pero hay quienes se te acercan por dinero, porque quieres que les prestes dos mil o equis cantidad de dinero, piensan que viniste con mucho dinero.

También pasa que ves cosas nuevas cuando regresas, casas nuevas, vecinos nuevos, que no te conocen; carreteras nuevas, es decir antes no estaban así, llegas y ya está bien pavimentadas, con su banquetta. O también, después de haber estado en Estados Unidos, regresas y te desacostumbra a que tu casa está en una calle que es más bien un camino de terracería, que cuando llueve se vuelve un lodazal; pero pues esa es tu realidad, aquí está mi casa, es donde yo nací.

Como yo digo: - ¡Añoro irme a los Estados Unidos, pero más añoro regresar aquí en el lugar donde yo nací, y que lindo es cuando te reciben con los brazos abiertos cuando llegas con bien; cuando llegas con tu familia bien y saludable, convivir con los seres queridos, cuando te dicen bienvenido, que bueno que regresaste, hasta con eso.

Mi primera chamba que agarré fue de velador en una gasolinera que está allá por la carretera a Akil y fue cuando empecé a agarrar mi ritmo otra vez aquí y empecé a chambear y chambear; pero siempre he querido trabajar en lugares donde no me dé mucho el sol, me entiendes, pero si pues limpio mi terrenito que conseguí,

no todo el dinero está mal gastado, compre el terreno ahí en el cerro, compre el terreno donde está mi casa, hice mi casa, es una buena inversión.

Si yo tuviese la oportunidad de irme otra vez en la actualidad, pues ahora me iría con otra mentalidad, porque ya estoy más centrado. Pero pues eso no solo depende de uno, sino también de un espíritu muy grande y muy fuerte.

Pero pues ahora estoy aquí, y trabajo aquí, lo que gano no es para hacer mejoras, lo que gano es para el día. Aunque yo estoy aquí en el palacio municipal trabajando, pero hay lugares donde es más difícil todavía, hay donde te ganas 30 o 40 pesos al día, donde vas a comer frijol, arroz y a veces no alcanza ni para comer tortillas.

O sea que ¿Si hubiese la oportunidad de irte otra vez al norte, si te irías?

Me voy, me voy sin cerrar los ojos, porque pues ya conozco el camino, conozco a donde llegar, se con quién voy a hablar, conozco las calles; no hablo mucho inglés, pero me puedo relacionar con la gente.

Pero, si no te vas, ¿Por qué no te irías?

Por una parte no me voy porque pues la parte económica podría ser que yo no la tenga y si lo tuviera voy a invertir el dinero en el cruce, pero y si no logro cruzar, es una lana que voy a gastar en vano; es un dinero que así como lo voy a gastar de aquí a la frontera mejor se lo doy a mi familia.

¿Cómo cuanto están cobrando en estos días para poder cruzar?

Exactamente no sé, pero creo que entre 35 mil o 45 mil pesos, pero la verdad no he tenido la curiosidad de investigar o de querer irme, como te digo, ya me familiaricé más aquí con mi trabajo, con el clima, mis amigos, mis vecinos y en cambio si me voy es como volver a empezar otra vez ¿me entiendes?

¿Extrañas algo de lo que conociste allá?

Lo que más extraño de los Estados Unidos es el estilo de vida, porque ahí todo lo tienes a mano.

Mi familia me dice: - ¿Para qué te vas a volver a ir?, ya hiciste lo que hiciste; ¡si hubieses querido hacer más ahí estuvieras! – así me dice mi mamá.

¡Yo vine aquí por tres meses y ya tiene tres años que regresé! (risas). Como ya llevaba yo varios años en el trabajo, me dieron chance por tres meses y ya no regresé, ¡tomé mis vacaciones permanentes! (risas).

Al menos aquí tienes un poco más de chance ¿No? Así como la otra vez que nos fuimos a Campeche. Veo que te gusta mucho eso del baile tradicional y participar en eventos culturales.

Pues sí, la verdad agradezco aquí al ayuntamiento, a los compañeros, al presidente municipal por darme trabajo y permitirme salir a hacer lo que me gusta, algo que ahí pues no se puede.

La verdad estoy muy agradecido con Dios, porque se pierde más cuando uno pierde lo más valioso que tienes, que es la vida.

Bueno pues muchas gracias por platicar conmigo este rato, te lo agradezco y espero que te vaya muy bien en tus proyectos y el trabajo.

Claro, ya sabes a mí me gusta mucho platicar, conversar (risas) y pues mucha suerte con tu trabajo, con tu proyecto.

Hay que echarle ganas, yo también estoy haciendo un proyecto, soy aprendiz de poeta (risas), soy aprendiz de literato, ya me bautizaron así, no tengo mucho estudio pero pues ahí estoy aprendiendo. Escribo cuentos, poesías cortas, eso es lo que estoy haciendo ahorita aparte del trabajo.

Bueno pues mucha suerte con eso y gracias nuevamente Marcelino.

Breve plática con Ángel E. Basto Blanco, jefe del departamento de proyectos estratégicos del Instituto para el desarrollo de la cultura Maya (INDEMAYA), en Mérida, Yucatán.

Buenos días, mi nombre es Ángel Espinosa, soy estudiante de Antropología Social en la Universidad de Quintana Roo en Chetumal. Estoy realizando un trabajo de investigación de campo en Oxkutzcab acerca de los migrantes retornados,

Buenos días Ángel, adelante, mi nombre es Ángel Basto Blanco, Jefe del departamento de proyectos estratégicos de INDEMAYA, Mérida.

Como le comenté, estaré realizando este trabajo de investigación como parte de la carrera de Antropología y estaré en Oxkutzcab por más o menos cuatro meses, de Septiembre a diciembre. En Oxkutzcab me comentaron que para obtener información de datos estadísticos sobre la migración ahí en el pueblo y esas cosas tenía que venir aquí a Mérida y pues también en Oxkutzcab acaban de cambiar de administración.

Sí, mira Oxkutzcab acaba de cambiar de presidente municipal.

Ahora, los datos que buscas son algo complicados; pero, lo que te puedo proporcionar son los nombres de las páginas web para que puedas checarlo por internet, ahora todos esos datos están en la red.

Ok. ¿Entonces ustedes consultan en la web ese tipo de datos para corroborar alguna información?

Así es, de ahí los tomamos.

Entonces vienes de Chetumal, el municipio que tomaste para tu trabajo es muy importante en eso de la migración, ahí te vas a encontrar con varios estereotipos de migrantes. ¿Con quién viniste aquí a INDEMAYA? ¿Solo?

No, con Lennin Dzul, es subdirector de INDEMAYA allá en Oxxkutzcab.

Sí, ya lo conozco, Lennin sabe, te puede ayudar y conoce gente en Oxxkutzcab y pues también te puede dar su punto de vista.

Sí. Lo que me ocurre cuando platico con alguna persona que es migrante retornado es que cuando escuchan que es un trabajo sobre migrantes que estuvieron en Estados Unidos, se van directamente a las vivencias estando allá, te empiezan a contar acerca de sus experiencias mientras estuvieron allá en el norte y pues yo tengo que ir buscando la manera de guiar la plática o la entrevista hacia lo que es el retorno, a lo que es mi tema en particular.

¡Ah! Eso es muy interesante, porque muchos pensarán que se van regresan y allá acaba la cosa, pero pues no es así, hay muchas más cosas que son también importantes, la cosa sigue.

La idea es realizar entrevistas, platicas, grabarlas, ya sean filmaciones o solo gravar voz de las personas y pues vine a ver si conseguía alguna información estadística para anexar.

Nosotros no manejamos tanto datos estadísticos, más que nada nuestra labor es apoyar, en este caso a los migrantes y al pueblo en general; así como el programa 3x1 para migrantes.

Ya había leído acerca del programa 3x1, pero la verdad no le entendí del todo al programa.

Este programa se creó hace poco tiempo para apoyar tanto a los migrantes que están en Estados Unidos como a su comunidad.

De cada peso que manden en la remesa, es decir, un poquito de lo que manden en la remesa se destina para la comunidad, y el gobierno pone otra parte para realizar obras de beneficio a la comunidad.

Por ejemplo. En Oxkutzcab se realizó y se construyó el domo que está en el ayuntamiento con el apoyo de uno de los grupos o clubs formados por los migrantes que están en Estados Unidos. El club que participó se llama "Honestidad" junto con el ayuntamiento.

Sí, ya lo alcancé a leer, hay una placa conmemorativa en la entrada del domo; entonces eso se realizó como parte del programa 3x1.

Sí, así es; igual creo que se consiguió una ambulancia equipada para emergencias.

Pues escogiste un buen lugar, ahí te vas a encontrar diversas situaciones. Será que me puedas pasar tus datos, nos gustaría estar en contacto contigo, se me hace muy importante tu proyecto de investigación.

Traigo conmigo un documento por parte de la universidad, ahí están los datos.

¿Me los podrías prestar para sacar una copia?

Claro.

Sabes donde también puedes encontrar buena información en las comisarías; Oxkutzcab tiene cerca Xohuayan, Yasechen; es más, el del registro civil de Xohuayan es migrante retornado.

Ok. Pues voy a checar eso que me comenta. Muchas gracias por su tiempo Don Ángel.

No, por nada; nos hubiese gustado ayudarte más, lo que sí cualquier cosa o duda puedes venir y te orientamos. Te vas a encontrar con situaciones que tal vez no preveías y pues aquí estaremos por cualquier cosa.

Pues entonces estamos en contacto y gracias por su tiempo.

Mira, te dejo mi tarjeta por cualquier cosa que se te ofrezca y pues pásame tú correo y estaremos en contacto.

Claro que sí, gracias nuevamente y con permiso.

Plática realizada en el interior de una oficina dentro del ayuntamiento de Oxkutzcab, participan cinco personas, de las cuales solo una no era migrante retornado.

Participan:

Oscar Mora: 33 años, Director de Protección Civil del municipio de Oxkutzcab.

José Eduardo Góngora Tamayo: 31 años, Subdirector de Parque vehicular del municipio de Oxkutzcab y herrero de oficio. (Migrante retornado).

Santos Chel: Director de recoja y composta del municipio de Oxkutzcab. (Migrante retornado).

Héctor Navarrete: Director de Parque vehicular del municipio de Oxkutzcab. Tiene un negocio de renta de audio. (Migrante retornado).

Lennin Dzul: subdirector de INDEMAYA del municipio de Oxkutzcab. Actor de teatro en maya y escritor de literatura en maya. (Migrante retornado).

Cuando llegué al lugar dentro del ayuntamiento Lennin me presentó con los señores que estaban en la oficina de Protección Civil y recoja y composta a un costado del domo.

Al escuchar que era un estudiante y que estaba haciendo un trabajo sobre migración empezaron, de manera natural a platicar sobre el tema entre ellos y así compartirme un poco sobre sus conocimientos sobre el tema a base de sus experiencias.

Héctor Navarrete comentó:

Llega un tipo y me dice: - Yo sé hacer 10 tipos de salad - y está hablando su inglés, - y yo le digo: - Oye, ¿Cuánto tiempo estuviste en Estados Unidos? – y me dice: - ¡dos años! – yo le digo: - oye, ¿y en dos años se te olvido todo lo que viviste en 20 años? – te fuiste a los 20, regresaste a los 22 y ¿En esos dos años se te olvido todo? –

Es pura vanidad, no hay nada de adaptación.

Lennin hace comentarios divertidos, pero ciertos; tiene una manera de decir las cosas con comicidad. En esta ocasión hizo un comentario al respecto de lo que comentó don Héctor:

Es como cuando pisas miarda...antes era: - ¡pisé ta! -, ahora dices: - ¡shit! –

Héctor comentó que hay cosas que si se pegan, es decir, hay palabras o frases que se aprenden y se dicen con frecuencia sin que se dé uno cuenta. Hasta durante la charla ellos mismos se burlaron, es decir, se dieron cuenta cuando alguno de ellos decía una frase o palabra que se les pegó mientras estaban ahí en Estados Unidos.

Lennin comentó:

Eso que están ustedes comentando es lo mismo del pozole ¿No?: - ¿qué es esto?, ¿Qué es esto? – y lo está moviendo así como se debe mover con su cuchara – ¡Según él no sabe que es, pero no se le olvida como moverlo!

Héctor comento que, en su caso, él no siente que haya agarrado las malas costumbres de ahí, no cambió su forma de vestir ni de hablar.

Eduardo Góngora comentó:

En mi caso, estuve dos años, pero mi estancia en Estados Unidos no cambió mi estilo ni mi forma de ser. Hasta me dicen: - tú ni parece que hayas ido – eso me dice mi esposa.

La forma de hablar te cambia dependiendo de con quienes andes allá. Además de que esas palabritas como el ¡Ooh sí! ¡Ooh sí! Que se te pegan mucho, es por la dificultad a la hora de comunicarte en el trabajo, por lo del inglés y eso.

Oscar Mora menciona que, aunque nunca ha ido a los Estados Unidos, se da cuenta de que así como hay personas como Eduardo y Héctor que no adoptan esas malas costumbres o conductas, hay quienes sí lo hacen y cambian drásticamente su forma de ser y de vestir y hablar.

Héctor le cambia de manera inconsciente a la plática, dándole un enfoque más hacia lo económico, al respecto dijo:

A mí lo único que me costó trabajo fue el dejar de ganar lo que ganaba ahí. Aquí trabajas por un jornal diario y ahí trabajas por hora. Yo ahí trabajaba cuatro horas, pero en cuatro horas hacía lo que tenía que hacer en todo el día.

José Eduardo:

En cambio yo, mira, fue hasta que Salí de Estados Unidos así en el avión fue que ya dije: - ahora sí, voy a descansar - ¿Por qué? – porque trabajaba de nueve de la mañana a cinco de la tarde y de siete de la noche a cuatro de la mañana. –

Héctor menciona que él ahí trabajaba pocas horas, pero que pues tuvo suerte porque en donde trabajaba ganaba buenas propinas y hacía en la calle sus negocios. A diferencia de José, él si salía a dar su vuelta y a darse sus ratos de óseo, el problema fue cuando regresó la primera vez:

Cuando regresé la primera vez entre a trabajar a “Dunosusa”, en Dunosusa tenía horario de entrada más no de salida. Trabajas de tal hora a tal hora, pero si casi

saliendo llega un camión y hay que descargarlo tienes que quedarte; eso es lo que me costó trabajo, ya llego tu hora de salida y no te puedes ir y estas dale y dale.

José comenta que en su caso fue diferente, él se sentía más a gusta ahora que regresó:

Yo me levantaba a las ocho de la mañana aquí y no tenía ese pensamiento de estar presionado de que tienes que ir a trabajar. De hecho, mi trabajo era la herrería y cuando me despertaba había trabajo que hacer y sobre mi trabajo ganaba, estaba yo al destajo, y en ese sentido no tuve dificultad de adaptarme.

Aunque, sabes que sí me pasaba; cuando me despertaba volaba mi mente, por ejemplo. En las noches, así ya tarde, sientes hambre y me despertaba y quería irme al “castillito” ya sea para comprarme un burrito o irme ahí con los chinos para comprar pollo y hacerme algo ahí de volada.

Y pues hasta solito te lo ríes, al menos yo no se lo comentaba a nadie.

¿Qué es el Castillito?

El castillito es una taquería muy famosa ahí en San Francisco y pues sierran bien tarde.

Oscar Mora puntualizo:

Es que uno se acostumbra a una rutina, que la regresar a veces busca uno la manera de acoplarse rápidamente a como es acá, pero es algo complicado. Aunque eso es también por el progreso, ahí, como dejo José, sientes hambre y te vas a un autoservicio o algo, aquí tienes que ir de tienda en tienda para conseguir los ingredientes que necesitas para prepararlo, y a veces no lo consigues.

Santos:

La única diferencia es que ahí es solamente trabajo, desde que amanece hasta que anochece.

Yo estuve casi tres años también allá y pues de la casa al trabajo y del trabajo a la casa. Hasta mi último año que entonces sí me pasó que de la casa al trabajo y del trabajo a la barra...y ya hasta las tres o cuatro de la mañana llegaba yo a la casa y a las seis me iba a trabajar.

Ya estando acá yo tenía la mentalidad de que ya no era Estados Unidos, aquí ya es diferente; si ahí ganabas 150 o 100 dólares al día, aquí vas a ganar 100 pesos.

Una vez estando ya acá en Oxkutzcab, cuando ustedes regresaron ¿se percataron de alguna diferencia inmediata? Algún cambio que noten, ¿se ve mejor o se ve peor?

Héctor comentó:

Lo que sí vi raro fueron, por ejemplo, las calles, en Estados Unidos las calles son más anchas y pues aquí son calles más estrechas.

Santos comentó al respecto:

Del 95 al 98, Oxkutzcab empezó a cambiar bastante. En el parque principal, el mercado, algunas avenidas principales, se empezó a modernizar un poco más.

Cuando ustedes se fueron para Estados Unidos, ¿Tenían un plan? O sea, algo pensado con anterioridad para cuando estén allá; no sé, el tiempo que iban a estar o algo así. O se fueron solo para aventurar, para ver qué pasa, para ver que sale.

Santos comentó:

Cuando estaba chavo, 14 o 15 años, yo veía una revista de esas gringas; no recuerdo como se llamaba, y veía el puente este "Golden Gate" y decía: - ¡algún día voy a ir! - ¡algún día voy a ir! - ¡va! Hasta que tuve la oportunidad de ir. –

Entonces, ¿no fue por lo económico?

A parte, fui porque tenía yo la curiosidad y pues claro, también por mi necesidad económica.

Lennin comentó al respecto de lo que decía don Santos:

Antiguamente los dones se iban por lo económico; de repente se fue cambiando poco a poco la forma. Inclusive los niños de secundaria dicen: - ¡Apenas termine mi secundaria yo me estoy yendo! – O el papá: - ¿para qué sigues estudiando? ¡Mejor vete! – y es una de las formas de pensar acerca de la migración. Ahora se van solo por tirar barrio, por ver los cholos, por ver si en verdad es así.

José Eduardo comentó:

Lo que pasa es que antes era más difícil conseguir el dinero para irte y eran pocos los que... Mira, había más pobreza. Ahora ya muchos están bien acomodados, ya solo van por aventura.

Oscar Mora comentó al respecto:

Aunque sí yo he visto gente que sí se va por, más que nada, necesidad. Desgraciadamente no vas a comparar la entrada de ahorita con la de hace varios años; el problema que había hace algunos años es diferente a los problemas con los que se enfrentan los migrantes ahora. Por ejemplo, cuando mi hermano se fue de mojado, igual mis sobrinos, una familia les dio alojamiento cuando estaban del otro lado, sobre todo porque esa familia tenía hijos de la misma edad que mis sobrinos, pero ellos ya estaban en esas instancias por la necesidad económica.

Por ejemplo; ahorita tenemos una necesidad mi abuela está muy enferma y mi hermana está en Estados Unidos desde hace 12 años. Ella no puede regresarse de allá porque está a punto de que le den su residencia en Estados Unidos. ahora, si fuese más fácil el cruce como hasta hace algunos años, pues ella viene a ver a mi abuela, está aquí unos días y se vuelve a regresar. Ahora si que ella está entre la espada y la pared.

**¿Cómo les ha ido a ustedes desde que regresaron de Estados Unidos?
¿Invirtieron su dinero en algún negocio? ¿Se podría decir que cumplieron
sus objetivos que pensaban cuando estaban allá?**

Oscar comentó al respecto:

Pues mira. Por ejemplo; Héctor hoy por hoy te puedo hacer un análisis de él: Héctor es una persona independiente, tiene su propio negocio, tiene un trabajo fijo y ahorita se podría decir que ya no hay necesidad de que él se vaya porque aquí mismo está saliendo adelante.

Este muchacho José, también tiene su propio negocio, pero fue gracias a que estuvo en Estados Unidos.

Yo creo que el factor más importante fue que ellos economizaron, es decir, tuvieron que apretarse un poco, pasaron hambre, pero a la vez, al hacer ese esfuerzo ya tienen lo suyo.

Por ejemplo. Santos tiene sus buenos terrenos que él mismo los está trabajando, tiene su buena casa, su buen vehículo; pero pues tuvieron que irse a los Estados Unidos y eso les sirvió como un empuje para su economía.

También hay que recalcar que hay personas que en lugar de traer cosas positivas o hacer cosas positivas, se traen de ahí las malas costumbres, se envician con alguna droga o cambian su manera de vestir, de hablar; aunque hay gente que sabe controlar esos vicios y pues es su broca, mientras no dañen a otras personas, pero son muy pocos.

Esa fue una breve plática filmada más o menos en el mes de septiembre del 2010. Después de la charla con ellos, hicieron algo que a veces hacen cuando no están muy ocupados y ya casi es hora de salir del trabajo en el ayuntamiento, compran un montón de sabritas y las mezclan todas en un tazón y lo acompañan con un refresco de dos litros y medio... son buenas personas a mi parecer y pues se dedican a su familia y a su trabajo.

Charla con Don Santos Martín Chel, migrante retornado.

Don Santos empezó a trabajar desde entre los 12 y 14 años de edad. Empezó trabajando de peón de albañil, con el tiempo pasó a chalan y luego a maestro albañil. Más adelante también trabajó como conductor de camiones de carga y como chofer para algunas empresas refresqueras, pero continuaba con su oficio de albañilería.

Varios de sus tíos son migrantes retornados de los Estados Unidos. El mayor de ellos, Don Gabriel, de aproximadamente 85 años, estuvo en Estados Unidos durante la época del programa bracero (1942 a 1964). De igual manera, el segundo de sus tíos estuvo durante éste mismo programa en el estado de Oregón.

Son varios los parientes de Don Santos quienes estuvieron en Estados Unidos, desde tíos, primos y pues algunos aún siguen en los Estados Unidos. Así como también tiene familiares que migraron dentro del país y forman parte de la migración interna.

Don Santos también fue parte de la migración interna del país. Siendo chofer de empresas como la Sidra Pino, una empresa refresquera regional, estuvo recorriendo varios estados de la república.

Trabajó en Cancún, Quintana Roo de albañil por seis meses. Me comentó que en ese tiempo ésta ciudad quintanarroense no era tan grande como lo es ahora; Trabajó en los inicios de Puerto Aventuras; fue ahí donde pasó el temporal del Huracán Gilberto en 1988.

Después de su breve estancia en Quintana Roo se regresó a Oxkutzcab para trabajar nuevamente de chofer, pero en esta ocasión se encargaba de traer y llevar gente de las comisarías que pertenecían al municipio de Oxkutzcab. Luego, nuevamente se regresó a Cancún primero como ayudante de albañil y albañil en la ruta seis en el hotel Fiesta Americana.

También trabajó en Campeche y en Mérida, ya más cerca de casa. Fue en esos lugares donde llegó a ver aquellas revistas de turismo que mostraban paisajes y lugares famosos de Estados Unidos. Después de haber trabajado en esos lugares Don Santos se casó.

Al respecto comentó:

Después me casé; solo teníamos un cuartito, todo empezó a estar más caro, la chamba empezó a escasear, ¡no hay de donde!, digo - ¡chingue su madre! ¡Vámonos a los Estados Unidos! – eso fue en el 95, ¡te imaginas!, yo tenía como 27 o 28 años.-

Ya llegando a Tijuana me encontré con unos cuates, pues ¡Vámonos con esos cuates! - ¿qué onda, me puedes ayudar? – hable con ellos- me dicen: - ¡sí! ¡Yo te hago todo el conecte y todo! – les dije: - ¡pues ta bueno! – Llegas acá y hay chamba – me dijeron. –

Sin coyote ni nada, solo compramos los boletos hasta Tijuana; llegamos allá nos conectaron con una persona y pues vámonos; nos fuimos a un hotelucho, la verdad las calles de Tijuana están feas, anda uno con desconfianza allá. Llegamos como a las cinco de la tarde, fuimos al hotel y a las 12 de la noche salimos.

¿De ese mismo día?

Sí, del mismo día. Y llegamos allá y dicen: - aquí vamos a pasar. – están unas láminas y si asecha uno se ve la migración; en eso empieza a hacer la neblina de que ¡hasta ni las manos se pueden ver de lo espesa que está! Y dicen: - ahorita vamos a pasar. – y empezamos a caminar; caminamos como cuarto de hora, llegamos a la carretera y nos tiramos así a la orilla y nos cubrieron así con hiervas, ya cuando iba a aclarar entonces sí ¡vámonos cabrones, ahí está la van, vámonos!

Cuando hice así para levantarme me caí y luego otra vez, estaba yo entumido y veo que los demás están igual que yo, pero ahí vi cómo le hago pero llegamos y nos tiramos a la camioneta, ¡íbamos como salbutes! así uno sobre otro; hasta que

llegamos a San Diego. Fue rápido el cruce, prácticamente de un día a otro ya estaba en Estados Unidos.

Y ya en California nos subieron a unos camiones y empezamos a cruzar entre sembradillos de aguacate, por terrenos tamos pasando rumbo a Los Ángeles; a las siete de la tarde llegamos allá; nos mandaron la lana y todo y nos fuimos a casa de un chavo de aquí igual de Oxxutzcab. Pasamos como 30 cabrones.

¿En una van como para 12 personas?

Sí, ¿Cómo para 12? ¡Veníamos como 24 cabrones! (risas)

La plática la grabé mientras realizábamos la genealogía familiar de Don Santos.

GENEALOGÍA DE SANTOS MARTÍN CHÉL. MIGRANTE RETORNADO DE LOS ESTADOS UNIDOS.

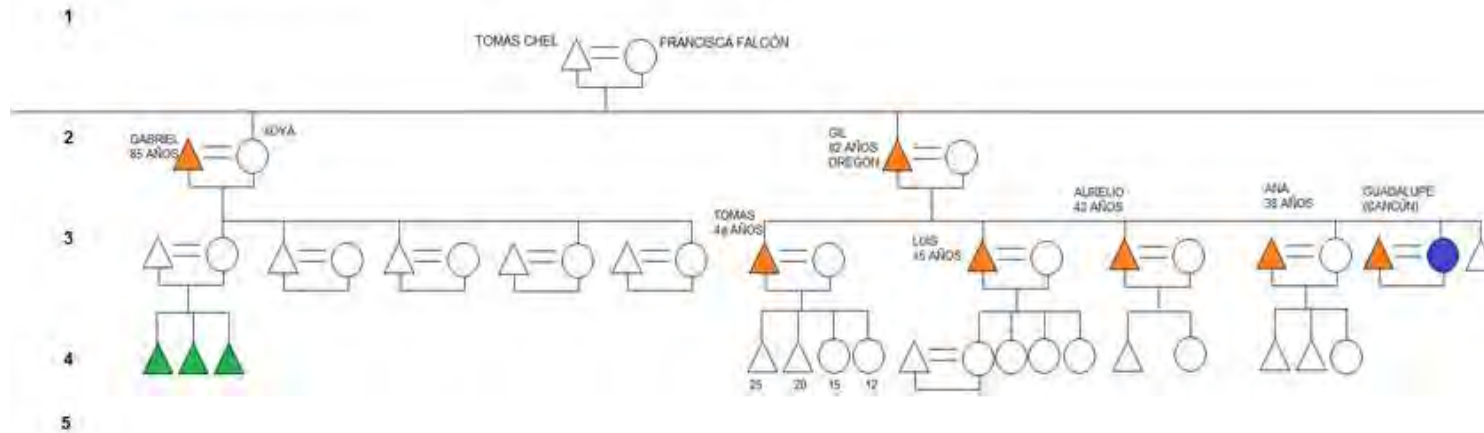

Continuación:

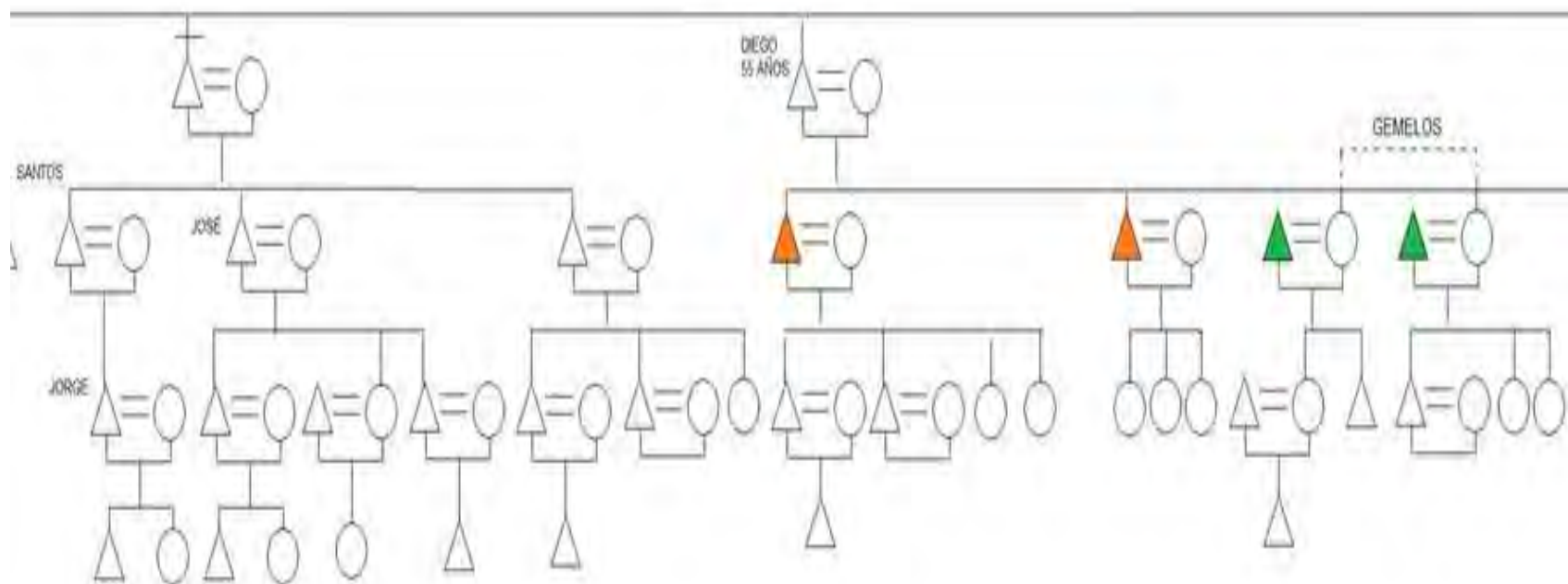

Continuación:

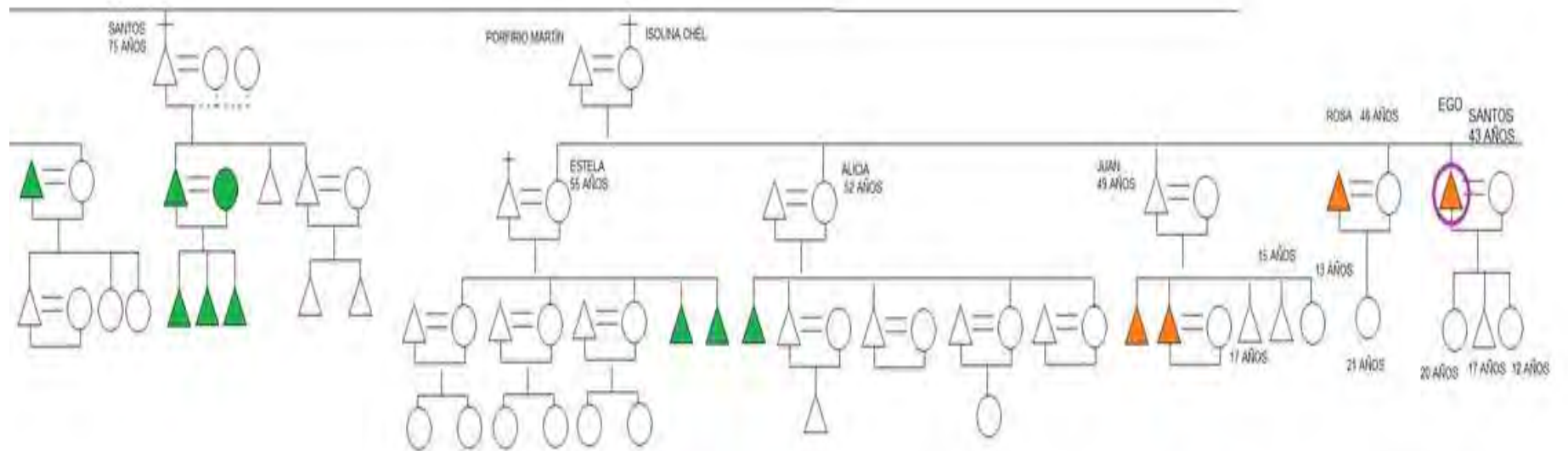

EL CASO DE DON JULIO.

Lennin Dzul me presentó a un señor que trabaja en el ayuntamiento, Don Julio Góngora, un migrante retornado, quien platico conmigo un rato durante un día de labores cotidianas en el palacio municipal.

**Buenas noches, gracias por regalarme unos minutos de su tiempo Don Julio.
¿Cuántos años tiene usted perdón?**

Tengo 36 años.

¿En qué parte de Estados Unidos estuvo y cuánto tiempo estuvo por allá?

Estuve en la ciudad de San Francisco y pues bueno, fui en varias ocasiones. Iba así en promedio de un año o año y medio y volvía, fueron cuatro ocasiones que me fui, y pues más que nada uno cuando va allá es porque realmente aquí hay falta de oportunidades y pues las oportunidades que hay realmente el sueldo es muy bajo, entonces ese fue uno de los principales motivos que me orillo a ir.

Sin embargo, cuando uno regresa de allá, bueno a mí en especial me pasó que lo que yo aprendí, el trabajo que yo aprendí a hacer allá, cuando regresé intente hacerlo acá, porque pues aquí, la verdad, no hay. La gente de acá. Como no conocía todavía eso, viene uno adelantado muchos años a lo que es la cultura de aquí.

¿Qué trabajo hacías allá?

Ahí trabajé en una pastelería y en un restaurante; entonces cuando llegue puse una pastelería aquí y una panadería, pero lo que yo manejaba la gente de acá no lo conocía, las personas aquí son muy cerradas a lo tradicional y pues no me funciono mi negocio y pues me fui a trabajar a Cancún.

Ahí estuve trabajando en un hotel y me gradué también como chef. Regresé a acá, lo volví a intentar y me pasó exactamente lo mismo, la gente no está acostumbrada a esas cosas más, por decir más nuevas, más modernas; son

pocas las personas que me consumían, más que nada maestros, gente que va a Mérida a las plazas, pero no es suficiente con esa clientela, no sale.

Y pues esas son las razones por las que me volví a ir a los Estados Unidos.

Cuando regresé el adaptarme fue un poco difícil, porque pues viene uno ya con ideas nuevas, tratando de hacer cosas diferentes y pues a veces pasa que uno tiene que dejarle su negocio encargado a alguien y volver a irse. Aquí pues no se consume tu producto como allá, lo que yo hago allá se consume mucho y aquí hay poca demanda, ese es el problema.

Ahorita tuve la oportunidad de trabajar acá en el ayuntamiento y pues sigo con el otro negocio, pero más que nada por encargo, hago pasteles y bocadillos pero mayormente es por encargo, sobre pedido.

**¿Qué fue lo que te motivo a ya quedarte aquí nuevamente y no volver a irte?
¿O piensas volver a irte al norte?**

Más que nada por la familia. La intención fue ir, hacer la casa, tener pues el capital para poner un negocio, ya pues después de haberlo logrado ya pues instalarme aquí.

¿Cómo cuánto tiempo hiciste allá entre las veces que te fuiste y regresaste?

En total hice como cuatro o cinco años.

¿Tienes hijos?

Sí, tengo dos hijos.

¿Cómo piensas tú que tu familia veía el que tú te fueras a los Estados Unidos? y pues además de que fueron varias veces las que te fuiste.

Muy difícil la verdad, porque pues más que nada la costumbre de estar siempre juntos; y pues el trabajo que tenía ahí mismo en la casa, pasaba mucho tiempo con ellos y el separarnos muy complicado por mis hijos, eran los que más lo

sentían y pues al hablar por teléfono estando yo allá lo primero que te decían era ¿Cuándo regresas?

¿Te irías de nueva cuenta a los Estados Unidos si te saliera lo oportunidad?

Mmm... la verdad no. Por necesidad hubo que hacerlo, en su momento se hizo y se vivió ¿no? Pero realmente vivir allá no es una vida como quien diga uno: ¡A está muy agradable! Si te dedicas a tu trabajo y a tus pendientes no es una vida muy agradable.

Como para, si tuvieras dinero, vas de paseo uno o dos días es muy bonito, pero para vivir allá con el trabajo que hay no es bonito, porque no tienes un horario, a veces pues tienes doble trabajo y pues prácticamente no tienes tiempo para nada.

Así como ganas bien por decir, tienes que trabajarle mucho y pues igual si te descuidas hay mucho para gastar también allá, tienes que medirte con todo para que puedas juntar algo.

¿Cuánto tiempo tiene en que regresaste la última vez?

Hace ya cinco años.

Bueno pues muchas gracias por el chance de la charla.

No, por nada, aquí estaremos para servirte.

EL CASO DE DON JORGE.

Don Jorge Moreno tiene 48 años, está asistiendo a un grupo de alcohólicos anónimos (AA), fue ahí donde logré platicar con él un par de horas mientras acompañaba a un tío durante unos eventos que realizaban por el aniversario de su grupo de AA.

¿Cuánto tiempo estuvo en Estados Unidos Don Jorge?

Hice ahí ocho años.

¿En qué parte de Estados Unidos estuvo?

Estuve en Dallas, estuve en Fort Worth, Texas, estuve en Irving Texas, todo el Estado de Texas.

¿De qué trabajaba por allá?

Pues estuve en los restaurantes, trabajé en una constructora.

Yo construcción fíjate que no sabía, empezamos limpiando equipo, ahí aprendes, ahí te capacitan cabrón. Allá todo es con máquinas, no usan instrumentos cansillos o simples.

Y cuando cruzó, por ejemplo...

Yo crucé porque trabajé en la frontera cuatro años y medio y pues tenía yo una visa láser.

¿Visa láser?

Ajá, es una tarjeta de residente fronterizo.

¡A! es como temporal ¿No?

La primera que tuve era de por vida, pero como se me perdió, cuando fui a sacar la otra me castigaron un año por perderla y al año me entregaron una, pero ya solo era por diez años.

Con esa crucé. Esa tarjeta es para que cruces hasta 125 millas dentro de Estados Unidos. Para que te puedas alejar más necesitas sacar una visa en el departamento de migración.

Ahí rápido prosperas. Por ejemplo. Yo vendo lotes de terreno aquí en Oxnard y te puedo decir que el 80% de la gente que me compra los lotes son familiares de gente que está en Estados Unidos, que les mandan dinero y pues consiguen sus terrenos.

¿Cuánto tiempo tiene que regresó de Estados Unidos?

Cinco años.

Cuando regresó, ¿fue difícil encontrar chamba aquí?

Cuando regresé yo estuve una semana con mi hermana en Reynosa, Tamaulipas y luego estuve viviendo un año en el Distrito Federal.

¿Ahí trabajo entonces?

Sí, ahí trabajé en un buen restaurante argentino, se llamaba “Cambalache”, va puro artista y puro cabrón bien pesado allá.

Porque igual ya sabía algo de inglés ¿No?

Yo se ingles al 100% desde antes de que me vaya a los Estados Unidos. yo di clases de inglés en el Distrito Federal año y medio; yo se inglés desde chamaco.

Estudí en una escuela inglesa que se llama Colegio Williams y aparte tomaba clases en un Instituto que se llama Bertly's allá en el DF.

Estuve dando clase año y medio para compañías en un Instituto Bilingüe, lo que pasa que a mí me mandaban a dar cursos, iba yo a Gillette, iba a Operadoras de México, Operadoras de Bolsa, al Banco de México, a la SARCH, a Obras Públicas, a varias compañías y empresas.

Así que cuando me fui a Estados Unidos no tuve problema. Entonces fue que empecé a trabajar en construcción, ganaba yo muy buena lana, porque con el contratista... lo que hacía yo era contratar a mexicanos para que trabajen con el gringo; el gringo lo que hacía era que me pagaba un dólar por hora por cada cabrón ¿sí?, ganaba yo ocho dólares por cada gente todos los días.

A mí, si no me hubiesen deportado no hubiera yo venido.

¡A! lo deportaron.

Sí, sí, porque yo fui... me dediqué a drogarme allá. Allá conocí el Crack, allá probé la piedra.

Entonces este... un día me metí a robar en un centro comercial, al "Dillars". Me estaba yo robando un perfume y salí y me pescaron y me en tambaron y me sentenciaron a un año; me metieron en una cárcel de alta seguridad, por la gracia de Dios, porque ahí se paga 3x1, claro que es más dura la cárcel porque...

¿Cómo que 3x1?

Sí, o sea, estas un día y te cuenta como tres. Pero estas completamente encerrado, puro acero con un cristal en tu puerta, no sales de ahí. Y pues prácticamente a los cuatro meses salí.

Pero cuando sales, entonces ya migración sabe que estás ahí y pues sales de una para entrar en otra. Ahora te vas a la cárcel de migración.

¡Otro buen rato ¿No?!

No pues ahí es rápido, te quedas una o dos noches mientras llega el camión a recogerte, ese camión va recorriendo de condado en condado recogiendo a los indocumentados; ya cuando se llene el camión te botan, a mí me dejaron en Laredo, Texas. Te dejan del lado americano, pero ven que cruces el puente.

Y ya fue que llego a Reynosa con su hermana ¿No?

Sí, llegue a Reynosa, pero lo que pasó fue que ¡En Laredo yo no conocía a nadie caon! ¡Putá! Y comencé pues a pepenar allá para que yo llame por teléfono. Una señora, pues ¡ya sabes cómo es Dios mano! Siempre nos cuida ¿No? Y pues salió una señora que me ayudó mano, me prestó el teléfono, le pude hablar a mi hermana a Reynosa y mi hermana me dijo: - ¡Perate, ahorita voy a hablar a Francisco, perate, ahorita te vuelvo a llamar! – y ya mi hermana me volvió a marcar y me mando a migración mexicana a hablar con un licenciado que ella conocía y esa persona me presto el dinero para irme a Reynosa.

Laredo no está muy lejos de Reynosa, está como a cuatro horas. Entonces fui a ver a este licenciado y me presta pal pasaje, para comer y para cuanto madre, hasta me sobro lana, muy buena gente este señor, es amigo de mi cuñado. Y pues me quedé ahí en casa de mi hermana una semana para descansar y ella me ayudo, me compro un poco de ropa y todo.

Ya después me presto para mi pasaje para que yo me vaya al DF, me quede un año allá, pero como están mis hijas en Mérida pues me fui un tiempo para allá. Pero pues no me quedé mucho tiempo en Mérida.

¿Sabes qué pasa? Es que en el Distrito la vida es muy correteada, es bonito para que vayas de paseo, hay muchos lugares a donde ir, hay museos, esta Chapultepec, esta Rio Salvaje, esta ¡cuánta madre!, pero para que vivas ¡está de su puta madre!, te digo que yo estuve dando clases allá; yo entraba a las siete de la mañana en el Instituto, vivía por la zona rosa ahí por el metro de insurgentes y mi trabajo estaba en la colonia del Valle, ¡puta! Yo me tardaba hasta dos horas en llegar al Instituto.

Me levantaba yo a las cuatro o cuatro y media de la mañana para llegar a las siete de la mañana a mi trabajo y luego para salir a comer te daban una hora ¡puta! En una hora no llego ni a mi casa... ¿ya me entendiste? Así que a huevo tenía yo que comer en la calle...

Y luego, por ejemplo, sales a las siete de la tarde, venía yo llegando a mi casa como a las nueve de la noche y pues solo a dormir, ¡puta! Si rentas una casa solo te va a servir para unas horas, casi casi como un hotel.

Después del DF me comentó que estuvo en Mérida...

Sí, me fui a Mérida a casa de mi otra hermana, pero la verdad ahí no me hallé, porque como a veces recaigo en el trago a ella no le gusta esa puta madre, ¡puta! ¡Maldito trago! Y pues ella tiene razón ¿No?

Entonces me salí de allá y me vine aquí a Oxkutzcab. Aquí en Oxkutzcab no tuve que trabajar pues vendo mis lotes de terreno; tengo un terreno de 100 hectáreas "El Sureño", tengo ahorita... fraccioné cuatro manzanas, estoy en sociedad con mis hermanas, ahorita tengo cinco lotes para vender.

¿A cuánto los vendes así?

Tengo de diferentes precios, tengo lotes de 40, de 30, de 50 mil pesos.

Pero depende de qué, ¿del tamaño?

No, de la calle. Si está más cerca de la carretera, el tamaño es el mismo, todos miden 20 x 40.

Aunque ahorita no he vendido ninguno ¡puta madre! Como me dedique a emborracharme tres meses... ¡puta madre! ¡Y estoy endeudado!, ¡le debo a medio mundo!

Al pollero le debo ¿Qué?... no se ni cuantos chingados pollos ya le agarré... pero me dan crédito porque saben que les pago. Me emborracho y ¡puta!, cuando le para les pago su lana.

Ahorita está tranquilo ¿No?

Sí, ya, ya, ya le paré, ¡ya no lo vuelvo a agarrar!, ya mi alcoholismo es muy avanzado.

Es que está cabrón, el alcoholismo no respeta nada, no respeta posición social, no respeta raza, no respeta sexo ni nada. Ve a José José, siendo un artista “El príncipe de la canción” cuantas broncas ha tenido por su alcoholismo.

A pesar de que Don Jorge tuvo muy buenas oportunidades en Estados Unidos, un buen trabajo y sin la dificultad del inglés sus adicciones al alcohol y drogas lo llevo a ser deportado de Estados Unidos.

Su situación económica en cuanto a bienes y campo de trabajo no es nada malo, tiene sus terrenos y pues vive de ello sin necesidad de trabajar tanto o de hacer trabajos pesados, sin embargo es muy difícil para él mantenerse sobrio.

Como migrante, estas situaciones se dan en muchas ocasiones, mucho inmigrante mexicano en Estados Unidos tiene al alcance de las manos las drogas y caer en ello sin lograr salir de su difícil situación económica por la cual tiene la necesidad de salir de su pueblo o comunidad de origen en busca de una mejor vida para ellos y su familia.

LA EXPERIENCIA DE DON JORGE ARMANDO

Plática con Don Jorge Armando Pacheco Maldonado, de 38 años de edad, director del departamento de comisarias del municipio de Oxkutzcab.

¿Cuánto tiempo estuvo en Estados Unidos?

Fueron cinco veces las que yo me fui, en total estuve 15 años por allá.

¿Cuánto tiempo tiene que regresó?

Regresé hace ya tres años.

Bueno pues más que nada mi consiste tanto en las experiencias que vivió en Estados Unidos como pues lo que ocurrió cuando regresó ya aquí a Oxkutzcab, es decir, ese es el punto al que quiero llegar paso a paso mediante lo que usted me va contando y pues la conversación la grabaré en una grabadora o reportera si usted no tiene ningún inconveniente.

No, para nada, pero gracias por informarme como está la cosa (risas)

Pues en realidad creo que depende de los casos de cada persona, las cosas y las costumbres que uno tenga. Nosotros estuvimos en el norte aproximadamente 15 años y cuando regresamos afortunadamente tenemos un negocio familiar donde nos hemos estado basando y pues en base a otros trabajos también.

Yo pienso que los principales problemas que hay cuando uno regresa es el de adaptarse, ahí nos acostumbramos a ganar en dólares y pues a la hora de mandar el dinero pues aquí es más y pues el problema es que aquí lo que ganas no te rinde para mucho ¿No? Sabiéndonos administrar yo pienso que con 100 pesos no vive una familia, ahí con 100 dólares si podemos hacer maravillas.

Cuando usted dice “nos fuimos”, entonces ¿usted no se fue solo?

No, nos fuimos en el 92 entre 11 personas.

Y casualmente acabo de toparme a un amigo por el internet que no veía desde que nos fuimos y nos conectamos y nos saludamos, él aún sigue ahí en el norte, aun no se regresa. Él se llevó a su familia y alla viven, allá están establecidos.

¿Usted se fue con su esposa?

No, yo me fui solo y después ella se fue. Ella viajo tres veces durante el tiempo que yo estuve allá.

¿Pero ella se fue con su visa y todo?

Sí, ella se fue con su visa.

¿Usted?

No, yo las cinco veces que me fui me fui de mojado.

¿Cómo fue para usted el regresar ya definitivamente a Oxkutzcab después del tiempo que estuvo ahí?

La verdad si fue difícil, pero yo pienso que es cuestión de paciencia, porque a veces nos desesperamos y nos metemos en la cabeza la mentalidad de que no vamos a hacer nada, que no podemos tener ningún futuro, de que aquí no conseguiremos nada, pero en realidad si se puede. Aquí en nuestro medio namas el que es flojo se muere de hambre porque hay varias maneras de trabajar.

Desde que regresé he tenido varios trabajos; trabajé en la CFE repartiendo los recibos, he trabajado con los amigos en el campo, he trabajado de entrenador de equipos de futbol en el ayuntamiento, he trabajado en un sinfín de cosas.

Cuando regresé, bueno, primero se regresó mi familia y al año me regresé yo. A raíz de que nació mi primera hija ellos se regresaron y ya empecé a viajar solo para acá.

¿Cuántos hijos tiene usted?

Voy pal tercero.

¿Usted ha percibido algún comportamiento extraño de las personas hacia los migrantes retornados, es decir, hacia usted como migrante retornado?

No, no necesariamente; yo creo que no se da eso en nuestro medio, tal vez si durante nuestra juventud y toda la cosa. Pero en nuestro medio lo que pasa es que, ¡no todos eh! Pero si hay personas que hacemos la diferencia entre los que se van; porque hay muchas personas que se van y regresan peor de lo que se fueron ¿Sí? Entonces yo pienso que si vas a sufrir y ya gastaron para irse, pues deben hacer valer el tiempo que se quedan.

Da pena muchos amigos que regresan después de 10 o 12 años y regresan peor de lo que se fueron. Porque son hijos de mami cuando se van y regresan a ser hijos de mami cuando se retachan ¿No? Entonces es muy malo vivir en el mundo de cristal donde muchos de la juventud de Oxxutzcab vive ahora, entonces piensan que lo tienen todo, pero en realidad no tienen nada.

¿Qué lo motivo a usted a irse a los Estados Unidos?

A mí nada, yo me fui por un capricho, yo tenía unos sueños aquí muy grandes que ya los había logrado, y mi madre por educarme me dijo: - no vas a poder hacer sino sigues estudiando – pero yo no quería seguir estudiando (risas); y llegue un domingo en la noche después de mi compromiso y estaban mis amigos en la casa y me dicen: - ¡Que onda matona! – No, es que ya no tengo ganas de seguir estudiando. – les dije. – y mi mamá dice que tengo que buscar que hacer. – ¡pues vamos pal norte! - me dijeron ellos. - ¡pues vámonos!, a los tres días de eso yo me estaba llendo a los Estados Unidos a las seis de la mañana.

Cuando llegue ahí el viernes yo empecé a llorar porque no sabía ni que hacer. Es que es difícil estar allá, el estilo de vida allá es diferente al de acá. Y pues desafortunadamente, cuando llegas hay amigos que te invitan a tomar y no a comer, entonces ¡muchos de los que nos vamos allá aprendemos a tomar y no a trabajar! (risas).

¿Usted podría decir que junto un buen dinero mientras estuvo allá, si fue más productivo que algo negativo?

Afortunadamente logré poner unos negocios y hacer mi casa.

¿Usted se volvería a ir a los Estados Unidos?

¿A trabajar? No. Ya estoy muy bien aquí; no se descarta la posibilidad de ir pero de paseo para que mis hijas conozcan.

Pero ahora si de forma legal ¿no?

Ahora sí, ¡Porque no tendría los 50 mil pesos para pagar mi viaje!...(risas)

Es que si pues no es algo seguro y son 50 mil pesos ahora para poder irte.

En lo que es la remesa, eso ya se deja de mandar cuando uno regresa, entonces, una persona me comentaba que pues ese dinero ya no se recupera, ya no cuentas con ese recurso.

Sí, aquí, por ejemplo; trabajas un día fuerte y supongamos que te vaya muy bien y te ganes pon tu unos \$ 200 pesos, aunque el salario mínimo aquí es como 50 pesos. Tienes cuatro hijos que van a la escuela, tienes que pagar agua, corriente y toda la cosa y pues claro, no te alcanza; un kilo de carne ahorita cuesta casi 60 pesos.

Allá en Estados Unidos ganas 100 dolares y te puedes ir a comer hasta en el mejor restaurante y aun asi pagas tu renta y todavia te queda unos 20 dolares diarios para guardar, el dinero rinde. Ahí te compras una hamburguesa con un dólar, aquí ¿Qué compras con un peso? Practicamente nada.

¿Qué lo motivo a regresar de los Estados Unidos?

Este, ya la familia. Yo estuve... Esta última vez que estuve hice solo diez meses trabajando allá, pero pues tenía yo tres trabajos.

De su familia, ¿Hay gente que todavia esté alla?

De mi familia... tengo primos y tíos todavía allá.

Bueno pues, muchas gracias por su tiempo Don Armando y por permitirme filmar la charla.

No, para servirte, siempre y cuando no la vaya a piratear y vender la película por allá...(risas).

No, nada esto es para un trabajo de la universidad.

No, apenas estoy basilandando... (risas).

¿Ya ha pasado alguna vez algo así? No recuerdo quien me comentó algo al respecto.

Sí, nos han venido a entrevistar por gente que ni conocemos; y eso fue cuando se puso el problema ahí en la frontera, eso fue hace como seis o siete años. A veces llegaba gente allá a mi casa, quien sabe ni como, pero llegaban a entrevistarnos; llegó un momento que ya no queríamos saber nada de ellos y los sacamos.

Entre ellos igual había antropólogos, había gente de no se donde, creo de Monterrey y no se que otros lugares. No era por mala onda de nosotros, pero es que ya era casi diarios. Las primeras veces muy amable los recibimos en casa de unos amigos, pero ya después casi diarios venían.

Bueno pues muchas gracias nuevamente Don Armando, gracias por su tiempo y que tenga buenas noches.

**GENEALOGÍA DE DON JORGE ARMANDO PACHECO MALDONADO, MIGRANTE RETORNADO DE LOS ESTADOS UNIDOS.
FAMILIA MATERNA.**

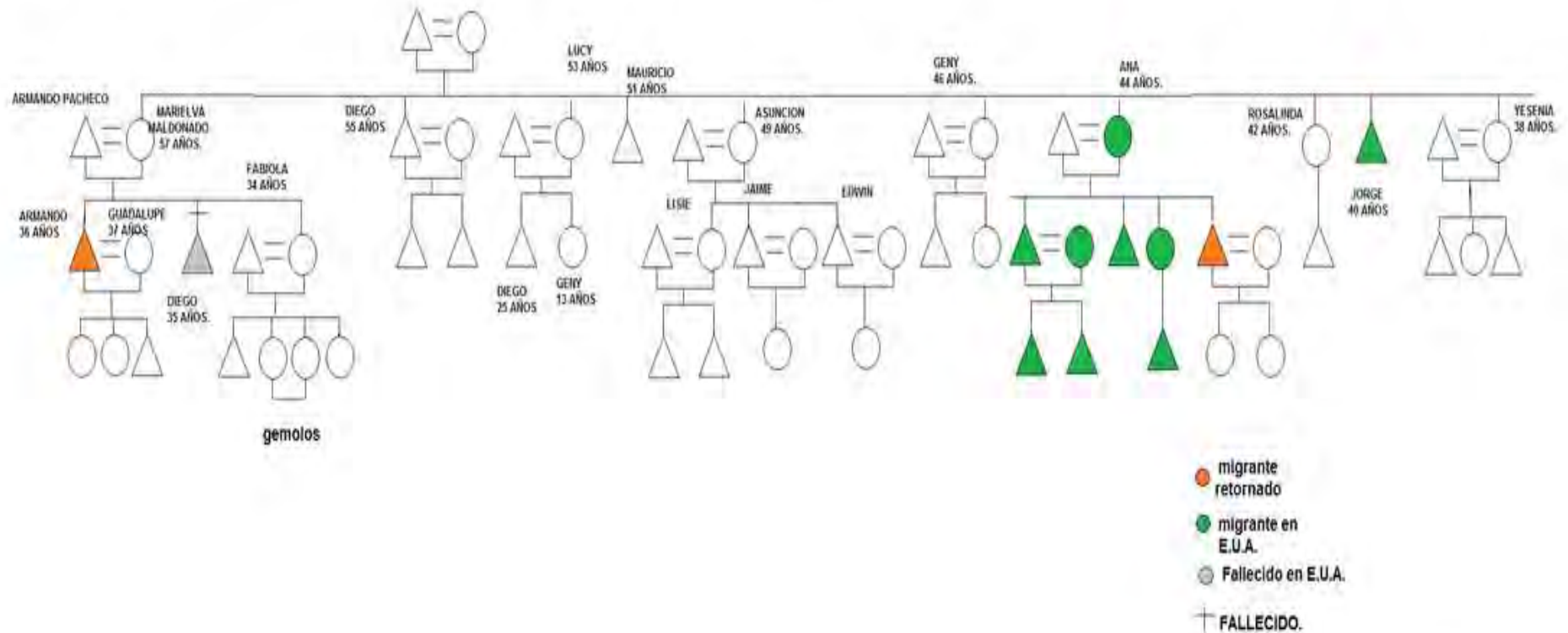



TABLA 1

Ingresos por remesas familiares (en millones de dólares), distribución por entidad federativa. Banco de México.

Distribución por entidad federativa	Octubre-Diciembre 2010	Enero-Marzo 2011	Abril-Junio 2011
Aguascalientes	71.4	69.0	79.3
Baja california	86.5	89.1	101.5
Baja california sur	8.2	8.1	9.3
Campeche	12.8	12.9	15.5
Coahuila	55.6	55.1	64.9
Colima	42.0	43.9	46.2
Chiapas	130.2	131.0	168.1
chihuahua	93.5	97.3	109.2
Distrito federal	244.8	250.3	297.5
Durango	92.9	93.1	110.5
Estado de México	381.2	373.4	445.7
Guanajuato	466.2	472.6	581.0
Guerrero	282.8	293.7	341.6
Hidalgo	164.4	160.4	208.2
Jalisco	425.9	437.3	485.9
Michoacán	510.4	516.9	583.8
Morelos	131.0	134.0	156.6
Nayarit	84.1	80.6	89.8
Nuevo León	69.3	67.9	81.3
Oaxaca	301.8	300.4	377.6
Puebla	331.0	331.2	394.1
Querétaro	81.5	79.1	105.3
Quintana roo	21.7	20.6	24.2
San luís potosí	153.5	144.8	189.9
Sinaloa	116.2	117.9	133.9
Sonora	75.4	82.2	86.4
Tabasco	25.4	25.4	30.7
Tamaulipas	96.6	95.0	119.4
Tlaxcala	62.4	57.2	72.8
Veracruz	284.6	291.3	352.7
Yucatán	26.7	27.4	30.8
zacatecas	137.3	142.4	167.7
TOTAL	5067.5	5101.5	6061.2

Fuente:

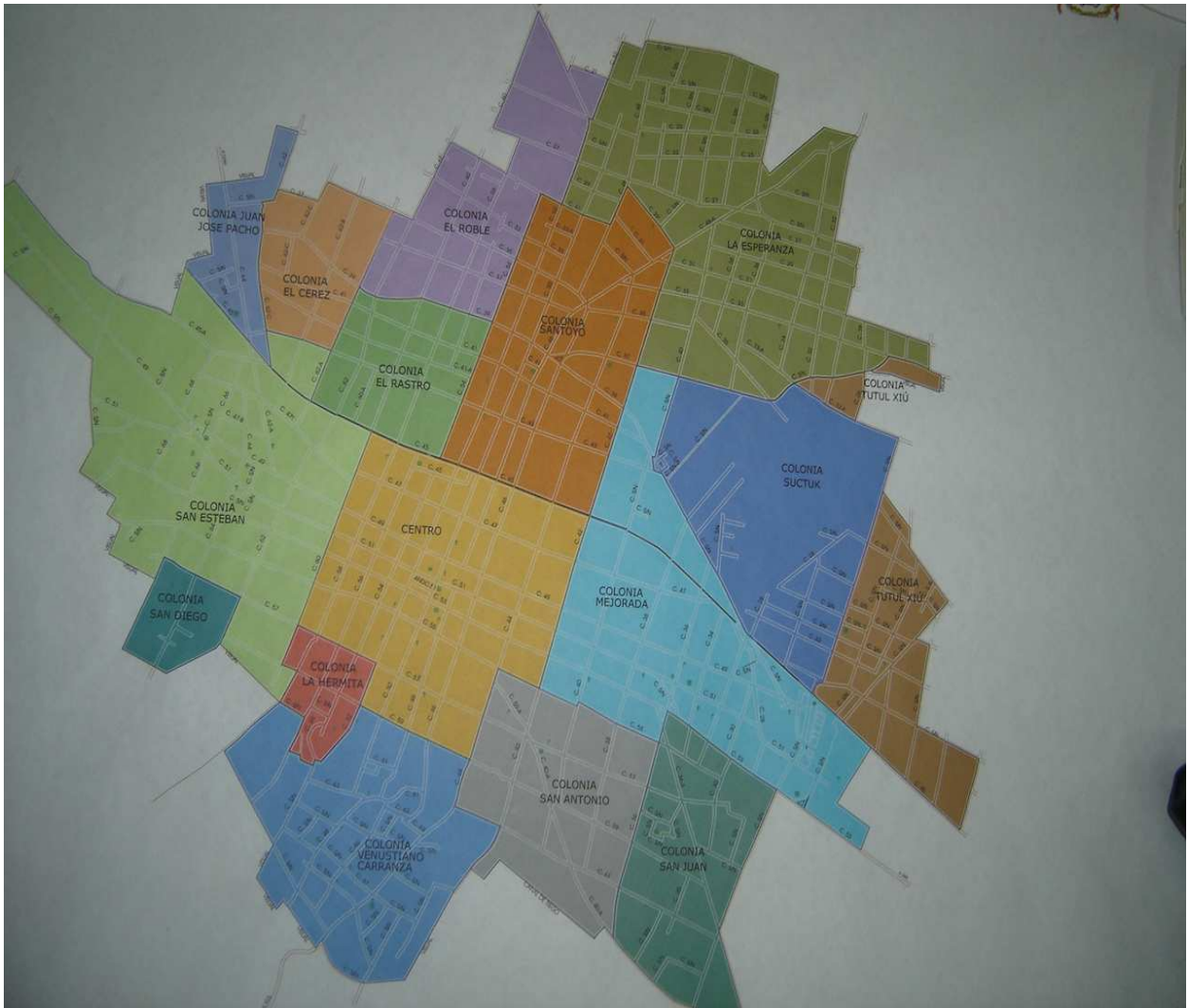
<http://www.banxico.org.mx/SielInternet/consultarDirectorioInternetAction.do?accion=consultarCuadro&idCuadro=CE100§or=1&locale=es>

TABLA 2

Aprovechamiento agropecuario y forestal.

Estadística	Oxkutzcab	Yucatán
Agropecuario y aprovechamiento forestal Ver básicos		
Superficie sembrada total (Hectáreas), 2009	11,959	784,478
Superficie sembrada de alfalfa verde (Hectáreas), 2009	0	40
Superficie sembrada de avena forrajera (Hectáreas), 2009	0	125
Superficie sembrada de chile verde (Hectáreas), 2009	27	762
Superficie sembrada de frijol (Hectáreas), 2009	0	361
Superficie sembrada de maíz grano (Hectáreas), 2009	5,470	154,935
Superficie sembrada de pastos (Hectáreas), 2009	1,550	577,699
Superficie sembrada de sorgo grano (Hectáreas), 2009	50	994
Superficie sembrada de tomate rojo (jitomate) (Hectáreas), 2009	18	243
Superficie sembrada de tomate verde (Hectáreas), 2009	0	34
Superficie sembrada de trigo grano (Hectáreas), 2009	0	0
Superficie sembrada del resto de cultivos nacionales (Hectáreas), 2009	4,844	49,285
Superficie sembrada de riego (Hectáreas), 2009	4,789	50,394
Superficie sembrada de temporal (Hectáreas), 2009	7,171	734,084
Superficie cosechada total (Hectáreas), 2009	9,139	704,020
Superficie cosechada de alfalfa verde (Hectáreas), 2009	0	40
Superficie cosechada de avena forrajera (Hectáreas), 2009	0	95
Superficie cosechada de chile verde (Hectáreas), 2009	27	688
Superficie cosechada de frijol (Hectáreas), 2009	0	346
Superficie cosechada de maíz grano (Hectáreas), 2009	2,658	92,102
Superficie cosechada de pastos (Hectáreas), 2009	1,550	569,938
Superficie cosechada de tomate rojo (jitomate) (Hectáreas), 2009	18	227
Superficie cosechada de tomate verde (Hectáreas), 2009	0	34
Superficie cosechada de trigo grano (Hectáreas), 2009	0	0
Superficie cosechada del resto de cultivos nacionales (Hectáreas), 2009	4,836	39,727
Superficie mecanizada (Hectáreas), 2009	2,423	15,895
Volumen de la producción de alfalfa verde (Toneladas), 2009	0	3,050
Volumen de la producción de avena forrajera (Toneladas), 2009	0	2,963
Volumen de la producción de chile verde (Toneladas), 2009	238	4,408
Volumen de la producción de frijol (Toneladas), 2009	0	110

Volumen de la producción de maíz grano (Toneladas), 2009	3,262	45,040
Volumen de la producción de pastos (Toneladas), 2009	12,513	4,653,524
Volumen de la producción de sorgo grano (Toneladas), 2009	120	1,386
Volumen de la producción de tomate rojo (jitomate) (Toneladas), 2009	325	3,786
Volumen de la producción de tomate verde (Toneladas), 2009	0	627
Volumen de la producción de trigo grano (Toneladas), 2009	0	0
Volumen de la producción de carne en canal de bovino (Toneladas), 2009	269	27,016
Volumen de la producción de carne en canal de porcino (Toneladas), 2009	241	98,444
Volumen de la producción de carne en canal de ovino (Toneladas), 2009	4	853
Volumen de la producción de carne en canal de caprino (Toneladas), 2009	0	0
Volumen de la producción de carne en canal de gallináceas (Toneladas), 2009	39	117,378
Volumen de la producción de carne en canal de guajolotes (Toneladas), 2009	13	5,520
Volumen de la producción de leche de bovino (Miles de litros), 2009	0	4,366
Volumen de la producción de leche de caprino (Miles de litros), 2009	0	0
Volumen de la producción de huevo para plato (Toneladas), 2009	120	68,245
Volumen de la producción de miel (Toneladas), 2009	327	8,373
Volumen de la producción de cera en greña (Toneladas), 2009	5	129
Volumen de la producción forestal maderable (Metros cúbicos rollo), 2009	0	2,195
Volumen de la producción forestal maderable de coníferas (Metros cúbicos rollo), 2009	0	0

Fuente: <http://www.inegi.org.mx/sistemas/mexicocifras/default.aspx?ent=31>



Localidades e Infraestructura para el Transporte

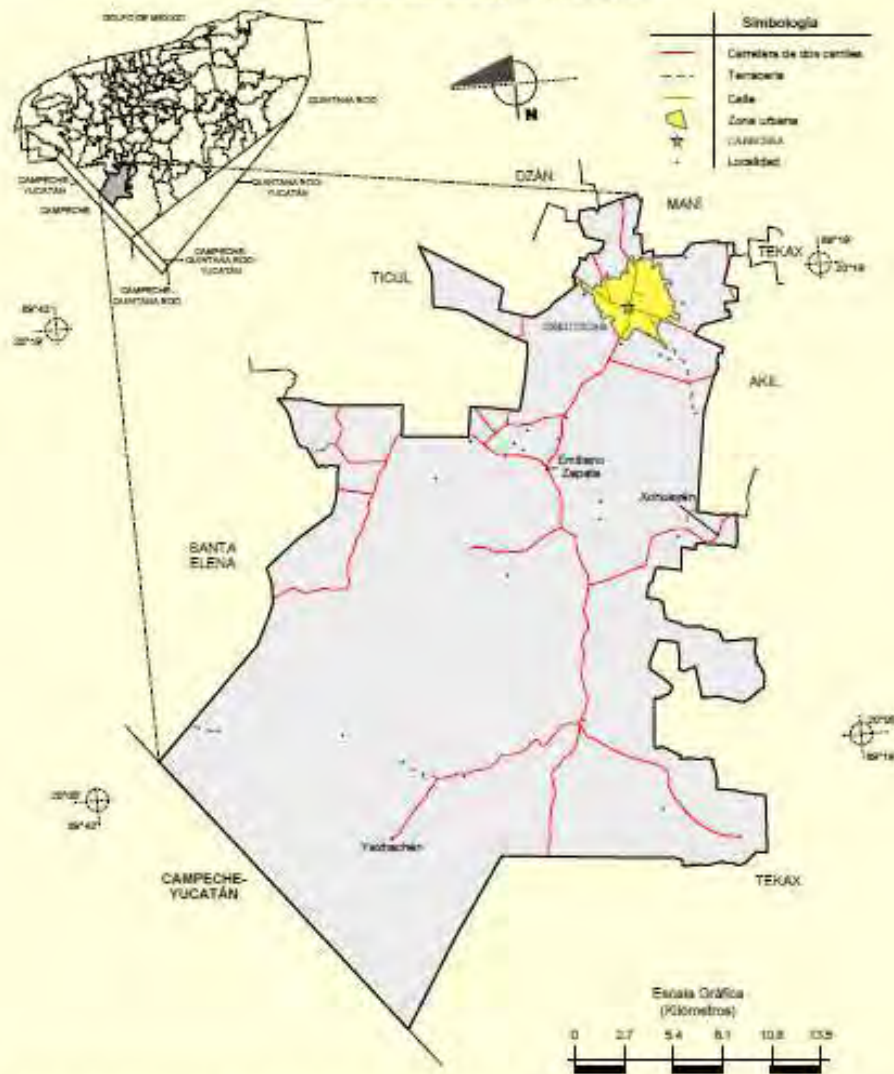

Fuente: INEGI. Marco Geográfico Municipal 2005, versión 3.1.
 INEGI. Información Topográfica Digital Escala 1:250 000 serie II y serie I).

Prontuario de Información geográfica municipal de los Estados Unidos Mexicanos
 Oxkutzcab, Yucatán

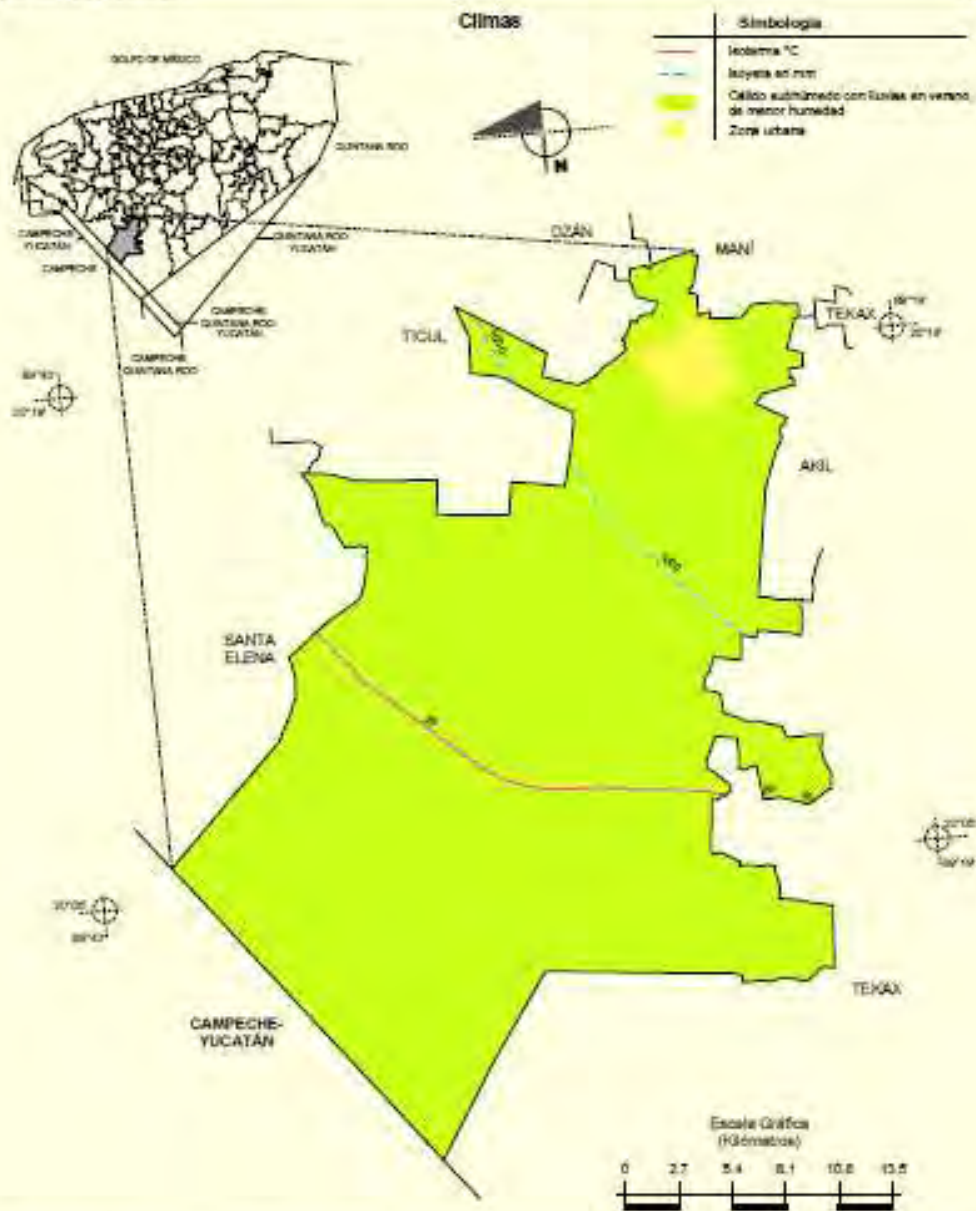

Fuente: INEGI. Mapeo Decenalístico Municipal 2005, versión 3.7.
 INEGI. Continuo Nacional del Conjunto de Datos Geográficos de las Cuentas de Climas, Precipitación Total Anual y Temperatura Media Anual 1:1 000 000, serie I.

Prontuario de información geográfica municipal de los Estados Unidos Mexicanos
Oxkutzcab, Yucatán

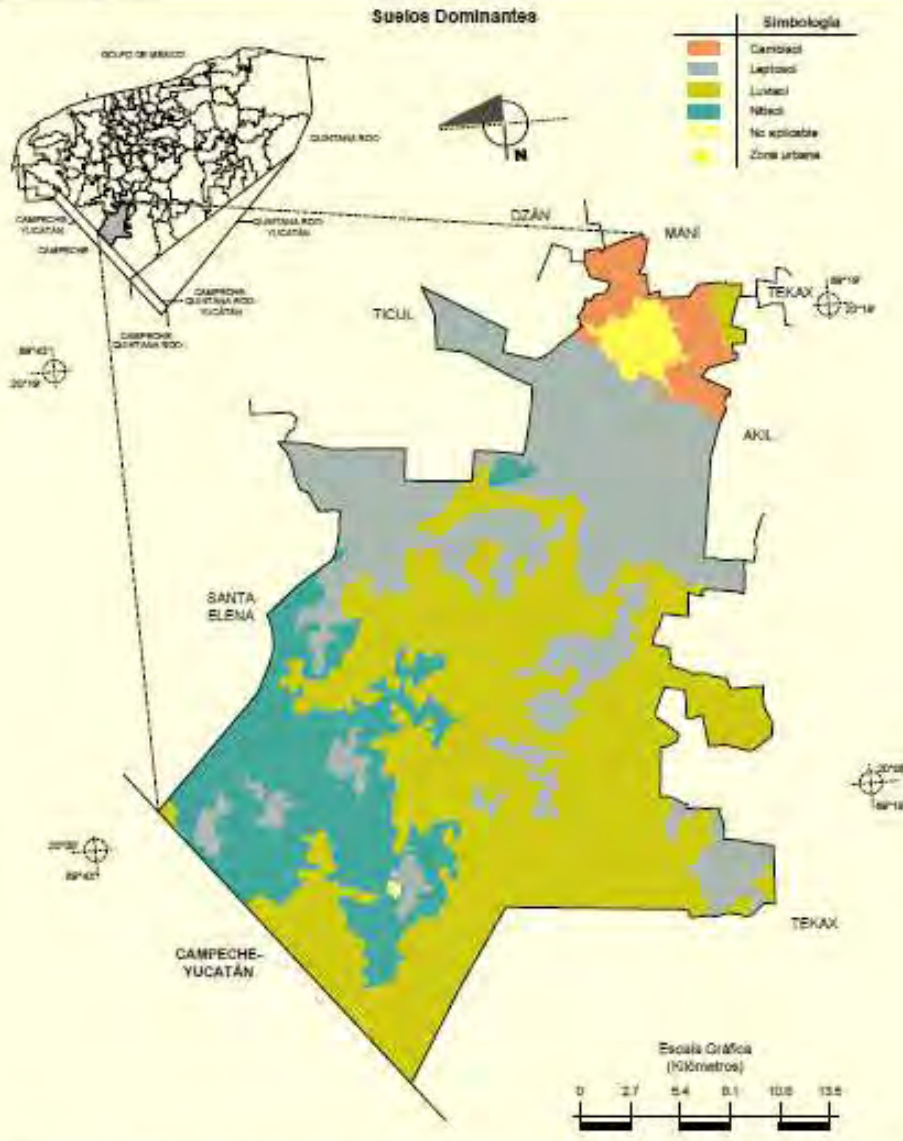

Fuente: INEGI. Marco Geostadístico Municipal 2006, versión 3.1.
 INEGI. Conjunto de Datos Vectorial Edafológico, Escala 1:250 000 Serie II (Continuo Nacional).

Prontuario de Información geográfica municipal de los Estados Unidos Mexicanos
Oxkutzcab, Yucatán

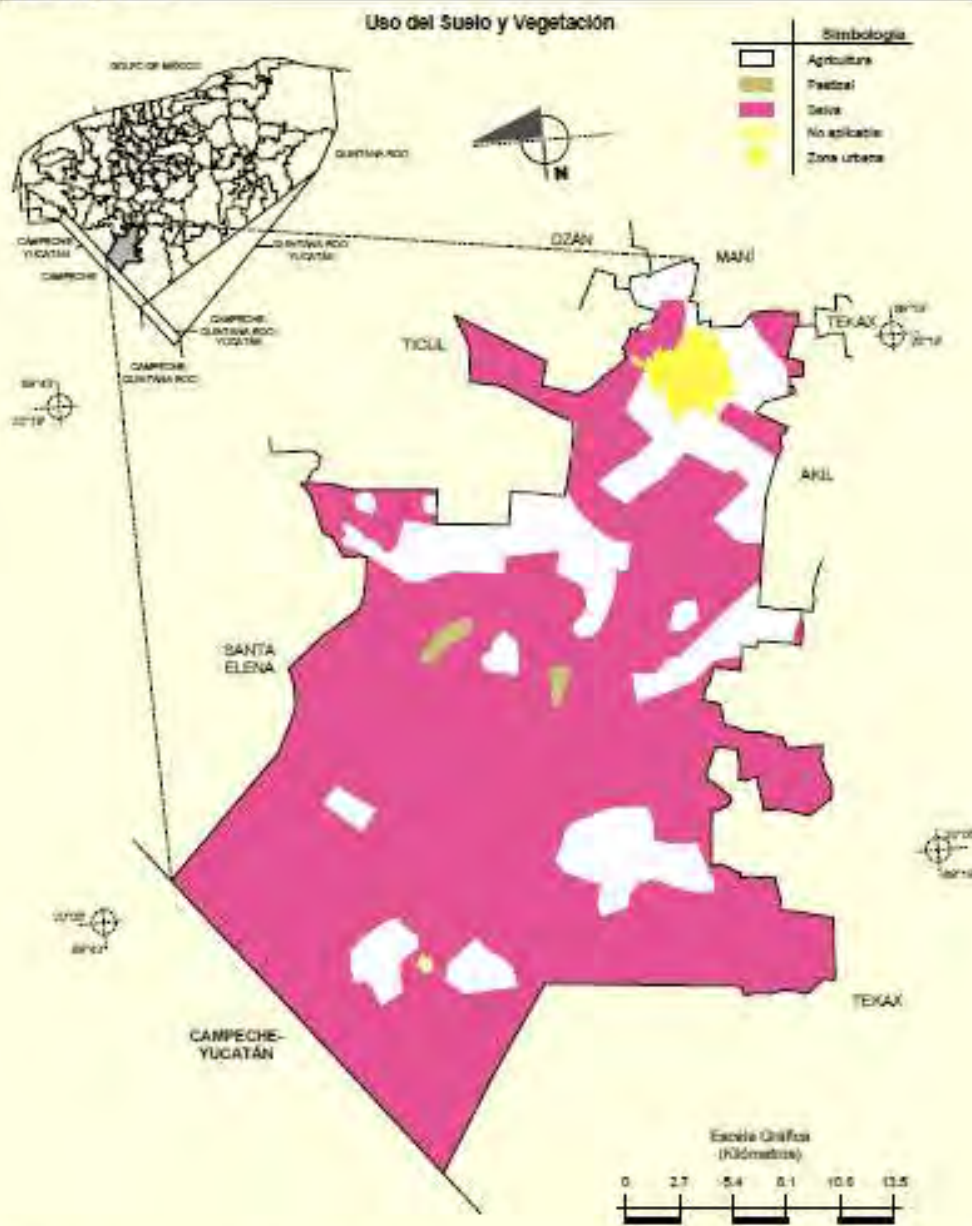

Fuente: INEGI. Marco Geográfico Municipal 2005, versión 3.1.
INEGI. Conjunto de Datos Vectoriales de Uso de Suelo y Vegetación Serie II Escala 1:250 000.

Prontuario de Información geográfica municipal de los Estados Unidos Mexicanos
Oxkutzcab, Yucatán

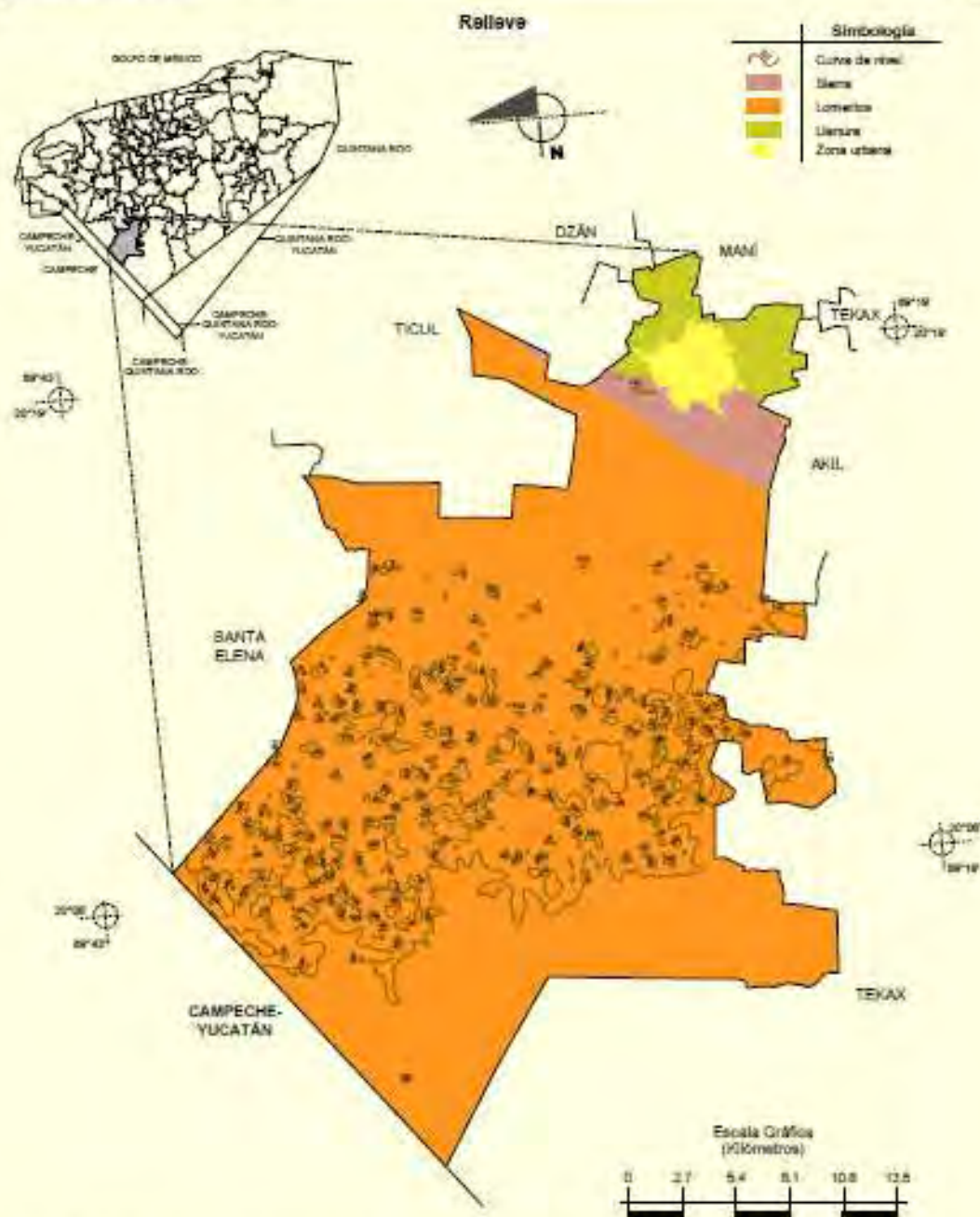

Fuente: INEGI. Marco Geoestadístico Municipal 2005, versión 3.1.
 INEGI. Información Topográfica Digital Escala 1:250 000 serie II.
 INEGI. Continuo Nacional del Conjunto de Datos Geográficos de la Carta Fisiográfica 1:1 000 000, serie I.

Localidades e Infraestructura para el Transporte

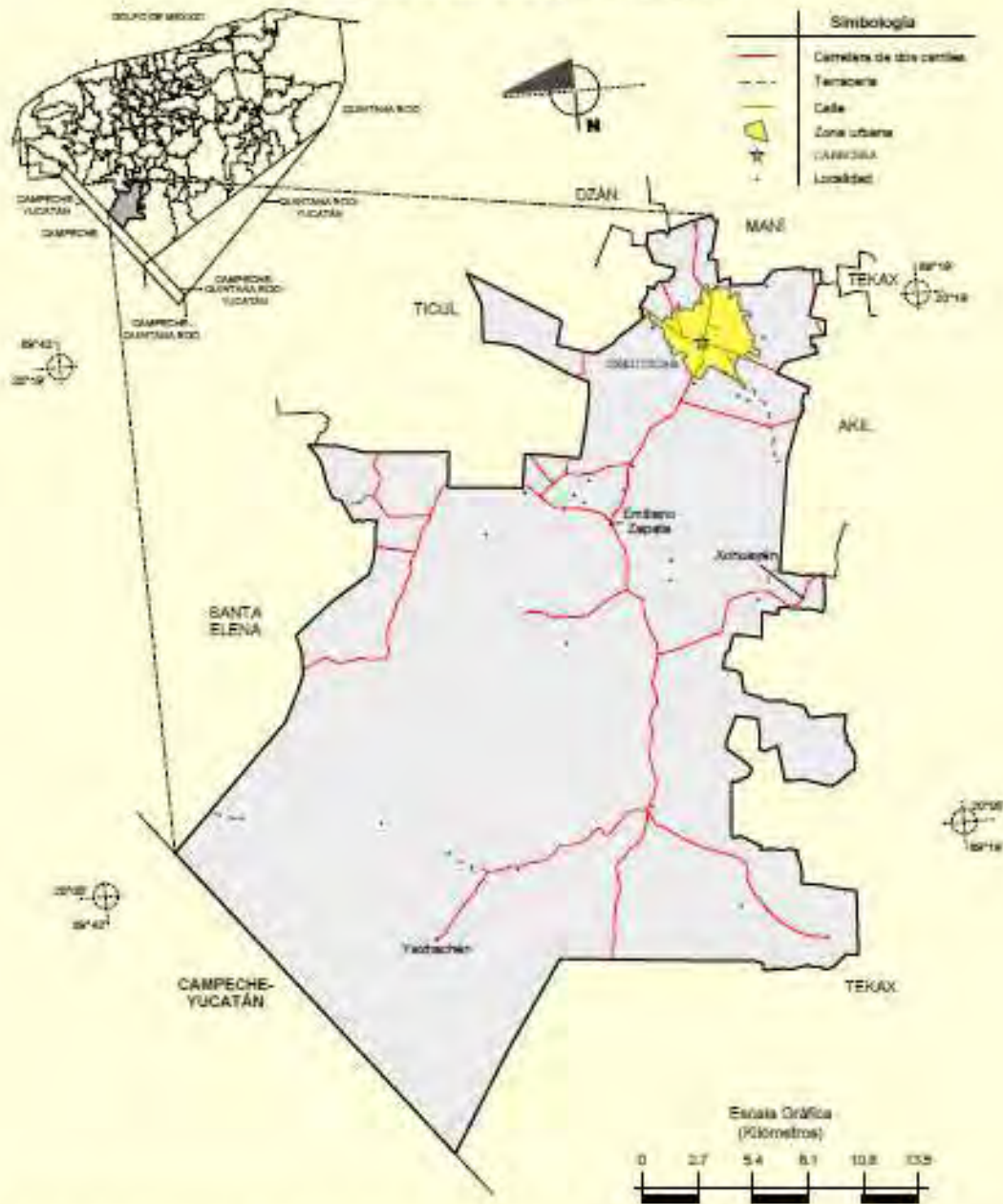

Fuente: INEGI. Marco Geográfico Municipal 2005, versión 3.1
 INEGI. Información Topográfica Digital Escala 1:250 000 serie II y serie III.