

UNIVERSIDAD DE QUINTANA ROO



**División de Ciencias Sociales y
Económico Administrativas**

**“ORGANIZACIÓN SOCIAL DE LOS MENONITAS DE
SALAMANCA, QUINTANA ROO.”**

TESIS RECEPCIONAL

Para obtener el grado de

LICENCIADA EN ANTROPOLOGÍA SOCIAL

PRESENTA

JADE SUBLE UH VÁZQUEZ

DIRECTOR DE TESIS:

M.C. JULIO TEDDY GARCIA MIRANDA



**Universidad de
Quintana Roo**

**División de Ciencias Sociales y
Económico Administrativas**

CHETUMAL, QUINTANA ROO, MÉXICO, FEBRERO DE 2013

UNIVERSIDAD DE QUINTANA ROO

División de Ciencias Sociales y Económico Administrativas



Tesis elaborada bajo la supervisión del Comité de Tesis del programa de Licenciatura y aprobada como requisito para obtener el grado de:

LICENCIADA EN ANTROPOLOGÍA SOCIAL

COMITÉ DE TESIS

Director: _____

M.C. Julio Teddy García Miranda

Asesor: _____

Dr. Alexander W. Voss.

Asesor: _____

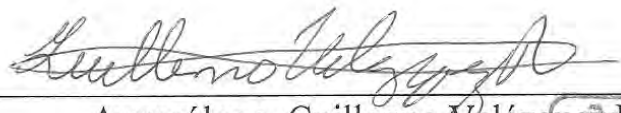
Arqueólogo. Guillermo Velázquez Ramírez



Chetumal, Quintana Roo, México, febrero de 2013

Dedicatoria

Dedico este trabajo a todas aquellas personas que con un fin educativo, estén interesados en conocer la cultura menonita.

Especialmente, dedico mi trabajo a mis padres: Mario Jesús Uh Villanueva y Jade del Carmen Vázquez Velázquez, que siempre me han apoyado en mis estudios, alentándome a seguir preparándome.

También, dedico mi trabajo a la mejor hermana que la naturaleza pudo darme, Mariana Elizabeth Uh Vázquez, la abogada de la familia, que en varias ocasiones leyó y corrigió la redacción del texto etnográfico, dándome ánimos para continuar mi tesis.

Por Supuesto, a mis queridos amigos de Salamanca, que tuvieron la tolerancia, paciencia y empatía de dejar que los conociera, facilitándome el aprendizaje de su extraordinaria forma de vida.

Agradecimientos

A mis padres y hermanos, quienes con su amor, apoyo moral y económico me ayudaron en todo momento.

A Don Pascual, un señor que vive en Calderitas, quien me regaló el antídoto para cualquier picadura de culebra, que felizmente no utilicé.

A PRONABES, que me dio la beca de estudios, a la División de Ciencias Sociales y Económico Administrativas, que en el último trabajo de campo, diera apoyos a los estudiantes de antropología que realizábamos nuestra última práctica de campo, y a la Universidad de Quintana Roo, que en una ocasión me otorgó una beca por ser en ese momento la de mejor promedio de la carrera.

Al Registro Agrario Nacional, delegación Quintana Roo, por las facilidades otorgadas.

Agradezco con un enorme cariño a mis amigos menonitas, y a la gente en general que vive en Salamanca, especialmente a las familias que me hospedaron en sus casas, todos ustedes se convirtieron en mis maestros, y Salamanca en mi escuela:

A Don Jacobo Dyck y Doña Agatha, a Don Guillermo Schmitt y Doña Sara, mil, mil gracias, por todo, siempre los tengo en mis pensamientos y siempre les tendré un eterno agradecimiento, por cuidarme, hospedarme e invitarme a comer, gracias por sus charlas, por los paseos, por tantos momentos especiales que compartieron y se han quedado tatuados en mi memoria.



Con la familia Dyck.

Al matrimonio Hildebrand, y a sus dos hijas porque salvaron muchos de mis días en Salamanca, cuando no me sentía del todo bien emocionalmente, debido en un principio a que llegué sola a vivir a la comunidad, ya sin la compañía de mi amiga, quien dejara la carrea de Antropología Social después de la aventura de hacer una práctica de campo voluntaria o de reconocimiento.

Cuando llegué a Salamanca para hacer la Introducción al trabajo de campo, fueron los primeros vecinos que me dieron su amistad, la cual me hizo sentir tranquila, en parte porque hasta antes de Estefi, nunca me había ido a vivir sola, lejos de mis padres. Ellos me invitaban a pasar el día y la tarde en su casa, haciéndome sentir con amigos.



Con amigos.

Debo conceder a Johan Bergen (que se convirtió en mi maestro de Religión), un profundo agradecimiento, pues me apoyó con muchas cosas que eran necesarias investigar y comprender a través del diácono de la comunidad, que dentro de sus actividades está la de platicar con los vecinos que quieren saber acerca de la religión de los menonitas, sólo que como a su casa no se podía ir, el tiempo de entrevistarlo era esporádico, y Johan B. me apoyó en preguntarle al diácono mis inquietudes.

A mi simpático amigo Isaac Schmitt Peters, también gracias, pues sin tu ayuda, mi trabajo no estaría completo, aunque debo confesar que mientras más aprendía, más quería saber, pero eso tal vez lo investigaré y plasmaré en otro trabajo.

A mi director de tesis, mil gracias por todas las observaciones realizadas, por el tiempo brindado y por su paciencia.

Al Doctor Alexander Voss, gracias por el interés que puso al leer la tesis y por enriquecer mi trabajo con algunas traducciones.

A mi querido tío, el médico veterinario José Manuel Uh Villanueva, por llevarme y acompañarme por vez primera a la Comunidad Menonita de Salamanca Q. Roo.

A mi tío el Profesor Carlos González Martín, por tomarse el tiempo de leer toda la tesis y hacerme correcciones de estilo.

A todos gracias ☺.

INDICE

Introducción	11
Metodología, técnicas y herramientas utilizadas	14
Planteamiento del Problema	16
Objetivos de la investigación	16
Justificación	17
Hipótesis	17
Contenido de los capítulos de la tesis	18
Capítulo I:	
Historia y el contexto de Salamanca, Quintana Roo, México	
1.1. Historia Regional-Local: Salamanca “La tierra Prometida”	19
1.2. Requisitos para poder comprar tierras en Salamanca	25
1.3. El Gobierno del Estado de Quintana Roo	25
1.4. Primeros habitantes de Salamanca	26
1.5. Huracán Dean en agosto de 2007	33
1.6. Tormenta tropical Karl	35
1.7. Problemas con la PROFEPA y SINTRA	45
Capítulo II:	
Etnografía de Salamanca, Quintana Roo	
2.1. Mapas de ubicación geográfica	48
2.2. Los campos	50
2.3. Autoridades que hay en cada campo	51
2.4. Números y nombres de los campos en Salamanca	54
2.5. Autoridades que ven por toda la comunidad	55
2.6. Paisaje cultural de la comunidad hasta el 2010	61
2.7. Las viviendas	64
2.8. Servicios con los que cuenta la comunidad	67
2.9. Servicios que llegan a Salamanca	71

2.10.	Tradiciones menonitas	74
2.10.1.	Tradiciones que hay alrededor del nacimiento de bebés	74
2.10.2.	Tradición de los días miércoles y sábados	75
2.10.3.	Tradiciones de los abuelitos para los nietos en navidad	77
2.11.	La gastronomía	77
2.11.1.	La cocina	78
2.11.2.	Las cuatro comidas	79
2.11.3.	Destazar a un toro implica la ayuda de la familia nuclear y parte de la familia extensa	81
2.12.	Las escuelas menonitas	83
2.12.1.	Escuela de campo uno	84
2.12.2.	Fiesta de fin de curso en campo nueve	89
2.12.3.	Festejo navideño en la escuela de campo nueve	91

Capítulo III:

Religión e Identidad en Salamanca

3.1.	Origen mítico de los menonitas	94
3.2.	Religión y cultura	97
3.3.	La Evangélica Religión Menonita	98
3.4.	¿En quién creen los menonitas?	98
3.5.	La Biblia que usan	99
3.6.	Marcar la diferencia	99
3.7.	Impartición de Justicia	101
3.8.	¿Qué es dar de baja de la religión?	101
3.9.	La muerte Social o Ley del hielo	103
3.10.	Dios proveerá	104
3.11.	Organización Religiosa	105
3.12.	Domingo Día de reposo	106
3.13.	El coro de la iglesia	108
3.14.	El festejo de la navidad	109

3.15.	Construcción de la identidad menonita	114
3.15.1.	Entre la tradición y la modernidad: los menonitas de en medio	115
3.15.2.	¿Los menonitas tienen que ser por la religión o por la raza?	121
3.15.3.	Los menonitas vistos desde afuera	122
3.15.4.	Porque se deja de ser menonita	123
3.15.5.	Comentarios de pobladores vecinos que tienen amistad con los menonitas de Salamanca	123

Capítulo IV:

	Organización Social	125
4.1.	Patriarcado	125
4.2.	El enamoramiento, antesala del bautismo y el noviazgo	126
4.2.1.	¿Cómo se conocen?	126
4.2.2.	¿Cuándo pueden tener enamorado(a)?	129
4.2.3.	Las visitas que el pretendiente hace a la muchacha en casa de los padres de ella	130
4.2.4.	¿Cómo se hacen pretendientes?	132
4.2.5.	¿Qué es una novia entre los menonitas?	134
4.2.6.	Regalos entre novios	135
4.3.	Los rituales del matrimonio entre los menonitas: bautismo, boda y casamiento	136
4.3.1.	La endogamia monógama y ser fieles	138
4.3.2.	No cometerás adulterio	139
4.3.3.	Requerimientos para que los enamorados tengan boda	140
4.4.	¿Qué implica llegar al matrimonio?	142
4.4.1.	Ser adulto y quedarse con el dinero que uno mismo se gana trabajando	143
4.4.2.	El apellido de la mujer menonita cambia	145
4.4.3.	Poder tener relaciones maritales	146
4.5.	Formalidad del vestido de los novios en su boda y casamiento, así como de los pastores e invitados	147
4.6.	La boda en la sociedad menonita	152

4.6.1.	La boda de cuatro parejas de novios	153
4.6.2.	En la boda inicia el noviazgo	156
4.6.3.	De lunes a sábado	157
4.6.4.	Boda del sábado 27 de noviembre de 2010 en Salamanca	158
4.6.5.	La boda con fiesta	160
4.7.	El casamiento entre los menonitas	165
4.7.1.	La misa	167
4.7.2.	El casamiento	168
4.8.	Noviazgo, boda y casamiento entre viudos	170
4.9.	Socialización entre los menonitas	171
4.9.1.	Entorno a la adopción	175
4.9.2.	La maternidad	175
4.9.3.	Proceso de socialización	177
4.9.3.1.	Los niños	177
4.9.3.2.	Imitación de las actividades en la infancia	178
4.9.3.3.	Juego tradicional Infantil <i>"Husge, husge es en groven"</i>	180
4.10.	El tabú a la sexualidad	181
4.11.	El cuidado de los adultos mayores	182
4.12.	La muerte entre los menonitas	183
4.12.1	El homicidio: no mataras	183
4.12.2.	El suicidio	185
4.12.3.	Preparación del difunto	186
4.12.3.1.	Significado de la vestimenta	187
4.12.4.	Visitas que le hacen al muerto	189
4.12.5.	La herencia	190
4.12.6.	Administradores o albaceas de la herencia de niños y de los hijos no bautizados	190
4.13.	Unidad doméstica y organización económica	192
4.14.	La tenencia y uso de la tierra en Salamanca	194
4.14.1.	Artesanía	194

4.14.2.	Confección de la ropa	195
4.14.3.	La agricultura entre los menonitas. Particularmente entre dos familias, una de campo tres y otra de campo nueve	197
4.14.4.	Procedimiento para preparar la tierra	198
4.14.5.	Preparación de la semilla y el fertilizante	198
4.14.6.	Sembrando maíz en una parcela de campo tres, el 21 de julio	199
4.14.7.	Proceso de sembrado del frijol en campo nueve en el año 2010	203
4.14.8.	Sembrando papas en la misma parcela de campo nueve en el año 2010	205
4.14.9.	Sembrando y cosechando chile habanero en la misma parcela de campo nueve, en el año 2010	206
4.14.10.	Preparación de la semilla de cacahuate en campo nueve	208
4.15.	Una práctica prohibida que afecta a los más vulnerables	209
4.15.1.	Fabricación de carbón	210
4.16.	Uso y adecuación de la tecnología	212
4.16.1.	Lo incorrecto está en tener, no en usar: dale al diablo el dedo y te agarrará la mano, después todo	214
4.17.	El deber de trabajar	214
4.18.	Trabajar fuera de la comunidad es un peligro	215
	Conclusiones	216
	Anexos	219
	Croquis de Salamanca	219
	Historias de vida	220
	Algunas recetas de postres, lácteos y comidas menonitas	236
	Glosario	244
	Siglas	247
	Bibliografía	248

Introducción

Todavía recuerdo aquel día, cuando por primera vez llegamos a Salamanca una amiga y yo, queríamos primero pedir permiso a los menonitas para que nos dejaran estar con ellos una semana, antes de hacer la introducción al trabajo de campo, para lo cual, voluntariamente utilizamos nuestras vacaciones, para saber qué



Escribiendo mi diario de campo en la práctica de dos semanas.

íbamos a investigar sobre los menonitas, en las dos semanas que abarcaría la práctica de introducción al trabajo de campo.

Para hacer más fácil el entendimiento de nuestra estancia en la comunidad, les dijimos a las autoridades menonitas que queríamos escribir una historia acerca de sus costumbres.

Este interés de convivir con los menonitas, confieso que surgió desde que era una adolescente. Yo quería estar con ellos, aprender lo que hacen, y, cuando entré a la carrera de antropología social, lo hice con la intención de adquirir las herramientas necesarias para poder hacer un buen trabajo de la vida de los menonitas, haciendo aportaciones nuevas y de esta manera contribuir un poco en la literatura de esta cultura.

Les cuento que una vez en la EXPOFER de Chetumal, vi a una familia de menonitas, el señor era delgado y alto, y su esposa era muy obesa (con el tiempo y la convivencia en la comunidad menonita, sabría que las mujeres más bonitas, son aquellas que no son flacas o delgadas), este matrimonio, tenía dos niñas y un varón adolescente que iba vestido con pantalón de mezclilla, una camisa de cuadros azul cielo, tenis blancos y poseía un celular con cámara. Esto ocurrió en el año 2005, cuando estaba con mis papás en la fila de taxis esperando uno, pero como siempre había tenido esa inquietud de tener un contacto con los menonitas, les dije a mis papás que quería ir a platicar con aquella familia menonita que estaban a la entrada de la EXPOFER, por lo que mi mamá con un tono y un gesto de desacuerdo me dijo que no “¿qué vas a ir hacer Suble...? no los conoces, que tal...” Le insistí, hasta que ya después de unos minutos en la cola y viendo que íbamos a tardar más tiempo en conseguir un taxi, decidí ya no insistir, ni consultarles, fue cuando me acerque después de una hora. Habré platicado como media hora con los menonitas

(progresistas), en donde no nos dijimos casi nada, porque el único que hablaba unas cuantas palabras en español, era el hombre.

Les pregunté que en donde vivían y que si yo me podía quedar a vivir con ellos por un tiempo, y me dijeron que si, y que me quedaría a dormir con sus hijas en su cuarto, y que no necesitaba nada de dinero.

Dos años después, un día le pregunté a mi tío Manolo, que trabaja en la Secretaría de Desarrollo Rural e Indígena, que si sabía por dónde había colonias menonitas en Quintana Roo, me dijo que sí, que podría llevarme a una. Me comentó, que en su trabajo llegaban muchos menonitas, y que cuando se les preguntaba su nombre era curioso, porque uno decía: *“Él se llama Jacob, él es Jacob, aquel también es Jacob, todos son Jacob”*.

Fuimos un día miércoles 5 de marzo de 2008, mi tío, su esposa e hija, mi amiga y yo, rumbo a la aventura, ir al ejido menonita de Salamanca en Bacalar.

Cargando gasolina en Bacalar, mi tío le pregunto a un amigo que a cuantos kilómetros quedaban los menonitas, respondiéndole que a 10 kilómetros a la derecha. Mi tío había decidido llevar el Volkswagen, porque le habían dicho que el camino para ir con los menonitas estaba en malas condiciones (en aquel entonces).

Durante el trayecto, empezaba a sentirme un poco nerviosa, pero la emoción siempre fue positiva, al pie del cañón. Qué alegría tan inmensa fue ver las primeras casitas, una de ellas con flores. No sabía si tomar fotos o hacer unas grabaciones de lo que estaba viendo desde mi celular, por temor a que se molestaran, así que con los nervios sólo pude tomar dos fotos. Y en ese momento di un suspiro.

Todos los que íbamos en el carro, nos bajamos a platicar con el primer señor menonita que vimos en campo tres, que por cierto estaba trabajando con un montón de niños, entre ellos sus nietos: Abraham Wall nos contó que tenía 170 nietos.

Como sabíamos que tenían a un líder, le preguntamos a Abraham quien era su líder y el menonita nos señaló en dónde lo podríamos encontrar. Mi querido tío, tuvo mucho que ver en la realización de este primer trabajo, ya que desde el primer día que fuimos a pedir permiso, era él quien hablaba por nosotras, presentándonos como unas estudiantes de la Universidad de Quintana Roo, que queríamos escribir una historia de ellos, ya que casi no se encontraba mucha literatura en donde se hablara de los menonitas, etc. Para eso Estefi y yo siempre mostrábamos nuestras credenciales de estudiantes de la Universidad de Quintana Roo, y explicamos que la

intención de estar ahí con ellos, era para aprender un poco de sus costumbres y hacer nuestro trabajo de campo.

Llegamos a la casa de Don Jacob Dyck, que igual estaba trabajando. Y otra vez mi tío nos presentó y hablamos con él. Pensando que la plática iba a llevar mucho tiempo, nos sacó unas sillas para sentarnos y platicar más a gusto (Siempre tan lindo y cortés mi querido *papá* menonita, al igual que su esposa Doña Agatha).

Don Jacob Dyck dijo que tenía que hablar con otro menonita, que, al igual que él es líderes de Salamanca. Nos trasladamos al campo uno donde vive Johan Elías, nombre que se me hizo muy familiar para un menonita, porque yo me imaginaba que tenían nombres un poco diferentes. En el trayecto para ir al campo dos, vimos lo grande que es Salamanca, pero eso no era nada, porque en la segunda vez que fui para hacer la práctica de campo, puede ver que ¡es verdaderamente grande! (pero a comparación de otras colonias menonitas, es muy pequeña).

En el camino mi tío le iba comentando a Don Jacob: *“que gracias a su trabajo, Chetumal tiene frijol, chile, maíz, pepino, etc.”*

Llegamos a la casa del otro líder de la comunidad, y tenía una reunión en su patio donde igual estaba, el famoso Comisariado o “Comís”, como él se presentó, también habían otras dos personas que llegaron en camioneta, a lo mejor haciendo unas negociaciones. Mi tío y Don Jacob se integraron al círculo de conversación, que ya había empezado.

Después de un rato terminó la reunión que tenían los señores, pero no sabía si era conveniente acercarme, porque solo estaban hablando hombres, pero como las interesadas éramos nosotras dos, nos acercamos y una vez más les dijimos: que por voluntad propia habíamos ido a pedirles permiso de estar con ellos quince días para un trabajo de la Universidad.

La verdad es que desde el principio, y hasta el final de ese día todo fue de ensueño, porque estas personas fueron con nosotras muy amables, educadas, accesibles y tolerantes. Mis tíos se mostraron al igual que yo maravillados con todo lo que veíamos. Es que no olvido la primera imagen de los menonitas trabajando en un granero; la familia de Abraham Wall.

En la conversación, nos preguntaron que cómo le íbamos hacer con el idioma, porque en la casa las mujeres sólo hablan alemán y los hombres son los que hablan español, se van a trabajar desde la mañana y terminan hasta en la tarde por ahí de

las 6 p.m., a lo que les respondí con mucha seguridad que eso no importaba, porque sobre la marcha iba a ir aprendiendo su idioma.

Cuando terminaron de hablar en alemán *Platdeutsch*, nos dijeron que sí podíamos quedarnos, y que dormiríamos en un cuarto, señalando con el dedo la habitación en donde nos quedamos. El cuarto era de Eva, hija de don Elías, la habitación era confortable y muy bonita, con una cama grande y lugar suficiente para las dos.

Cuando afinábamos los detalles de nuestra llegada, acordamos que la práctica la íbamos hacer en dos semanas divididas: la primera iba a ser del 17 al 21 de marzo, porque el domingo ellos no trabajan y van a la iglesia, por lo que el domingo no nos íbamos a poder quedar con ellos (en las próximas estancias me quede todos los domingos).

Nos dijeron que podíamos llevar nuestros celulares, radio u otra cosa. Preguntamos que si podíamos tomar fotos o hacer grabaciones en video, y nos dijeron que sí.

También les dijimos que si en la noche veían una luz en nuestro cuarto, era porque estábamos escribiendo todo lo que en el día habíamos aprendido, y don Elías nos dijo que nos iban a poner una mesa, para que nosotras pudiéramos escribir más cómodas.

Metodología, técnicas y herramientas utilizadas

Para la realización de esta tesis, sobre la Organización Social de los menonitas del Ejido-Comunidad de Salamanca Quintana Roo, donde se estuvo por un lapso de tres años, para lo cual se utilizó el método del trabajo de campo, distribuidos en periodos, desde cuando se destinó un día para ir a pedir permiso a las *autoridades religiosas, terrenales o civiles (porteros)* para estar en Salamanca haciendo el trabajo de campo voluntario y la introducción al trabajo de Campo de junio a julio del 2008, el trabajo de campo I, de marzo a junio del 2009 y el trabajo de campo II, de agosto a diciembre del 2010.

Así mismo, se usaron algunos días de vacaciones, días de puentes y fines de semana, que fueron de vital importancia para el método etnográfico que se utilizó, con el fin de conocer aspectos concretos de la vida cotidiana, valores, actitudes, saberes, tradiciones y costumbres de los menonitas; así como su cosmovisión, se

trató de captar la realidad de la vida que tienen los menonitas y trasladarla a un texto de investigación etnográfica, interpretada desde el punto de vista de los mismos actores, dado que algunas ceremonias religiosas con o sin ritos de paso, festividades y actividades de otra índole no sucedían en los tiempos destinados a las prácticas de campo formales, estos son los que curricularmente marca la licenciatura en Antropología Social.

La información recopilada en el Ejido de Salamanca Quintana Roo, fue producto de la sumersión de una estudiante que estuvo en convivencia y estancia permanente en los periodos antes mencionados, que haciendo uso de técnicas como la observación participante, entrevistas a profundidad a modo de conversaciones guiadas hacia un fin concreto, así como conversaciones no planeadas que surgen de repente, se pudo conocer en su intimidad a los menonitas, a quienes no se los consideró como sujetos de estudio, sino como investigadores que compartían sus conocimientos, lo cual se convirtió en una escuela práctica de investigación (que fue la comunidad de estudio).

Se aprendió, que, para tener una empatía con los miembros de la comunidad donde se hace la investigación, la mejor forma de relacionarse, es, que al lugar donde vayas, hacer lo que ellos hacen, como dice un antiguo refrán: "donde fueres haz lo que vieres". Si bien los menonitas no te obligan a trabajar con ellos, si uno quiere ir rompiendo el hielo y que lo vayan conociendo para hacer posible la empatía, es necesario ganársela, y en el caso fue, trabajando en lo que ellos hacían, y, preguntando con el afán de aprender, darles la confianza de hacer lo mismo, además de no dejarlos de ver finalizada cada practica de campo, y llevando a algunas personas de la comunidad el reporte de práctica de campo, fueron leídas y cuando regresaba, hacían observaciones, correcciones o ampliación de la información, también se les entregó las fotografías tomadas a las personas y algunos escenarios de la comunidad.

Una técnica utilizada, fue el método genealógico, la genealogía es importante para conocer aspectos relacionados con la sucesión, la herencia y la posibilidad del matrimonio. Asimismo entender la solidaridad que hay entre los parientes a la hora del trabajo y en tiempos difíciles. Algo importante fue la percepción de la repetición de los nombres propios en diferentes generaciones de una familia.

La metodología cualitativa, permitió ver a la comunidad y a sus habitantes considerados como un todo, donde todo era nuevo y asombroso, que era merecedor

de ser investigado hasta ser comprendido en su totalidad desde la perspectiva de los propios menonitas, pretendiendo que su realidad sea expuesta desde sus voces.

Las herramientas para la investigación que se utilizaron, fueron libretas de bolsillo para tomar notas a lo largo de día, y redactar por la noche y parte de la madrugada el diario de campo, diccionario plurilingüe. La cámara digital, también se utilizó, pero sólo después de un tiempo, donde ya había empatía y permiso. A mediados de la segunda práctica de campo, con permiso de cada informante, se hicieron grabaciones.

Planteamiento del Problema

La investigación, se enfocó al estudio de la Organización Social, para entender las relaciones interpersonales, familiares, de parentesco, así como su organización para producir, realizar sus festividades, y su religiosidad. Lo anterior nos ayudará a entender la forma de vivir muy característica que tienen los menonitas.

La interrogante que orientara el curso de la investigación es:

¿Cuál es la organización social que los menonitas de Salamanca establecen en la comunidad y como está relacionada con su vida religiosa?

Objetivos de la investigación

Objetivo general: Conocer como es la organización social y su importancia al interior de la comunidad menonita.

Objetivos particulares:

- 1.- Explicar el proceso del matrimonio y su implicación en la comunidad.
- 2.- Conocer cómo se organiza la unidad doméstica para la producción y consumo de bienes.
- 3.- Analizar la importancia de la religión en la organización social menonita.

Justificación

Mucho se ha visto en la Red y Televisión: notas, cápsulas y textos donde apenas se hace un bosquejo de las costumbres que tienen los menonitas, y por el contacto que se ha tenido con ellos, he notado que la información no siempre ha sido la correcta, por lo que creo que un estudio más detallado desde la perspectiva antropológica nos aproximaría a un conocimiento más objetivo de la vida de los menonitas lo que sería de mayor trascendencia.

Considero, que con esta investigación, se ampliará el conocimiento existente sobre los menonitas, aportando nuevos elementos para el entendimiento de su sociedad y su cultura, contribuyendo a la literatura sobre ellos. Para quienes tengan interés en leer, conocer la organización social y la forma de vida que tienen los menonitas de Salamanca, Quintana Roo. Haciendo la distinción de este grupo con respecto a otros grupos que existen y a los cuales los académicos han llamado: menonitas progresistas y menonitas tradicionales u ortodoxos.

Ésta investigación tiene una importancia local, nacional, e internacional, dado que los menonitas constituyen una cultura transnacional, que están esparcidos por distintos países, y, entre ellos hay una comunicación constante, mantienen los lazos de parentesco a pesar de las distancias y fronteras.

Hipótesis

Las hipótesis que delinearon el derrotero de la investigación fueron:

- 1.- La organización social, la economía y la cultura de los menonitas, están sustentadas en la religión, lo cual se percibe en las oraciones que hacen antes de comer y cuando terminan de comer, en el trabajo que realizan en los campos y en la casa, en el noviazgo y en el matrimonio y en los diversos rituales y festividades de su calendario.
- 2.- La clasificación o la diferencia social entre los menonitas está determinada por su apego a sus tradiciones religiosas (Menonitas progresistas, de en medio (Salamanca) y tradicionalistas).

Contenido de los capítulos de la tesis

Para comprender la Organización Social de los menonitas de Salamanca, el presente trabajo se divide en cuatro capítulos, se describen y analizan aspectos de su vida.

En el Capítulo I: La historia y el contexto de Salamanca. En este capítulo se presenta un panorama de la historia del Ejido de Salamanca, desde su creación hasta la actualidad, resaltando cómo lograron adjudicarse del territorio, cómo llegaron y se establecieron las primeras familias, hasta consolidar el ejido con los diversos campos y la estructura que ahora tiene.

En el Capítulo II, Etnografía de Salamanca: Se hace una descripción del contexto y una visión general del paisaje natural y cultural de la comunidad menonita, de sus viviendas, los servicios que hay en la comunidad y de los que llegan desde afuera, también de sus tradiciones, costumbres, organización política o la estructura de las autoridades.

El Capítulo III, trata dos temas complejos: la religión y la construcción de la identidad, los cuales influyen activamente en la vida de los menonitas. La religión por la importancia que tiene en su vida. Mientras que la identidad, es importante porque a partir de su construcción se interrelacionan con las poblaciones vecinas y se establecen los prejuicios y estereotipos sobre los menonitas. Asimismo clasificarlos desde la perspectiva de su relación con la tecnología.

El Capítulo IV, contiene la compleja organización social que tienen los menonitas para reproducir la sociedad, están en relación con los diversos rituales y ceremonias que practican desde el noviazgo hasta la consolidación de la familia mediante el casamiento y el matrimonio. Cómo se organiza la sociedad patriarcal menonita no solo para la reproducción social, sino también para la reproducción económica y cultural que permite la continuidad de la sociedad.

CAPÍTULO I:

Historia y el contexto de Salamanca, Quintana Roo, México

1.1. HISTORIA REGIONAL-LOCAL:

SALAMANCA “LA TIERRA PROMETIDA”¹

En busca de una nueva tierra para poblar a causa de la saturación que vivían habitantes de las colonias² menonitas que están en el vecino país de Belice, concretamente las de Little Belice y la de Shipyard Belice, un líder de cada colonia menonita, estuvieron a cargo de buscar tierras para los que vivían en aquellas comunidades donde no gozaban de un terreno propio, los hijos que llegaron siendo niños, crecieron y formaron sus propias familias, no teniendo acres (o hectáreas) que fuesen propios. Muchos de ellos, después de casarse se iban a vivir en un pedazo de terreno que era del padre o del suegro, incluso de algún hermano mayor quien les prestaba un poco de terreno para que pusiera un cuarto y vivieran ahí mientras su situación cambiaba.

Porque aunque el menonita tuviese el dinero para comprar su propio acre, la realidad es que no había a quien comprárselo, simplemente no había el espacio, ni siquiera para poder sembrar su propio maíz o frijol, entre otros productos, teniendo que dedicarse a otras actividades económicas o de plano trabajar para otros menonitas que tenían acres propios.

Otros habitantes que llegaron a vivir a Salamanca, tuvieron sus motivos de radicar en esta nueva comunidad, como en el caso de las personas mayores de cuarenta años, que quisieron vivir cerca de sus hijos que llegaron a la colonia de recién creación. Por lo cual algunos menonitas que tenían acres propios, vendieron las tierras que tenían en Little Belice o en Shipyard a menonitas que se quedaron a vivir en aquellas colonias beliceñas.

Aunque también esa misma gente que poseían tierras, se mudaron a Salamanca por querer seguir con las costumbres que marca su religión, se están

¹ Menonitas de Salamanca, cuando me hablaron de los muchos éxodos que han sufrido, llegaron a llamar a Salamanca “la tierra prometida”. Quizás, porque en ella encontraron tierra que es buena para sembrar y también porque el gobierno no ha intervenido con su religión, sino por el contrario, los ha favorecido con apoyos para sembrar y para comprar tractores, así como ganado.

² Cada comunidad menonita, es considerada o llamada colonia, por parte de los menonitas.

viendo afectadas porque algunos miembros empiezan a manejar camionetas y a cambiar la ropa, lo que implica un cambio de religión.

La comunidad de Salamanca Quintana Roo, está conformada por menonitas provenientes de dos comunidades beliceñas, mexicanos procedentes de los estados de Chihuahua, Durango, Zacatecas y Campeche, así como de algunos canadienses, que llegaron a vivir a México y posteriormente emigraron con parientes al país de Belice, en las comunidades de Chihuahua y Durango, la religión también empezaba a cambiar el régimen de vida que marca “La Evangélica Religión Menonita”. En el caso de los que dejaron las comunidades de Campeche, para ir a vivir a Belice, fue porque ahí algunas familias no prosperaron porque la tierra no era buena para sembrar o por el clima seco, entre otras circunstancias.³

Para saber cómo se fue creando lo que hoy es la comunidad menonita de Salamanca, que posteriormente pasara a ser un ejido producto de una subdivisión del núcleo Agrario Ejidal de Bacalar, con sus propios órganos de representación, independientes uno del otro, no hay mejor informante que Don Isaac Peters Schmitt⁴ quien fue el primer Presidente del Comisariado del Ejido de Salamanca, Municipio de Othón P. Blanco en el Estado de Quintana Roo.

Isaac Schmitt narra que el acompañó en el año dos mil a los líderes de las colonias de Little Belice y de Chipyard: los cuales eran Berhand Wall y Heinrich Enns, que llegaron a Quintana Roo, porque menonitas del Estado de Campeche les dijeron que aquí había tierras, los líderes acompañados de Isaac, vinieron a ver los terrenos donde había la posibilidad de comprarlos y donde las autoridades favorecerían de algún modo la forma de vida y costumbres que hasta entonces desean tener.

En el Ejido de Bacalar, encontraron un terreno grande donde la tierra era buena, condición que era de vital importancia para los menonitas que llegarían a la nueva colonia, ellos en parte estaban un poco hartos de los terrenos donde las condiciones no eran idóneas para sembrar. En la mayoría de las colonias menonitas de México y las de Belice, sino estaban cerca de las sabanas, había mucha piedra, y para abrir un pozo tenían que escarbar a veces hasta los cuarenta y seis metros de profundidad, lo cual además resultaba muy caro. En parte también las condiciones

³ Véase la historia de vida de Johan Bergen.

⁴ Los apellidos de Isaac, están colocados al revés, por circunstancias que desconozco. Pero dentro de la comunidad a él lo llaman Isaac Schmitt, ya que entre los menonitas el apellido que llevan es el del papá y no el de la mamá, aunque cuando van al registro civil les pongan los dos apellidos, que con frecuencia son escritos de diversas maneras.

climatológicas no eran las más adecuadas, ya que por ejemplo en las comunidades de Campeche, eran las escasas lluvias y en los estados del norte del país, era el intenso frío.

Aunado a los requerimientos de suelo, lo que también fue atractivo para los líderes encargados que buscaban nuevas tierras para habitar, fue que el Gobierno de Quintana Roo, apoyaba a los campesinos para sembrar, proporcionando las semillas de frijol y de maíz, así como el apoyo del 75% en la compra de tractores y otras maquinarias para la agricultura y posteriormente los apoyaría para la compra de ganado, todo a través de la SEDARI.

Por lo que una vez ubicada la que posiblemente fuera la nueva colonia menonita, los líderes de Belice, junto con Isaac, comunicaron la noticia en las comunidades en las que vivían en el año 2000. Para el año 2001, los líderes de Shipyard y de Little Belice regresaron a Bacalar, junto con otros señores menonitas que los acompañaron por primera vez para que inspeccionaran la tierra. Entre los que estaban, fueron los pastores de la iglesia: Abraham Smith y Pedro Becard y otros hombres como Cornelius Enns, Jacob Wiens (al cual lo nombraron pastor en Salamanca), Isaac Schmitt (que fue el primer comisariado del ejido de Salamanca, al igual que líder de la comunidad entre otros cargos más que ha ido desempeñando), Abran Rempel (primer habitante de Salamanca) y Johan Dyck (que también fue nombrado al igual que su hermano, pastor de la comunidad). Ellos vinieron tres veces antes de comprar el terreno, siendo en total como quince hombres que llegaron a ver e inspeccionar el polígono 5,000-96-03.913 de cinco mil hectáreas de tierras ejidales, pertenecientes al ejido de Bacalar, en un principio, solo se las quería rentar por treinta años, lo que no convenía para los intereses de los menonitas, ya que después de treinta años, las tendría que reincorporar al núcleo agrario, la superficie son tierras de uso común y la ley agraria manifiesta en los artículos 73 y 74 que las tierras de uso común son inembargables, inalienables e imprescriptibles⁵.

⁵ Sección Quinta
De las Tierras de Uso Común

ART. 73.- Las tierras ejidales de uso común constituyen el sustento económico de la vida en comunidad del ejido y están conformadas por aquellas tierras que no hubieren sido específicamente reservadas por la asamblea para el asentamiento del núcleo de población, ni sean parceladas.

COMENTARIO: El concepto de tierras de uso común a que se refiere este artículo, se amplía en el Reglamento de la Ley Agraria en Materia de Certificación de Derechos Ejidales y Titulación de Solares, que establece:

Motivo por los cuales ellos sólo podían tener esa superficie mediante contrato de usufructo, por lo que optaron hacer un proyecto de cesión de derechos para posteriormente solicitar la subdivisión del patrimonio del Ejido Bacalar, ellos estaban interesados por cinco mil hectáreas, proyecto que los órganos de representación del Ejido Bacalar decidieron hacer los trabajos técnicos de subdivisión y presentarlo en el pleno de la Asamblea General de Ejidatarios para su aceptación y aprobación en su caso.

Con fecha 5 de octubre de 2005, se convocó a una Asamblea General de Ejidatarios el día domingo 6 de noviembre de 2005 en la casa ejidal de Bacalar, donde se trataron los siguientes puntos del orden del día:

- “01: Presentación del Fedatario Público y del Representante de la Procuraduría Agraria.
- 02: Lista de Asistencia.
- 03: Verificación del quórum legal e instalación de la Asamblea, en su caso.
- 04: Elección de los Integrantes de la Mesa de Debates.
- 05: Aceptación y reconocimiento de 25 personas como avecindados del núcleo agrario.
- 06: Aceptación como ejidatarios, en su caso, al grupo de 25 avecindados que se refiere el punto anterior.
- 07: Someter a consideración de la Asamblea la división del ejido, respecto del polígono 5,000-96-03.913 hectáreas de tierras de uso común, a favor de los 25 ejidatarios reconocidos en el punto número 6, y denominación del nuevo núcleo agrario.
- 08: Someter a consideración de la Asamblea la aprobación de los planos proyectos de la división de ejidos.
- 09: Ratificación de los sujetos de derecho del ejido original y el ejido resultado de la división de ejido.

ART.41.- Son tierras de uso común, además de las que tengan ese carácter por virtud de resolución agraria, las destinadas expresamente por asamblea a tal fin, así como aquellas tierras que no se hubieren reservado específicamente al asentamiento humano, ni sean tierras parceladas.”

ART. 74.- La propiedad de las tierras de uso común es inalienable, imprescriptible e inembargable, salvo los casos previstos en el artículo 75 de esta ley.

El reglamento interno regulará el uso, aprovechamiento, acceso y conservación de las tierras de uso común del ejido, incluyendo los derechos y obligaciones de ejidatarios y avecindados respecto de dichas tierras.

Los derechos sobre las tierras de uso común se acreditan con el certificado a que se refiere el artículo 56 de esta ley. (López y López, 2008: 186).

- 10: Elección de los integrantes de los Órganos de Representación y de Vigilancia del nuevo núcleo agrario.
- 11: Presentación y aprobación del proyecto del Reglamento del nuevo núcleo agrario.
- 12: Acuerdo de la Asamblea para determinar el cumplimiento de las obligaciones contraídas con anterioridad por el ejido original.
- 13: Solicitud al Registro Agrario Nacional (RAN), por conducto de la Procuraduría Agraria, para la inscripción del acta de asamblea.
- 14: Clausura de la Asamblea y firma del acta correspondiente para ser pasada ante la fe del Notario Público asistente” (RAN, 2005: 00001).

El proyecto de división de ejidos, se debió también a los usos y costumbres de los veinticinco ejidatarios que tuvieron el usufructo de 5,000-96-03.913 hectáreas de tierra de uso común desde el año 2000 en que vinieron a verbo, en el 2001, cuando llegaron a ponerse de acuerdo en la regalía que darían al ejido por dicha superficie, dado que las tierras de uso común no se venden, solo es posible la sesión de derechos con previo acuerdo de asamblea general de ejidatarios. En el año 2002 empezaron los trabajos de limpieza de los campos que se iban a ocupar dentro del polígono de las cinco mil hectáreas.

Fue en el año 2003, que los menonitas empezaron a promover la construcción de sus viviendas. El primero en instalarse fue Don Abraham Rempel. En el año 2005, se formalizaron, con la asesoría de la Procuraduría Agraria, la Secretaría de Gobierno y el RAN los trámites y las formalidades para la adquisición de dicho polígono, que se disgregó por división de ejidos al patrimonio del núcleo agrario denominado Ejido Bacalar, dándole a dicho ejido por parte de la comunidad menonita una regalía o indemnización de seis millones de pesos. Recurso que la comunidad menonita consiguió una parte mediante un préstamo a un banco del país de Belice y la otra parte la aportaron las familias que ya estaban habitando el polígono.

Posteriormente viendo que el banco les cobraba altos intereses, optaron por liquidar la deuda con préstamos que les hicieron de otras comunidades menonitas de Estados Unidos y de Belice, los cuales son menonitas progresistas y menonitas tradicionalistas, llamados a veces ortodoxos⁶.

⁶ Véase: construcción de la identidad menonita.

Los primeros 25 menonitas que fueron reconocidos como avecindados en virtud de residir más de un año en el poblado de Salamanca, posteriormente aceptados como ejidatarios legalmente reconocidos fueron:

NUM.	N O M B R E
01.	ABRAHAM WALL
02.	ABRAM REDECOP BRAUN
03.	ABRAM SCHMITT
04.	BERNARD WALL
05.	BERNHARD FRIESEN
06.	CORNELIUS REDDEKOPP BANMAN
07.	DAVID NEUFELD REMPEL
08.	DAVID REDDECOPP BRAUN
09.	FRANZ BERGEN
10.	FRANZ KRAHN
11.	FRANZ WIELER
12.	HEINRICH ENNS ELIAS
13.	HEINRICH HILDEBRAND REIMER
14.	HEINRICH PETERS
15.	HEINRICH REDECOP BRAUN
16.	ISAAC PETERS SCHMIT
17.	JACOB KNELSEN MARTENZ
18.	JACOB SCHMITT PETERS
19.	JOHAN DOERKSEN KRAHN
20.	JOHAN HARDER
21.	JOHAN REDECOP TEICHROEB
22.	JOHAN SCHMIDT
23.	JOHAN SCHMITT
24.	PETER BERGEN
25.	PETER BUECKERT FEHR

Lista de los primeros ejidatarios del Ejido de Salamanca, Quintana Roo

Una vez realizado la división de ejidos, el Presidente de debates solicitó a los veinticinco ejidatarios que constituían el nuevo núcleo agrario, procedieran a presentar la planilla que participaría en la elección de los órganos de representación y de vigilancia. Por lo que en respuesta a la petición del Presidente de debates se presentó la planilla única la cual fue identificada con el color verde. Que de conformidad con lo establecido en la Ley Agraria, la cual se realizó de manera secreta, procedió al escrutinio público e inmediato de los votos, obteniéndose los siguientes resultados: 25 votos a favor, cero votos en contra y cero abstenciones. Siendo que la planilla ganadora fue la única presentada (RAN, 2005: 00010-00011).

Isaac fue puesto por los pastores de las comunidades de Belice, porque él

PLANILLA COLOR VERDE (UNICA)			
PARA EL COMISARIADO EJIDAL			
PROPIETARIOS	CARGO	SUPLENTE	
ISAAC PETERS	Presidente	DAVID REDDECOPP BRAUN	
SCHMITT	Secretario	HEINRICH ENNS ELIAS	
JOHAN HARDER	Tesorero	HEINRICH REIMER	HILDEBRAND REIMER
FRANZ BERGEN			
PARA EL CONSEJO DE VIGILANCIA			
PROPIETARIOS	CARGO	SUPLENTE	
JOHAN DOERKSEN	Presidente	JACOB SCHMITT PETERS	
KRAHN	1er. Secretario	FRANZ KRAHN	
JOHAN SCHMITT	2do. Secretario	HEINRICH PETERS	
CORNELIUS REDDEKOPP BANMAN			

Fotografía de la inscripción de la planilla color verde (única).

conocía mejor que otros, como lograron obtener las cinco mil hectáreas de tierra de uso común que forman la comunidad menonita de Salamanca.

1.2. REQUISITOS PARA PODER COMPRAR TIERRAS EN SALAMANCA

Para que un menonita pueda comprar tierras en la comunidad de Salamanca, para trabajar y/o vivir, se requiere no solo de dinero, sino también de una carta que solicitan al obispo de la comunidad de procedencia, el cual escribe una carta en secreto que va dirigida al obispo de Salamanca. En la carta, se describe el comportamiento de la persona que pretende comprar tierras.

Cuando el obispo de Salamanca haya leído cuidadosamente la carta y según su juicio, le comunica a los líderes de Salamanca, si le pueden vender las hectáreas o no al solicitante. Aunque como dijera un señor menonita: *“todo en esta vida se puede, si tu prometes portarte bien, y ya no hacer las cosas malas que hacías, te ponen a prueba por un tiempo y a lo mejor tengas las hectáreas.”*

1.3. EL GOBIERNO DEL ESTADO DE QUINTANA ROO

El Gobierno del Estado de Quintana Roo, por medio de la SEDARI, desde un principio los apoyó para la agricultura, suministrándoles las semillas de frijol y de maíz, así como buscándoles un comprador de toda la cosecha, al igual que les proporcionó en el año 2007, el primer silo que fue armado por los mismos menonitas.

Para el año 2008, los apoyaron con dos millones de pesos en especie a través de FIRCO, PRONAF y SEDARI: proveyéndoles seis tractores agrícolas, un silo, la bodega, seis rastras, una báscula y un elevador para

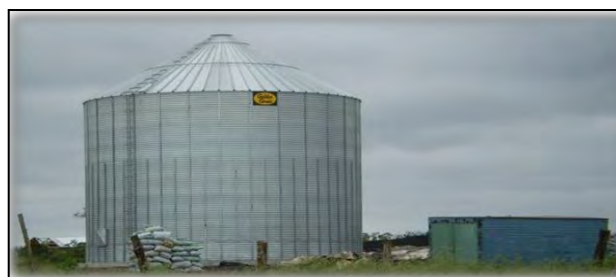

El primer silo, y la bodega provisional en donde guardaban carbón, cuando lo podían hacer para obtener un poco de dinero.

el silo. Apoyos que el entonces Gobernador del Estado: Félix Arturo González Canto, junto con el Presidente Municipal Andrés Ruiz Morcillo, fueron a la comunidad en el 2009, en un acto simbólico entregar los apoyos que la comunidad había recibido en el 2008.

A Don Jacobo Dyck y a Don Johan Elías Wall, líderes de la comunidad de Salamanca, el gobernador y el presidente municipal de Othón P. Blanco, del Estado de Quintana Roo, les dijeron *“que ellos no sabían que en Quintana Roo habían menonitas, pero que estaban muy contentos de tenerlos en el Estado, ya que son personas que les gusta trabajar mucho. Y que en el Estado de Quintana Roo, los menonitas son los que más producen frijol y maíz”*.

Para tal ceremonia los mandatarios del Estado, llegaron a la comunidad en helicóptero, estacionándose a un costado del primer y único silo que había hasta entonces. El Gobernador Félix Arturo González Canto y el Presidente Municipal, Andrés Ruiz Morcillo, pidieron a los líderes de la comunidad, un paseo en carreta, las cuales fueron la de Don Jacobo y la de Don Elías, conducidas por ellos mismos.

En el evento, los menonitas platicaron que llegó gente de todas partes, y que no supieron como se enteraron. Ese día Isaac leyó unas hojas en frente de todos, lo cual le dio un poco de trabajo, ya que estaban escritos en español.⁷

Isaac, platicó que él junto con otros menonitas, incluyendo a su hijo Isaac, trajeron manejando desde Chetumal, los seis tractores, cuando llegaron a Salamanca, les quitaron las llantas cambiando algunas de ellas por cochinos, ya que la religión no les permite tener neumáticos en los tractores, para que eviten la tentación de usarlos como si fueran carros.

SEDARI, ha seguido apoyando a los menonitas que han solicitado apoyos para que compren sus propios tractores, dándoles del 70 al 75% del costo del tractor. Así mismo regalándoles vales para combustible.

1.4. PRIMEROS HABITANTES DE SALAMANCA

PRIMER MENONITA QUE LLEGO A VIVIR A SALAMANCA

Abraham Rempel, nació en Shipyard, Belice, y su esposa Margarita Wall nació en Blue Creek, Belice. Tuvieron cinco hijos, de los cuales tres se murieron cuando eran niños. Los dos hijos vivos que les quedan, están casados y viven igual en Salamanca. El mayor es Jacob y nació en Little Belice y el tercero es Abraham, que nació en Belice City.

⁷ En la actualidad, mi gran amigo Isaac, ya lee bastante bien en español. En parte gracias a que él ha querido comprender más los papeles que a veces tienen que firmar.

La decisión de venir a vivir a Salamanca, la tomaron él y su esposa, por lo que vendió los acres que tenía en Little Belice y con el dinero que juntó compró tres parcelas situadas en campo dos, pagando treinta y cinco mil pesos por cada una, incluían el gasto que a él le correspondía para hacer el camino del campo dos.



Abraham Rempel

Después que Abraham Rempel compró las hectáreas de tierra, llegó solo, a limpiar su parcela, donde vivirían sus dos hijos y nueras. Don Abraham entró abriendo camino por la comunidad menonita-vecina de Salamanca, por el lado norte, sobre la carretera del kilometro 10, donde viven los primeros menonitas (de este tipo) que llegaron a Quintana Roo, quienes rentaron setenta y cinco hectáreas, por treinta años al Ejido de Aarón Merino Fernández.

Cuando Abraham terminó de desmontar la parcela que él habitaría y trabajaría junto con su esposa, hizo un cuarto-habitación, construido con palos y laminas de zinc, al terminarla fue a Belice a buscar a toda su familia, llegando a vivir a Salamanca en el mes de diciembre de 2003,

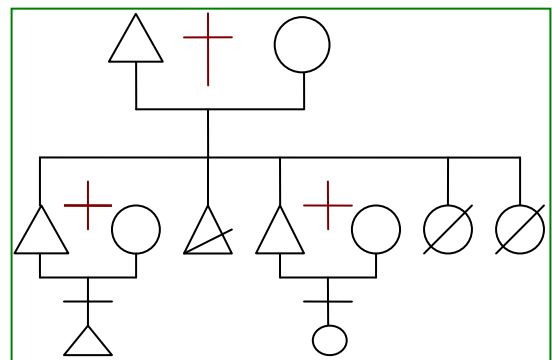

Genealogía de Abraham Rempel

por ahí del día diez. El junto con su esposa, hijos y nueras, fueron los primeros en llegar a vivir a la comunidad de Salamanca Quintana Roo.

Cuando Abraham llegó con su familia, trajeron con ellos dos tractores que sirven para hacer la rastra y una refinadora, al igual que una fumigadora, con los cuales él y sus hijos sembraron maíz y frijol. Meses después, cuando Salamanca se empezó a poblar más, a Abraham, lo eligieron junto con Jacobo Hildebrand, para que fueran los jefes de caminos. Cargo que aun hasta el año 2010, Abraham siguió desempeñando.

A Abraham, el Gobierno lo ha apoyado regalándole la semilla de frijol, donde él solo paga el transporte para que se las traigan hasta Salamanca, lo cual no hacía el gobierno de Belice.

ISAAC PETERS SCHMIT, PRIMER PRESIDENTE DEL COMISARIADO DEL EJIDO DE SALAMANCA, QUINTANA ROO (2005-2008).

Nació en la ciudad de Cuauhtémoc, Chihuahua, México. Pero solo vivió ahí hasta la edad de dos años, cuando sus padres se fueron a vivir a Belice, en la comunidad de Shipyard, hasta que llegó a radicar en Salamanca. Su esposa tiene la misma ruta migratoria, solo que Helena fue a vivir a Shipyard, Belice, cuando tenía 12 años de edad.



Isaac Peters Schmit

Isaac fue el tercero en venir a vivir a Salamanca, en enero del año 2004. Compró 33 hectáreas, por las que pagó ciento cinco mil pesos, ya que por once hectáreas cobraban 35 mil pesos. Tierras en donde él quiere que vivan sus cinco hijos, para que no se tengan que alejarse de él ni de su esposa, ya que por falta de terrenos, Isaac dice: *“muchos hijos se van tan lejos de los padres como de los hermanos, teniendo a veces que irse a vivir a otro país como Bolivia”*, país en donde Isaac tiene a un hermano viviendo por más de veinte años, al cual solo en dos ocasiones ha podido ir a visitar.

A su hija la mayor, que llegó estando casada y con hijos, le dio once hectáreas de tierras que están en campo dos, para que trabaje y se las vaya pagando como ella pueda. Pero desde el año 2004, hasta el 2008, no le habían dado ni un pago, él cual tampoco les cobraba, porque estaba consciente de que no tenían dinero. Aunque yo pienso que Isaac le dio las tierras a su hija y yerno, diciendo que se las vendía, solo para que vieran que las cosas cuestan, porque Isaac no se ve que tenga la intención de cobrarles las tierras que les dio para vivir y trabajar.

Lo mismo ocurrió con su segundo hijo, cuando se casó, primero vivió con su esposa, en la casa de ellos, hasta que después de unos meses de casado y esperando a que naciera su primer hijo, se mudó a campo uno, donde construyó con la ayuda de Isaac (su papá), hermanos y cuñado, una casa con postes de madera y forrada con lámina de zinc, la cual dejó porque Isaac (su papá), empezó a construir en campo uno, una casa de material, en donde viviría Isaac junto con su esposa e hijos solteros que aún le quedan. Siendo por ese motivo, el hijo de Isaac, después de que esperara su esposa al segundo hijo, teniendo el primero como dos años de edad, se mudó a vivir a la casa en donde vivían antes sus padres, la cual estaba hecha con palos de madera y forrada con lámina de zinc.

Cuando Isaac llego a vivir a Salamanca, se trajo desde Belice, los dos tractores que le sirven para preparar la tierra y cosechar. Para el año 2009, se compro otros dos tractores, con apoyos que solicito en SEDARI, donde le pagaron el 75% de lo que costaba cada uno. Isaac, es un señor que le gusta tener todo su equipo para trabajar, porque de esta manera no tiene que rentar tractores, ni sembradoras, o tener que esperar a que algún vecino le preste tractor y sembradora, para que el siembre o coseche su maíz o frijol.

Cuando llegué en el verano del 2008, para hacer la “Historia de un Nuevo Asentamiento Menonita en Salamanca, Quintana Roo, en una entrevista, narró que cuando a él le dijeron que iba a ser el comisariado del Ejido de Salamanca, por ser el que sabía cómo moverse en cuanto hacer diligencias, dijo “ *Yo no sabía qué iba hacer, yo no conocía nada de las leyes de México, pero como los líderes y pastores de Little Belice y de Shipyard me dijeron: tu vas hacer, pues ni modos, yo tuve que, entendiendo que el ejido era una comunidad*”

Por lo que cuando Isaac, no sabía qué hacer o qué es lo que seguía en algún trámite que en la Agraria o en otra instancia, donde él tenía que entregar documentos, le pidió la ayuda a un Técnico de Chetumal, que hasta hoy día les asesora en las solicitudes que tienen que entregar.

Genealogía y trayectoria emigrante de la familia de Isaac Peters Schmit:

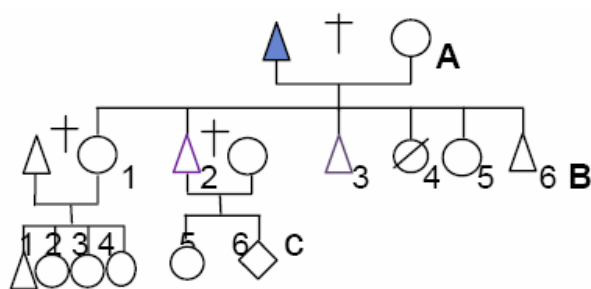

Nacieron en:

- B1: Little Belize.
- B2, 3, 4, 6: Shipyard, Belice.
- B5: Orange Walk, Belice.
- C1, 2, 3, 4: Nacionalidad beliceña, Shipyard, Belice
- C5 y 6: Salamanca, mexicanos nacidos en Bacalar, Q.R.

EL PASTOR JOHAN DYCK

Nació en el Estado de Durango, México. Es hijo de Don Jacobo Dyck⁸ (líder de Salamanca) y de Doña Ágata, cuando Johan tenía dos años de edad, se fueron a vivir a Shipyard, Belice, donde vivieron por diez años y después se mudaron a la comunidad de Little Belice, donde Johan vivió por diecisiete años, hasta que por

⁸ Véase su historia de vida.

último el se vino a vivir a Salamanca porque aquí tuvo oportunidad de comprar más tierras, además de que quería vivir en su país: México.

Para que Johan viniera a vivir a Salamanca pasaron dos años y medio, ya que aun no tenían los permisos para desmontar y abrir pozos, él narró que en diciembre de 2003 empezaron hacer los trámites para que les permitieran cortar madera y para abrir pozos, por lo que el llegó a Salamanca hasta el 2004, en los meses de enero, febrero y marzo, trabajó limpiando unas cuantas hectáreas de tierra de las 31 que compro, de las cuales pago un poco más de dinero ya que su precio aumentó.

Johan platico que primero tuvo que abrir camino, y después se construyó una casa en la que puso piso de cemento, solo tenía una pared de madera y techo de lámina de zinc. Actualmente le sirve de bodega para poner los sacos de frijol, de sorgo molido, así como la pastura.

Él tiene otra casa de mayores dimensiones (aproximadamente de 14 metro de largo por siete de ancho), hecha de mampostería y techo de lámina de zinc, la cual construyó poco antes del huracán Dean.

Cuando Johan llegó a Salamanca sin su familia, se sintió triste al no saber cómo estaba su esposa en Belice y también porque dejó de ver a Cornelius que era aun un bebe. Derivado de esa situación en cuanto limpio una buena parte de terreno y construido la primera casa, fue a Belice para que trajera a su familia nuclear, llegando con su esposa y los tres únicos hijos que tenia, el 1 de mayo de 2004, se trajo un remolque pequeño que el mismo hizo, junto con un tractor que le sirve para refinar, sembrar, fumigar, moler y para hacer pastura.

En Salamanca, Johan fue nombrado pastor, al igual que un hermano. Como dato curioso, un hijo del pastor al que llamó Juanito, fue el primer niño que nació en Salamanca.

FAMILIA HILDEBRAND

Jacobo Hildebrand fue el primer menonita que vivió en campo tres cuando apenas se poblaba Salamanca. Pero mientras él y su familia nuclear iban limpiando las once hectáreas de tierra que compró en ese campo, por las que pago 30 mil pesos con dinero que obtuvo por la venta de los acres que vendió en Little, Belice, mientras preparaban el terreno y su casa, vivieron a las a fueras de Salamanca, en el pueblo

de Bacalar, llegando a instalarse por completo a la comunidad el 2 de febrero de 2004.

El papá de Jacobo H. es de Chihuahua y su mamá de Canadá, ellos tuvieron catorce hijos, donde la mitad fueron varones. Sus suegros, también viven en Belice, pero son mexicanos, los cuales tuvieron también catorce hijos: cinco varones y nueve mujeres.

Él y su esposa Ana nacieron en Belice al igual que sus dos hijas: Katharina Wiens y Helena Schmit, las cuales se casaron en Salamanca, la mayor cuando aun tenía diecisiete años, faltándole una semana para que cumpliera los dieciocho el día 16 de octubre de 2003, y la mas chica se caso cuando tenía diecinueve años de edad en el 2009, la cual curiosamente cumple años el mismo mes que su hermana, solo que ella el día 15 de octubre.

Jacobo Hildebrand trabajo hasta el año 2009 haciendo y reparando veletas que sirven para bombear agua de pozo (los pozos los hacen otros señores). También trabajaba como jefe de caminos⁹ en Salamanca junto con Abraham Rempel. Pero a causa de una embolia que le paralizó medio cuerpo, por órdenes del médico, tuvo que dejar de hacer mucho esfuerzo físico, por lo que dejó de hacer veletas, reduciendo esa actividad a reparar esporádicamente una que otra. Misma razón, por la que no pudo continuar más como jefe de caminos.

Hasta antes de que Jacobo enfermara, platico que en un futuro no muy lejano le gustaría vender ganado. En el 2008, el tenía 18 vacas, tres caballos y dos perros llamados Robot y Sport. A raíz de su enfermedad, él y su esposa, se dedicaron solo hacer distintas clases de quesos que venden a un costado del mercado de Bacalar, así como a gente de Chetumal que llega a Salamanca a comprarle a varios menonitas, sus quesos y embutidos.



Jacobo Hildebrand trabajando en su taller haciendo la base de las veletas.

Su hija la menor, la cual aun no se había casado, sembraba pepinos blancos y hacia tapetitos para vender, todo lo que vendiera, era dinero para ella, por lo que cada vez que íbamos a comprar a la tienda de campo tres, me invitaba un refresco. Pero Helena junto con sus padres, también criaban loritos australianos que vendían

⁹ Ver sistemas de cargos.

más que nada en Bacalar, ya que a los menonitas casi no les gustan estos animalitos y muy pocos tienen según dijo Katharina.

La ruta migratoria de la familia Hildebrand es la siguiente: Jacobo, nació en Orange Walk, Belice, y a vivido Little Belice y Salamanca. Su esposa, también nació en Orange Walk, Little Belice y ha vivido en Salamanca. En cambio, sus tres hijas (aunque una se les murió cuando era una bebé, la que sería mayor que Helena) nacieron en Little Belice y actualmente viven en Salamanca. La ruta migratoria de los yernos de Jacobo, se ignora, porque en su tiempo no se indagó sobre la vida del esposo de Helena, y de Germán que es el esposo de Katharina.

JOHAN ELÍAS WALL

Don Johan Elías Wall, nació en Shipyard Belice y ha vivido en Little Belice y ahora en Salamanca. Su esposa Helena ha vivido también en las mismas colonias que él. De sus trece hijos, solo los tres últimos son mexicanos.



Johan Elías Wall

En Salamanca, Don Johan Elías ha desempeñado los cargos de líder de la comunidad por casi siete años, hasta diciembre de 2010 y también es el segundo Comisariado del Ejido de Salamanca, Quintana Roo (2008-2011). Donde él ha tenido que tomar decisiones tan fuertes, como dirigirse a toda la comunidad para prohibirles que hagan carbón, ya que de lo contrario a él como representante del ejido, lo meterían preso. Así como frenar a algunos menonitas que han comprado hectáreas de tierras, en las cuales muchos no pueden desmontar o limpiar, ni siquiera para hacer una casa, ya que la PROFEPA, tiene prohibido tumbar ciertas áreas de monte.

Pero también en su cargo como Presidente del Ejido de Salamanca, se incremento el número de ejidatarios a 30, los cuales en noviembre de 2010, recibieron sus certificados en Salamanca, donde llego un notario público que dio fe.

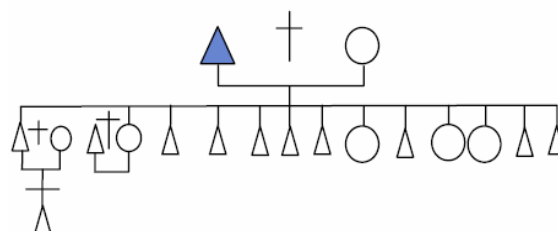

Genealogía de Johan Elías Wall

ANEXO NUMERO UNO: RELACION DE SUJETOS DE DERECHO A TIERRAS DE USO COMUN, DEL ACTA DE ASAMBLEA GENERAL CELEBRADA EN EL EJIDO SALAMANCA, MUNICIPIO DE OTHON P. BLANCO, QUINTANA ROO EL DIA 12 DE NOVIEMBRE DE 10/NOV/2010

No.	NOMBRE	FECHA DE NACIMIENTO	LUGAR DE NACIMIENTO	CALIDAD AGRARIA	ESTADO CIVIL	OCCUPACION
1	ABRAHAM WALL DYCK	09/04/1950	CUAUHTEMOC, CHIHUAHUA	EJIDATARIO	SOLTERO	AGRICULTOR
2	ANNA DYCK HEIDE	21/11/1978	LA HONDA, MIGUEL AUZA, ZACATECAS	EJIDATARIO	SOLTERO	AGRICULTOR
3	BENJAMIN REDDECOPP BANMAN	29/08/1968	SHIPYARD, ORANGE WALK, BELICE C.A.	EJIDATARIO	SOLTERO	AGRICULTOR
4	BERNHARD SCHMITT KLASSEN	17/02/1973	SHIPYARD, ORANGE WALK, BELICE C.A.	EJIDATARIO	SOLTERO	AGRICULTOR
5	CORNELIUS PETERS WALL	25/12/1968	SHIPYARD, ORANGE WALK, BELICE C.A.	EJIDATARIO	SOLTERO	AGRICULTOR
6	DAVID WOLFE KRAHN	11/08/1956	BACHINIWA, CHIHUAHUA	EJIDATARIO	SOLTERO	AGRICULTOR
7	FRANZ BERGEN PETERS	26/03/1953	COL CAMPO ALTO, DURANGO	EJIDATARIO	SOLTERO	AGRICULTOR
8	FRANZ KRAHN REIMER	19/05/1958	SAINAPUCHIC, RIVAPALACIO, CHIHUAHUA	EJIDATARIO	SOLTERO	AGRICULTOR
9	FRANZ REDECOP BANMAN	27/08/1978	SHIPYARD, ORANGE WALK, BELICE	EJIDATARIO	SOLTERO	AGRICULTOR
10	FRANZ WOLF WIENS	05/11/1978	SHIPYARD, ORANGE WALK, BELICE C.A.	EJIDATARIO	SOLTERO	AGRICULTOR
11	HEINRICH HILDEBRAND REIMER	02/12/1941	CUAUHTEMOC, CHIHUAHUA	EJIDATARIO	SOLTERO	AGRICULTOR
12	HEINRICH HILDEBRAND THIESSEN	08/07/1978	SHIPYARD, ORANGE WALK, BELICE	EJIDATARIO	SOLTERO	AGRICULTOR
13	HEINRICH SCHMITT KLASSEN	28/06/1967	SHIPYARD, ORANGE WALK, BELICE C.A.	EJIDATARIO	SOLTERO	AGRICULTOR
14	HEIRICH WIENS FEHR	29/04/1963	SHIPYARD, ORANGE WALK, BELICE C.A.	EJIDATARIO	SOLTERO	AGRICULTOR
15	HELENA FEHR WOLF	02/12/1974	SHIPYARD, BELICE C.A.	EJIDATARIO	SOLTERO	AGRICULTOR
16	HERMAN WALL WIELER	10/01/1978	SHIPYARD, ORANGE WALK, BELICE C.A.	EJIDATARIO	SOLTERO	AGRICULTOR
17	ISAAC SCHMIT PETERS	21/08/1958	CUAUHTEMOC, CHIHUAHUA	EJIDATARIO	SOLTERO	AGRICULTOR
18	JACOBO DYCK KLASSEN	01/06/1951	TIERRA LIMPIA, DURANGO	EJIDATARIO	SOLTERO	AGRICULTOR
19	JOHAN BERGEN SCHROEDER	25/03/1975	LAS POMAS, CANATLAN, DURANGO	EJIDATARIO	SOLTERO	AGRICULTOR
20	JOHAN DOERKSEN KRAHN	15/07/1968	COL. BUENOS AIRES, CHIHUAHUA	EJIDATARIO	SOLTERO	AGRICULTOR
21	JOHAN ELIAS WALL	16/06/1966	SHIPYARD, ORANGE WALK, BELICE C.A.	EJIDATARIO	SOLTERO	AGRICULTOR
22	JOHAN HARDER WALL	04/04/1960	NUOVA YORK, CANATLAN, DURANGO	EJIDATARIO	SOLTERO	AGRICULTOR
23	JOHAN KROECKER BRAUN	20/01/1965	COL.CAMPO DE ROSAS, DURANGO	EJIDATARIO	SOLTERO	AGRICULTOR
24	JOHAN REDECOP BRAUN	17/03/1978	RIO GRANDE, ZACATECAS	EJIDATARIO	SOLTERO	AGRICULTOR
25	JOHAN SCHMITT BOLDT	18/09/1956	SAINAPUCHIC, RIVAPALACIO, CHIHUAHUA	EJIDATARIO	SOLTERO	AGRICULTOR
26	JOHAN SCHMITT KLASSEN	08/08/1969	SHIPYARD, ORANGE WALK, BELICE C.A.	EJIDATARIO	SOLTERO	AGRICULTOR
27	PEDRO WIENS FEHR	21/08/1961	SHIPYARD, ORANGE WALK, BELICE C.A.	EJIDATARIO	SOLTERO	AGRICULTOR
28	PETER GUENTHER KLASSEN	29/12/1976	SHIPYARD, BELICE C.A.	EJIDATARIO	SOLTERO	AGRICULTOR
29	PETER SCHMITT WIENS	27/08/1978	SHIPYARD, ORANGE WALK, BELICE C.A.	EJIDATARIO	SOLTERO	AGRICULTOR
30	WILHELM HILDEBRAND NEUFELD	23/03/1974	SHIPYARD, ORANGE WALK, BELICE C.A.	EJIDATARIO	SOLTERO	AGRICULTOR

1.5. HURACÁN DEAN, AGOSTO DE 2007

A casi cuatro años de ser habitada la comunidad de Salamanca, los menonitas sufrieron el primer embate de la naturaleza, que fue el Huracán Dean de categoría cinco, el cual fue muy devastador para la gran mayoría de las ciento cincuenta familias que vivían en la comunidad, las que hacían un total de ochocientos cincuenta habitantes. Muchos de ellos, se tuvieron que regresar a las comunidades de Belice, ya que se quedaron sin casa, sin ropa y con todas las conservas de comida rotas en el suelo. Hubo incluso un menonita que se quedó sin nada, parientes de Canadá lo mandaron a buscar.

Pero ¿cómo los menonitas se enteraron que se avecinaba un huracán? En campo tres, vive Heinrich Wiens un menonita que junto con sus hijos trabajan en el poblado de Morocoy, Q.R. en donde ellos han hecho una gran amistad con un matrimonio de esa comunidad, quienes trabajan como maestros en una primaria, ellos son: Apolonio, que es maestro en la mañana y director en la tarde, y su esposa Reyna Valeria, que es directora en la mañana, y profesora en la tarde¹⁰.

¹⁰ Ver la boda con fiesta.

Los maestros, comentaron que Heinrich y su familia estaban agradecidos con ellos, no sólo por alojarlos en su casa de Morocoy debido a que en ese pueblo nadie renta casas ni hay hoteles, para el huracán Dean, él y su familia fueron a Salamanca, pensando acertadamente en la seguridad y procuración de los menonitas, los cuales no sabían que se avecinaba un huracán, por lo que llevaron una radio para que fueran monitoreando desde campo tres los boletines informativos de la trayectoria del sistema.

Así fue que Heinrich Wiens, les dijo a los líderes de Salamanca sobre el huracán, para que ellos avisaran a cada jefe de campo, mientras que Isaac junto con otro menonita, fueron al pueblo de Bacalar para solicitar a las autoridades camiones para evacuar a la gente.

Isaac Schmitt, quien fuera el Presídete del Ejido Salamanca, narro que para el huracán Dean, a él le tomo toda la tarde evacuar a la gente, hubieron algunas familias que no quisieron salir de la comunidad. Lo que a él, lo llevó a esconderse con su familia, en la casa de un amigo de Bacalar, en donde paso el sistema, ya que Isaac sabía que *“si la cosa se ponía fuerte, a la mera hora del huracán, me iban a ir a buscar, para que fuera a sacar a la mera hora a los que no quisieron salirse antes, por eso una vez que hice mi trabajo, no le dije a nadie en donde me iba a quedar con mi familia.”*

A los menonitas que evacuaron de Salamanca, los llevaron a un jardín de niños de Chetumal, la cual queda en frente del Parque de las Casitas.

Cuando los menonitas regresaron a la comunidad, Isaac recordó que *“hubo muchas lagrimas, porque muchas familias ya no tenían casas, las ropas estaban en el lodo, las laminas se volaron lejos, algunas se quedaron en el monte y las fuimos a buscar, la comida en el suelo, aunque los caballos casi no les paso nada, ellos se fueron lejos y después regresaron. Hubo mucha tristeza. ¡Y cómo no, si para entonces, muchos menonita que dejaron Belice, lo vendieron todo ahí, para comprar su terrenito, y pierden la casa y no hay dinero, no eso fue muy malo!”*

Los maestros, platicaron también, algo que Isaac me dijera antes, cuando apenas nos conocíamos, que los menonitas recibieron apoyo de menonitas de Canadá, de México y de Belice, que trajeron camiones llenos de ropa, lavadoras y otros enceres domésticos. Apolonio y Reyna, que estuvieron ahí, en el momento de la repartición, dijeron que también hubo subastas para que con ese dinero

compraran láminas. Apolonio dijo que llegaba una familia y escogía y cuando terminaba iba otra familia, sin que nadie se peleara por escoger antes.

Don Jacobo Dyck, líder de la comunidad, platicó al igual que lo hiciera Jacobo Hildebrand, que después del Dean, los menonitas compraron tres toros con dinero que recibieron de apoyo por parte de otros menonitas de Estados Unidos, con el cual ellos compraron los tres toros que mataron en la casa de Jacobo Hildebrand. La carne, fue llevada a la



Cortando y repartiendo carne de toro a los habitantes de Salamanca.

casa de Jacobo Dyck, para que ahí se repartiera, tocándole un kilo de carne por cada miembro de familia que ya se sentara a la mesa a comer.

Don Jacobo Dyck, también comentó un día (11 de julio de 2009) que hasta ahora nadie en Salamanca había tenido buena cosecha, ya que el otro año con el huracán Dean, los cultivos se dañaron y *“la cosecha fue muy pobre por la sequia”*. El vende maíz por tonelada y con aquella cosecha vendió \$54.000. Pero de ese dinero, tuvo que pagar la semilla del maíz, el fertilizante, los venenos (insecticidas).

1.6. TORMENTA TROPICAL KARL, MIÉRCOLES 15 DE SEPTIEMBRE DE 2010

“Recuerdo que la primera semana que llegué a vivir a campo nueve y para hacer exacta el segundo día (miércoles 1 de septiembre de 2010), vi a los moscos bobos y le mencione al señor de la casa, que esos bichos anunciaban que pronto vendría un huracán o tormenta tropical, pero él señor que solo escuchó, no hizo caso, a lo mejor porque no comprendió bien lo que dije.”



Fotografía de la casa después de la Tormenta tropical Karl



Fotografía de la casa antes de la tormenta tropical Karl. El tinglado *que está en frente de la casa, fue la primera vivienda de la familia, pero después del huracán Dean* paso a ser utilizada como bodega, taller y porqueriza, la que después derrumbara la tormenta tropical Karl.

A continuación transcribo lo que escribí de la tormenta tropical Karl, tomado de mi diario de campo, libreta seis, págs. 109-134. Hola diario, te cuento que por ahí de las tres o cuatro de la mañana del día 15 de septiembre de 2010, llovió y el ritmo de la lluvia siguió sin parar aun después que desayunamos: café, crema en polvo para café, aderezo kraft, mermelada, tomates con sal, mantequilla, plátanos y tamalitos de elote que fueron hechos un día antes por la tarde.

A las 9:46 de la mañana, el señor de la casa, veía una revista en español la cual solo miraba ya que no sabe leer en español, mientras que la señora de la casa continuaba ajustando un vestido que era de una de las hermanas mayores de su hija, la más chica, y una de las muchachas continuaba haciendo un tapete que empezó un día antes.

Las actividades seguían, las que se hacen cuando hay lluvia intensa o fuerte donde los menonitas se quedan adentro de sus casas haciendo otros trabajos.

Los señores se sentaron a ver la lluvia y entonces la señora dijo *“esta lluvia se parece a un huracán”*, ya que la lluvia a la cual nos habíamos acostumbrado desde

hace unos pocos días, de repente empezó hacerse más densa y con vientos muy fuertes.

A las 9:50 am se volaron unas láminas del taller de la casa. Después no tardo en que caminando, llego un vecino a preguntarle al señor de la casa ¿que si yo sabía si esta lluvia era un huracán? Yo les dije que si lo fuera, mi papá ya me habría avisado, cosa que no fue así.

Entonces no sé porque, pero sentí que debía ir a mi cuarto para ver mi celular y cuando yo agarraba la perilla de la puerta para abrirla, escuche dos mensajes que entraron a mi celular y fueron dos mensajes de texto que llegaron seguidos, el primero fue de mi hermano David, que me escribió:

“Com estas n podms comunicarns kntigo¹¹”. Pero ese mensaje no me dijo mucho. Y el de mi novio decía: “Mi amor solo cuídate está pasando una tormenta tropical a lo mejor se vuelva huracán. Te quise hablar pero no entra la llamada, te amo y cuídate mucho. Besos”. Y así fue que supe que esa lluvia pesada y que se tornaba más fuerte, era una tormenta tropical, aunque en su momento, creí que era un huracán.

Como afuera de la casa todavía estaba el vecino platicando con Don Guillermo, salí y les dije que me acababan de avisar que era una tormenta tropical. Y le pedí al vecino que si podía avisar a los otros vecinos de campo nueve lo hiciera y le di la recomendación que alistarán una o dos mudas de ropa y que los papeles importantes, los pusieran en una bolsa de plástico.

Poco antes que el vecino se fuera, llegó otro, Don Pedrito, y le dije lo mismo que al otro vecino. Don Pedrito, como lo llamamos la gente que no es menonita pero que de alguna forma lo conocemos, dijo señalando a mi maleta que se veía por la ventana, que él en una así tenía papeles del Seguro Popular.

Después le dije a Don Guillermo, a las muchachas y a Doña Sara, que mejor bajáramos las conservas que estaban en la alacena ya que así como vi los vientos pensé que se podían caer y quebrar, como ocurrió en el huracán Dean, donde mi amigo Isaac me mostró fotos. Dos de las hijas empezaron a bajar juguetes que tiene de adorno en el que era mi cuarto, mientras que Doña Sara, su otra hija y yo bajamos los pomos de conservas, los cuales metimos en una la tina de plástico.

¹¹ Mi hermana dijo que no me dijeron nada, porque pensaron que yo ya sabía de la tormenta, y en campo nueve apenas llega un poquito de señal para el celular.

Llego una carreta con dos señoras, cuatro niños y un bebé, una de las señoras tenía como 50 años de edad, la otra señora, era como de unos 47, flaquita y media como 1.50m de estatura, era la mamá de los niños y del bebé, llegaron cubiertos con bosas de plástico color negras que utilizaban a manera de impermeables.

Llegaron a la casa de los señores Schmitt, porque tuvieron miedo y porque sus esposos se habían ido a trabajar a otros campos, como lo hacen otros señores de campo nueve.

Mientras la lluvia continuaba, Don Guillermo clavó las láminas que se habían volado y amarró una soga a los postes de su taller ya que se iba yendo de lado el tinglado, todo eso fue inútil ya que cuando la tormenta tropical estuvo en su apogeo, todo el tinglado se vino abajo. Lo que ocasionó que saliera la marrana que tenía su pequeño corral ahí. Pero fue un gusto para el animal, ya que era la única que se la pasaba divirtiéndose, junto con las ranas y sapos que estaban sumergidos en enormes charcos que median de 30 a 40 cm de profundidad.

Don Guillermo, me dijo que fuera al cuarto de él, donde estaba una de sus hijas, una de las señoras que llegaron, mamá de los niños que estaban en la habitación.

Durante la tormenta, Don Guillermo también clavó dos láminas en las ventanas del cuarto de sus hijas y otra en el mío. Pero la lámina del cuarto de sus hijas se voló, por lo que Don Guillermo no sé de donde tomo otra lámina que estaba un poco menos agujereada que la que se había volado, y la clavo en la misma ventana del cuarto.

La tormenta, tiro la letrina y los señores, sus hijas y yo la fuimos a levantar, pero yo sabía que era inútil, porque así como estaban las cosas la volverían a tirar y así fue.

Durante la tormenta tropical, le dije a Don Guillermo que dejara de mojarse y que no tratara de seguir clavando laminas que solo se desclavaban y salían volando, le dije que todo eso se tenía que hacer con anticipación, pero que desafortunadamente no sabíamos, y que lo que quedaba era protegerse y ya no seguir mojándose, aunque el tenía un impermeable de color amarillo que consistía en pantalón y chamarra con cachucha, que según Don Guillermo lo cubría bien.

Como las laminas de la casa hacían un ruido extremadamente fuerte debido a los vientos y a la lluvia intensa, le dije a la mamá de los niños, la cual tenía en

brazos al bebé, que le tapara las orejas ya que llegué a pensar que el bebé podía quedar sordo. Y también le dije a los niños se metieran debajo de la cama que era de tamaño king size donde dormían los señores. Ya que el techo podía volar y las laminas podrían cortarnos. Los niños y ella se metieron debajo de la cama.

Doña Sara y la otra señora, se quedaron en la cocina, donde una hija se subió al segundo techo de la cocina para acostarse boca abajo y que de esta manera las láminas no se levantarán. Ya que la cocina aparte de un techo general, tenía uno plano, de tal forma que por afuera se mira un techo en forma de triángulo, pero por dentro de los cuartos y la cocina es plano.

Otra hija que estaba arriba de una silla, se colgó de las láminas del techo para que también no se levantarán. Mientras yo primero sostenía la lamina de ventana que hay en la misma habitación, pero al darme cuenta que era inútil, porque el viento era más fuerte la deje, y me fui a sostener a la muchacha que estaba en la silla para que tuviera más fuerza y después fui a agarrar la puerta que desafortunadamente se serraba por fuera, así que la sostuve para que el viento no se la lleve y evitar que entre una lamina voladora al cuarto.

El agua nos entro por todos lados, lo bueno fue que no nos paso nada, y que el bebé se mantuvo seco. Ya por último Don Guillermo dejo de clavar las laminas agujereadas y arrugadas que puso en una ventana del cuarto de él y de su esposa, mejor amarro con una soga la lamina que estaba asentada a manera de segundo techo en la habitación matrimonial, su hija la aseguraba con sus dos manos, Don Guillermo amarro al marco de la ventana donde tuvo que hacer un hueco a la pared de lamina, para que en el marco amarrara la lamina del segundo techo.

Don Guillermo me dijo: *“tus papas deben de estar pensando que estará pasando mi hija.”*

Cuando termine de amarrar la lámina, se paso a la cocina para hacer lo mismo, y su hija se bajo del techo y se fue al cuarto de sus papás, donde se metió debajo de la cama.

Hubo un momento en el cuarto de los señores cuando sostenía la puerta, que me puse a pedirle a Dios por mi familia, incluyendo a mi novio y a la familia de él, así como para los menonitas. Así mismo recuerdo que en un momento, cuando entro Sara-hija al cuarto y se metió con la señora y los niños que estaban debajo de la cama, yo también me escondí, pero debajo del escritorio de Don Guillermo, en donde apenas entre.

La tormenta tropical Karl termino a la 1pm. No tardo mucho en que pararan los vientos y la lluvia, por lo que las señoras que habían llegado a la casa se fueron en su carreta para ir a ver sus casas. Salí de tras de la carreta para ver como se veían las cosas desde la calle, en donde me subí a un cerro de tierra blanca para que mi celular agarrara señal. Cuando tuvo un poquito de señal y después de insistir para que entrara la llamada, le hable a mi papá y él me dijo que estaba cerca de donde me dejo (en la calle del crucero, cerca de campo nueve y ocho).

Los hombres vecinos, en la calle de campo nueve, desde el pequeño cerro me hicieron plática y me dijeron que en el crucero se había caído un árbol que tapaba el camino, motivo por lo que mis papás, tardaron un poco en llegar a campo nueve.

La tormenta Karl, volteo una casa en campo ocho y por suerte no había nadie a dentro. El maíz se quedo en el suelo como si estuviera acostado, lo que no era bueno, porque la maquina cosechadora de maíz no iba a poder agarrarlo cuando pasara. Y también no era bueno que el maíz se haya mojado, porque la humedad hace que se pudra.

En una casa que está en construcción y sus dueños no la habían habitado, cuando la tormenta empezó a ponerse en su apogeo, vi por la ventana de mi cuarto que llegaron a esa casa dos carretas llenas de niños y de gente grande, para protegerse y a lo lejos vi que esa casa a la que le faltaban ventanas y puertas, estaba llena de gente que vive en campo nueve donde casi todas las casas son de lamina de zinc y solo como dos de mampostería que aun no las habían terminan de construir y que seguían sin habitar: una de esas casas es la que tomaron como refugio anticiclónico y la otra es la de el maestro de la escuelita de campo nueve, hijo de los señores Schmitt, pero la casa del maestro, solo tenía las paredes levantadas.

Al rato cuando la tormenta había terminado y hubo más calma, paso una camioneta de color roja que da fletes en la comunidad, poco después vi al carro de mis papás que venía desde el crucero, lo pude ver desde un kilometro más o menos de distancia, debido a que la tormenta tiro el maíz y árboles. Incluso la casa que se volteo en campo ocho, la vimos desde la primera parcela de campo nueve.

Poco antes de irme de Salamanca, para ir a mi casa debido a que mis hermanos me insistieron pues a mi mamá se le alteraron los nervios porque yo

estaba lejos, Don Guillermo habló de mi celular a su hermano de Belice, que estaba tan enfermo de cáncer, que murió dos semanas después.

A Don Guillermo, le dije que en mi casa estaría al pendiente del reporte del clima, y que cualquier cosa yo llegaría a Salamanca para avisarles, y así lo hice, y él me pidió mi número de celular, pero también le di mi dirección ya que le ofrecí la casa de mis papás, lo cual a Don Guillermo le dio mucho gusto.

A mi profe Teddy, le mande un mensaje a su celular diciéndole: *“Le cuento q toy en Salamank y akba d pasar una tormenta q nos djo ksi sin ksa. No sabíamos nada.”* Y él me respondió: *“si aca también afecto no hay luz y todo está inundado. Eso de no querer la tecnología.”*

Cuando doblamos para ir al crucero y dirigirnos a campo tres, vi a Don Jacobo Dyck y lo salude, iba con otro menonita rumbo al campo nueve y ocho, ya que él es un líder de la comunidad, y tenía que ver cómo estaban los menonitas de campo ocho, nueve y diez, los cuales son de los más alejados del centro de Salamanca, además que para esos campos las combis y camionetas casi no circulan por el tipo de camino que no han podido componer debido a la falta de dinero.

Sobre la calle del crucero fui viendo el maíz y pensé en la economía de los menonitas, sabía que muchos contaban con la cosecha del maíz para pagar sus deudas. Vi también que al silo no le había pasado nada, y solo se cayó el techo del tinglado que tenía la secadora del maíz.

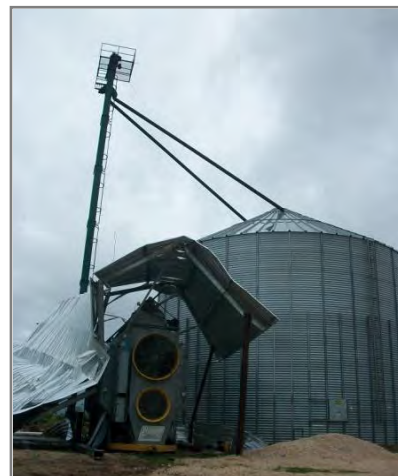

La secadora y el silo.

En la calle de campo tres, vi que a la casa de Don Jacobo Dyck, en la que viví en dos prácticas de campo, no le paso nada, ya que es de mampostería y construida por él y sus hijos, donde cabe decir que en Belice, se dedicaban a construir casas para otros menonitas.

Mi hermana me platicó del árbol que obstruyó el camino para ir a campo nueve y dijo que unos menonitas que iban en una camioneta, se bajaron con una actitud de aferrados y con machetes cortaron unas ramas para poder pasar a un costado del camino, mientras regresaban con moto cierras para quitar el tronco del árbol. Me dijo que ellos no se bajaron porque tuvieron miedo de toparse con culebras.

En campo nueve, solo un vecino tuvo un pequeño accidente, una lámina le hizo una cortada en un, pero la herida fue leve (como de diez centímetro de largo y menos de un centímetro de profundidad). Recuerdo que cuando hable con algunos vecinos de campo nueve, que a mi parecer es el campo más vulnerable por la construcción de sus casas y también por estar más retirado que otros, les comente que sería bueno prepararan bien la escuela, para que cuando ocurra una contingencia, sirviera de refugio.

Ahora que pienso más las cosas, sería bueno preparar bien la escuela de campo tres, pues está casi en la entrada principal de Salamanca, y quizás también la de campo uno, así cuando entren los camiones para evacuarles, sea más rápido.

La verdad diario, me sentí un poco mal por haberme alejado después de la tormenta de mis amigos menonitas, pienso que debía permanecer con ellos.

Recuerdo que cuando le ayude a las muchachas de la casa a guardar las conservas, cuando terminamos Sun me miro de una forma distinta, y me dio un eril de sabor fresa. Para mí fue algo muy agradable y me sentí bien, por el gesto que tuvo.

En la tormenta tropical, Don Guillermo prácticamente no descansó, ya que vio por nuestra seguridad. Y sabes diario, ahí supe que Dios sabe porque hace las cosas, ahí creo que yo encontré mi lugar por así decirlo, sentí que tenía que estar ahí, si no fuera por mi celular, no íbamos a poder prepararnos aunque solo haya sido por unos minutos antes de la tormenta.

Mi papá le agradeció a Don Guillermo que me cuidara. Mi papá siempre me dijo que le cae muy bien el chaparrito, ósea Don Guillermo. Y antes que me fuera, le pregunté a Don Guillermo que si podía regresar, y él me dijo que sí. Él le pregunto a mi mamá cuando yo iba a regresar, y mi mamá le contesto que dentro de una sema.

¡Ahí diario! cuando me despedí y le agradecí a Don Guillermo, él me dijo que en mi casa iba a estar mejor porque seguro era más fuerte que la de él, y eso me dio mucho sentimiento.

Por cierto que ese día, Don Guillermo no fue a ver sus matitas de chile, las cuales se salvaron debido a que aun eran pequeñas, al cilantro, tanta lluvia lo favoreció. Agradaciadamente, también una gran parte del maíz, se salvo, aunque tuvieron que esperar días para que dejara de llover y que el sol lo seicara.

A mi regreso a Salamanca, vi que la escuela de campo nueve, fue ocupada como vivienda por una familia que se habían quedado sin casa, afortunadamente no

había clases. Y si la escuela no fue ocupada como refugio anticiclónico, fue por el techo que no les dio mucha confianza a los menonitas, la estructura son vigas de madera y lamina de zinc.

La escuela de campo uno, también fue ocupada por una familia que se quedo igualmente sin casa.

Los menonitas de Salamanca, después de la tormenta tropical Karl, estuvieron al pendiente de las posibles tormentas tropicales y huracanes que circulaban en ese mes y el siguiente, hubo varias amenazas, como la tormenta tropical Matthew, que afortunadamente no nos pego. En donde Isaac, junto con su compañero que son los encargados o capataces de la bodega y de la construcción del segundo silo, fueron a la calle 22 del pueblo de Bacalar, en donde se quedaron en frente de una tienda, escuchando la radio desde una camioneta que entra a Salamanca a dar fletes. Aquella tienda es la más próxima al segundo panteón de Bacalar, y también es donde los menonitas se quedan a esperar a manera de terminal de combis y camionetas que entran y salen de Salamanca.

Mucho tiempo después, cuando asistí a una boda, el tío de la novia, me conto que a él le dijeron que para la tormenta Karl, yo estuve ahí en Salamanca, en campo nueve y que me espanté. Yo pienso que eso fue mentira, porque desde mi perspectiva y con la experiencia que tengo en lo que se refiere a las medidas precautorias de Huracanes, yo fui la más valiente y vi por la seguridad de los niños.

Hurrikan Karl zerstört Häuser in der Salamanca Kolonie

Mit einer Geschwindigkeit von 120 Kilometern die Stunde kam der Hurrikan Karl an Land. Die Salamanca Kolonie wurde mit voller Wucht getroffen, und die Schäden waren erheblich. Acht Häuser wurden ganz zerstört und einige Häuser schwer beschädigt.

Es ist das zweite Mal innerhalb von etwas mehr als drei Jahren, dass ein Hurrikan diese junge Kolonie verheert hat. Vor drei Jahren wurden fast alle Häuser der etwas über 100 Familien der Kolonie beschädigt oder zerstört.

Viele Familien bauten die Häuser sehr schwach, da es nur vorläufig sein sollte und die Geldmittel nicht

besseres erlaubten. Doch die Natur beweist, dass sie nicht fragt, ob die Häuser die Wucht des Sturmes standhalten werden.

Einige Personen erlitten Verletzungen, da sie nicht ausgesiedelt wurden wie vor drei Jahren. Jetzt waren die Einwohner in ihren Häusern.

Ein großer Schaden ist die Zerstörung der Ernte. Die Maisfelder, fast bereit abgeerntet zu werden, wurden flach gelegt. Die Ähren werden mit den Händen gesammelt werden müssen.

Jonas Bontrager aus Campeche besuchte die Salamanca Kolonie und schickte uns einige Fotos.



Dieses Haus war zu schwach gebaut, die Wucht des Sturmes stand zu halten.



Das Maisfeld wurde von den starken Winden ganz platt gelegt. Es wird jetzt für die meisten Felder fast unmöglich sein, den Mais mit Mähreschern zu ernten. Man wird versuchen, soviel wie möglich mit den Händen zu sammeln.

Fotos: Jonas Bontrager



Vor dem Sturm sah dieser Hof gepflegt aus, jetzt sehen nur noch die Pflanzen schön aus. Das Haus wurde zerstört.



Zwei Wände blieben stehen, welche benutzt werden, um eine Plane zu halten, welche zeitweilig als Dach dient.



Eines der Häuser, das nur teilweise zerstört wurde.



Dieses Haus ist ganz zerstört. Bleibplatten wurden vom Sturm abgerissen, und nur ein Teil der Wände blieb an der Stelle, wo das Haus stand.

10/15/2010

En el periódico menonita de Chihuahua publicaron los efectos del huracan Karl en la colonia de Salamanca.

1.7. PROBLEMAS CON LA PROFEPA Y SINTRA

En la última práctica de campo que realice en Salamanca, me quedé a vivir en campo nueve, en la casa de los señores Schmitt, como ya antes había mencionado, un día cuando íbamos a las tienditas de campo tres y cuatro, detuvieron la carreta para mostrarme un letrero de la PROFEPA, que estaba en la primera parcela de campo ocho. El señor y la señora querían que tradujera el letrero, que indicaba que estaba clausurado y que no quitaran el letrero.

Es conveniente que, la PROFEPA vea que los letreros que ponen en Salamanca, los escriban en alemán, para que los menonitas puedan entender lo que dicen y así no cometan faltas.

Del mismo modo, es una sugerencia que hago para otros casos, como el ejemplo de la fotografía, en donde si bien pusieron el anuncio en una de las tienda de la comunidad con el fin de que muchos menonitas asistieran, lo

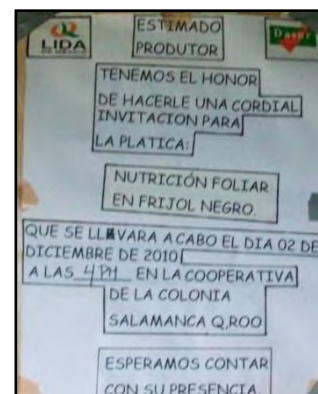

Letrero escrito en español, cuando los habitantes leen en alemán alto.

cierto es que si alguno asistió a la plática, no fue por el letrero que colocaron en la tienda, sino por voz de otros menonitas a quienes le pidieron el favor a la mera hora de ir a buscar a amigos y vecinos para que escucharan la plática sobre nutrición foliar en frijol negro.

Platicando con dos señoras, una que estaba recién casada, contó que ya había comprado su parcela en campo once, por la que pagó once mil pesos aproximadamente, en ese campo las parcelas son de seis hectáreas. Pero ella no ha podido limpiarla porque la PROFEPA no se los ha permitido. La otra señora que nos acompañaba, expreso que tenía ganas de cortar en cachitos a la gente de la PROFEPA (pero eso fue en sentido figurado).

En el campo once, aun no vive nadie y en campo 12, al menos hasta en el 2010, sólo había un matrimonio que llegó de una colonia menonita de Belice, la cual sólo ha parado en su parcela una casa, sin atreverse a limpiar más, por miedo a ser multados o clausurados por la PROFEPA, también por obediencia hacia el comisariado de la comunidad, a quien en dado caso pagaría con prisión las faltas que cometan los ejidatarios.

Al no poder desmontar las parcelas muchos campesinos no pueden sembrar. Aunque la institución de la PROFEPA, ha llegado a la comunidad para impartirles

una que otra platica a los habitantes, para que no tumben el monte, a los menonitas esas razones les parece intransigente.

La PROFEPA es una clase de gente que son especial para proteger los montes porque dicen que los Estados Unidos está pagando a México un gran dineral para proteger los montes, porque los montes producen oxígeno, previenen enfermedades. Si acá se está muriendo un animal y se queda apestoso, el viento se lo lleva el olor, pero el monte como lo filtra, ya cuando llega un kilometro, pues ya no se huele, ya el monte lo cacta (capta), lo agarra y lo filtra, por eso es para mí es una maña, para mí son pendejadas, pero esa es la razón de ellos y los Estados Unidos está pagando mucho dinero a México para no tumbar el monte.

Esto los vemos mal, porque mira cómo crees que va hacer bien, mi parcela es de once hectáreas, tiene 110 de ancho, tiene un kilometro de largo, pero paque (para qué) me sirve el monte, no lo puedo tumbar, si lo hubiera tumbado ya viera sembrad), ya hubiera más maíz, ¡el gobierno está pidiendo maíz! , cosechas, frijol, sorgo, lo que haiga, pero no nos dan la oportunidad de tumbar los montes, limpiar los terrenos paque haiga más.

Son pendejos, piensan que los Estados Unidos les va a regalar el maíz como antes los años pasaban, porque los Estados Unidos han tenido muchas cosechas que no había mercado tanto y dieron en precio bajo lo dieron a México a las empresas grandes como que lo consiguieron barato, no lo vieron comprado a los agricultores lo dejaron colgado, y todavía por falta de cosecha México tanto terreno que tiene, terreno libre, pero para que, para que crece el monte, su mismo terreno puede producir la cosecha y lo están comprando de los Estados Unidos, para que, por pendejadas. (Anónimo)

Preguntando a los afectados y algunas autoridades, ¿Cómo la PROFEPA se daba cuenta del monte talado? Platicaron que sobre Salamanca pasaban unos helicópteros viéndolos y tomando fotos, uno de color azul con rayas blancas y otro helicóptero de color verde, esto según para despistas a los menonitas.

Entre otros problemas, un contador de población, cuenta su peregrinar para conseguir un permiso y trabajar su taller de carpintería:

Una vez fui a Chetumal, porque yo compraba mucha madera para mi taller y me empezaron a meter en muchos problemas por la PROFEPA, me dijeron que voy a tener que registrar mi taller, y le dije que no lo voy a registrar. Entonces prefiero no registrarlo y cerrarlo. Porque si lo voy registrando, me mandan en hacienda, me mandan allá, me mandan aquí, me tienen en vueltas.

Luego me van a cobrar un chingo de impuesto, porque hacienda no juega. Y no tengo tanto trabajo para pagar impuestos, si me meto en hacienda, tengo que facturar lo que vendo, tengo que pedir factura en donde compro y de ahí luego se mete hacienda, para qué, para que yo pague impuesto.

Por esta razón yo fui a la oficina de la PROFEPA ahí en Chetumal, y no más encontré a una muchacha, a una secretaria y le dije: oye doña me están haciendo que me piden registrar mi taller, necesito yo saber por qué razón, ah pos es de gastar tanto, es de comprar tanto, tú tienes que hacer una cuenta cuánto dinero de compra haces anuales, cuanto de venta, haber cuanto tu ganas para ver si te podemos obligar que tu registres tu taller, pero le digo no, no tengo tanto trabajo, no me conviene esto, no pues que este, que otro, que no se

qué. Y le digo del monte, necesito limpiar mi parcela y para qué dice, pues para que yo siembro, si pero dice tu no compraste el monte, tú compraste la tierra, ah bueno le digo, ta mejor, le digo de quién es el monte entonces, es de gobierno, ah entonces mande el gobierno buscar el monte porque necesito la tierra, ahí se quedo riendo y se trabo, no me dijo nada más, me levante y me salí.

Le digo que si el monte es del gobierno pues que lo venga a buscar, que lo tenga allá, que no lo tenga en mi tierra, porque la tierra pague, que no lo tenga aquí en mi tierra, porque lo ocupo, y no me lo contesto.

En SINTRA, los problemas van desde que otorga placas de circulación a nombre de personas que desde un principio circulaban en Salamanca dando fletes a los menonitas, mismo que no se oponen a que ellos sigan con su trabajo en la comunidad, sino a que tengan algún tipo de derecho sobre la misma, como el poseer placas a sus nombres. Los líderes acudieron a SINTRA, para ver que las placas de combis, le sean quitadas a aquellos fleteros, y, queden a nombre de los representantes de la comunidad, para que sean ellos los que decidan quién puede trabajar en la comunidad y quién no.

Un problema antes de las placas de combi, fue que a casi todos los que daban fletes en Salamanca, los taxistas de Bacalar los acusaban con la policía



Segundo cementerio de Bacalar.

o directamente con SINTRA, al salir los fleteros, los esperaban en el cementerio y los multaban, otras veces les sustraían el vehículo. Motivo por lo cual, los fleteros fueron a SINTRA, consiguiendo permiso y placas de circulación adentro de la comunidad y hasta la calle 22 de Bacalar, antes de llegar a la carretera federal.

Los fleteros que consiguieron sus placas de combis para trasportar exclusivamente a pasajeros, perjudicaron a los fleteros de camionetas, que también transportan a gente. Aunque los menonitas están a gusto de viajar en una combi en buen estado y con clima, otros se disgustan, porque necesitan llevar a veces tambos de diesel, un bulto de alimento de animal, un saco de harina, un mueble de madera, entre otras cosas, pues en la combi no hay espacio, y a las camionetas no dejan entrar.

CAPÍTULO II:

Etnografía de Salamanca, Quintana Roo

“Después de desayunar, salí de la casa y caminé cruzando la calle de campo nueve, y me subí a un pequeño cerro de tierra blanca que hay en frente de la parcela en donde vivía. Desde ahí, pude ver como las carretas se iban a toda prisa para ir a la iglesia de campo cuatro, a eso de las siete de la mañana. La verdad, es que esa estampa, de los días domingos por la mañana, siempre me ha gustado, desde que vivía en campo tres, quizás, porque me gustan mucho las carretas y mejor aun ir en ellas.”

2.1. Ubicación geográfica de Salamanca, dentro del Estado de Quintana Roo, e imagen satelital

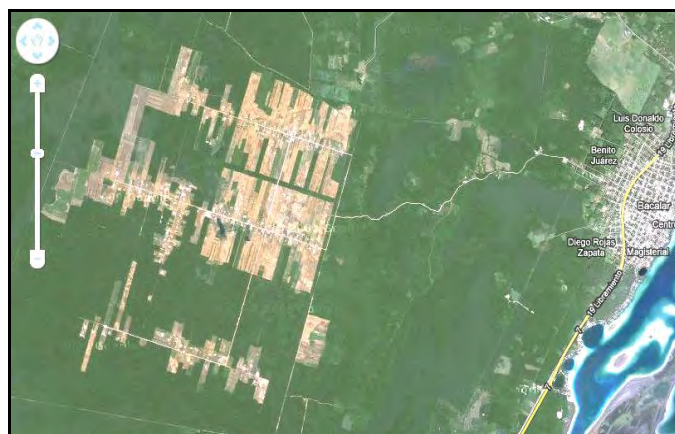

El Ejido de Salamanca Quintana Roo, se encuentra a siete kilómetros de Bacalar, antes del año 2010 era parte del municipio de Othón P. Blanco, poblado que ahora pertenece al decimo municipio que lleva el mismo nombre: Bacalar.

La comunidad menonita de Salamanca, la cual está inmersa en el ejido que lleva su mismo nombre y que surgió por la subdivisión del ejido de Bacalar, está rodeado de lado norte por el ejido de Bacalar, ejido Aarón Merino Fernández y el poblado de Ubre Blanca. Y de lado sur, este y oeste, por el ejido de Bacalar¹².

Para llegar a la comunidad menonita de Salamanca, hay dos caminos; el principal tomando la autopista o carretera federal Chetumal-Bacalar, donde se recorren aproximadamente 32 kilómetros hasta llegar al pueblo de Bacalar, doblando



Carrera federal de Bacalar, y tanque elevado de agua potable.

a la derecha por el retorno, tomando la calle 22, la cual comienza en donde se logra ver el tanque elevado de agua potable, donde a dos esquinas, hay una tienda que se llama “Ferretería Chovi”, que es mejor conocida por los menonitas como la “tienda Méndez”, misma en donde ellos esperan a los fleteros que van para Salamanca.

Al finalizar la calle 22, doblamos a la derecha en una calle que aun no está pavimentada, y después doblamos a mano izquierda en el primer camino de terracería, hasta llegar al segundo panteón de Bacalar, ubicado en la esquina de dos caminos, donde solo tomaremos el de lado derecho, que nos llevara hasta la comunidad de Salamanca, que está separada del pueblo de Bacalar por siete kilómetros de distancia.



Letrero de Salamanca.

La segunda entrada para ir a la comunidad de Salamanca queda en el kilómetro diez, en la carretera rumbo al poblado de Reforma, donde esta otro asentamiento de menonitas que son vecinos de los que viven en Salamanca, ya que ellos también trazaron una calle principal, que comienza en la carretera rumbo a Reforma, y que conecta a Salamanca por medio de campo uno y dos¹³. Solo que los

¹² Ver el croquis de la comunidad que realice con la ayuda de los líderes menonitas: Johan Elías Wall y Jacobo Dyck, y con la ayuda de mi mejor amigo Tomas Gómez Vázquez.

¹³ “En Rusia los menonitas se consolidaron como minoría religiosa pero también como minoría étnica, en respuesta al medio extraño [...] reflejada en particular en su patrón de asentamiento tradicional

menonitas que viven en el ejido de Aarón Merino Fernández, tiene rentado a ese núcleo agrario unas hectáreas por treinta años. Mientras que los habitantes de Salamanca, buscaron la división de las 5,000-96-03,913 hectáreas, las cuales dividieron en campos¹⁴.

Cuando le pregunte a Don Johan Elías Wall, ¿que si era necesario que las comunidades menonitas estuvieran alejadas de comunidades vecinas? El dijo: *“tanto como necesario pues no sé, pero nosotros preferimos no estar tan pegados de los mexicanos o beliceños, porque si estamos así los más jóvenes pueden buscar problemas y pelearse, o van a querer ir a los bailes, y cuando uno no los este viendo lo van a querer hacer y siempre van a buscar la forma de hacer cosas que no deben”*

El distanciamiento o aislamiento de las comunidades menonitas, considero que es para tener un control de cada miembro menonita, porque si están cerca del “mexicano”, puede ocurrir que se enamoren de occidentales (o no menonitas), así como usar cosas que “La Evangélica Religión Menonita” no permite.

2.2. LOS CAMPOS

Hasta ahora solo hay doce campos habitados en Salamanca¹⁵, que van desde campo uno, hasta el campo cinco, siete, ocho y nueve, donde las parcelas son de once hectáreas que miden 110 metros de ancho por 1000 metros de largo. Y los campos seis, once y doce, que son parcelas de tres hectáreas que tienen 110 metros de ancho por 270 metros de largo.

Estas últimas parcelas, fueron creadas pensando en las personas que tenían menos dinero para comprar tierras que fueron adquiridas por lo general, por matrimonios que oscilan entre los veintiséis y treinta años de edad. Tal es el caso de un amigo de campo seis, que dijo una vez cuando fui de visita a su casa en un día domingo: *“Si los líderes no hubieran hecho este campo pequeño, yo, mi esposa y mis hijos todavía estaríamos viviendo en Belice, porque si no, yo no hubiera podido comprar tierra en Salamanca.”* [¿Cuánto pagaste?] *“Pague, a ver deja me ver, yo pague dos mil dólares beliceño, algo así como nueve mil quinientos pesos*

basado en aldeas compuestas entre 15 y 30 familias y construidas a partir de una calle principal” (Aboites, 1993: 4, 6 y 7).

¹⁴ “Antonio Contreras relata que es en Rusia donde - debido a las condiciones de inseguridad en que vivían las aisladas granjas menonitas -, los grupos de granjeros comenzaron a construir sus aldeas según un patrón de asentamiento que les es típico, y que en la actualidad se les conoce bajo el nombre de *campos*” (Chenaut, 1989:65).

¹⁵ Ver croquis de los campos en Salamanca en el anexo.

mexicanos. Pude comprar, porque ahí en Belice sembré cebolla blanca y ese año, hubo buena venta, y por eso es que yo estoy aquí en Salamanca, porque si no, todavía estuviera en Belice viviendo en un pedazo de tierra (tierra) que era del papá de mi esposa”.

El motivo del porque los menonitas hacen campos, es porque cada uno tiene sus propios gastos, necesidades y administración. Los cargos que hay en cada campo son realizados por hombres que están casados y por los cuales votaron los hombres del campo en el que viven. Ellos estarán desempeñando su trabajo en el transcurso de dos años o más, si es que son reelectos (o reelegibles, ya que cuenta mucho la edad y otros factores como el comportamiento que tenga el varón ante la religión).

También hay un cargo dentro de la administración del campo, que si bien no es vitalicio, no se somete a votación cada dos años, sino hasta que la persona que lo desempeña ya no puede seguir realizándolo por problemas de salud o por que la edad ya no se lo permita, y ese cargo es el de contador de población.

2.3. AUTORIDADES QUE HAY EN CADA CAMPO

1) Jefes de campo hay dos: El primero se encarga de ver que la calle del campo donde vive esté en buenas condiciones, repararlo con el dinero que reúne de cada dueño de parcelas que hay en el campo, los cuales tendrán que aportar, según el número de hectáreas que poseen.

Este mismo jefe de campo, se encarga también de ver que cuando haya un número considerado de niños viviendo en el campo, se construya una escuela, porque en cada campo debería de haber una, pero hasta el año 2010, solo hay siete escuelas en Salamanca, en muchos campos aún no hay el número suficiente, por lo que los niños que no tiene escuela en su campo, asisten a la que este más próxima, tal es el caso de los alumnos que viven en campo ocho y en campo diez, que asisten a la escuela de campo nueve, que está en medio de los dos campos.

El jefe de campo, de igual forma cuando ya hay una escuela en su campo, tiene que buscar un maestro o maestra, hasta ahora en Salamanca ha habido solo maestros y curiosamente casi todos ellos son hermanos. Pues bien, este jefe se encarga de cobrar la colegiatura a los padres de los alumnos, quienes pagan por cada hijo que asiste a la escuela, porque con ese dinero el jefe le paga el sueldo al

maestro. Entre otras funciones, el jefe tiene que comprar los útiles escolares, los cuales llegan desde Chihuahua México.

El segundo jefe de campo, tiene la única función de recaudar una especie de impuestos que tiene que pagar todas las personas que en el campo tienen hectáreas de tierras propias, por la que cada dueño paga treinta pesos por hectárea. Y ese impuesto lo cobran anuales, y es este segundo jefe de campo que se encarga de llevar las cuentas reportándole a cada miembro lo que debe y exhortándole a que le pase a pagar a cualquiera de los dos líderes de la comunidad.

Este impuesto que se cobra por superficie de hectáreas que poseen sirve para pagar a los líderes de Salamanca un sueldo, a cada uno de ellos les dan quince mil pesos anuales, siendo en total treinta mil pesos. Pero además, con el dinero que cobran los segundos jefes de campo, sirve para los viáticos de los mismos líderes de la comunidad, ya que constantemente ellos tienen que ir a Chetumal hacer diligencias y a gestionar.

Con ese mismo dinero, que los dueños de parcelas pagan a los líderes, le pagan a un técnico de Chetumal quien les ayuda elaborando los documentos que ellos y el comisariado tienen que entregar a las diversas dependencias de gobierno y del Registro Agrario Nacional que les solicitan.

En Salamanca, hay muchos menonitas que aun deben impuestos de años atrás, pero no por eso se les cobran intereses, si no simplemente su deuda va en aumento.

Aunque esa sea la única función del segundo jefe de campo, él a veces también ayuda al primer jefe, cuando siente que no quiere hacer una de sus funciones solo, o requiere ayuda.

2) El contador de población: Al hombre que lo eligen para realizar esa labor, no es solo por el periodo de dos años, como ya antes había mencionado, aunque este cargo no es vitalicio, si es obligatorio desempeñarlo hasta que el elegido, no pueda desempeñarlo porque su salud no se lo permita, o porque este en edad avanzada, cuando ya esté muy cansado.

El contador de población, en el mes de noviembre, manda un aviso a todos los jefes de familia para que asistan a una hora que él dispone, que por lo regular es en la noche, pues él considera el trabajo de los demás y sus horas de comida. El último día del mes de noviembre, los jefes de familia se reúnen en la escuela, porque ahí el contador de población va a pasar lista y, pregunta a cada hombre:

¿cuántos hijos le nacieron este año, qué día, qué mes, qué sexo es, y qué nombre le pusieron al bebé?, ¿cuántos se bautizaron? ¿Cuántos se casaron y con quien lo hicieron (como se llama la pareja y que edades tenían)?

Toda esa información, el contador de población lo va anotando en hojas, que cada familia tiene asignada. Y después de que el haya recaudado toda la información, hace un filtro de información, donde sólo anota: ¿Cuántos nacieron? ¿Cuántos son niñas y cuantos fueron niños?, número de casamientos, y también número de fallecidos ese año, para que luego el vaya un día específico a la casa del Diácono de la comunidad a reportárselo, ya que el Diácono, se queda en su casa solo un día esperando a que lleguen todos los contadores de población de cada campo. Después de que le llevan todos los reportes, va haciendo uno final, que informará el primero de enero en la iglesia, para que de esa forma los habitantes de la comunidad sepan cuántos niños nacieron, cuantos se murieron, y sobre todo cuántos menonitas viven en Salamanca.

El número de habitantes de la comunidad de Salamanca, es también publicado un mes después en el periódico menonita, el cual se imprime en Chihuahua, México, y donde aparecen otras comunidades menonitas que hay en el país, y otras partes del mundo, como Belice, Canadá, Estados Unidos y Bolivia, que van desde las comunidades progresistas, hasta las comunidades con un estilo de vida como la de Salamanca que en esta investigación yo la he clasificado en una categoría, a la que llamo: “de en medio”. En las publicaciones del periódico menonita, las comunidades menonitas ortodoxas (o radicales), casi no escriben nada de ellas.

3) Peritos (o evaluadores): En cada campo hay dos señores que se encargan de ver los bienes que un viudo o viuda dejó hasta el momento de su muerte¹⁶, y a ellos dos para el trabajo que hacen en ese momento, los he llamado evaluadores de bienes materiales, ya que los menonitas en Salamanca, solo me describieron que es los que hacen esas dos personas, pero no me supieron decir el nombre de ese cargo.

Esos dos hombres realizan otro trabajo en su campo, por ejemplo: cuando a un vecino accidentalmente le quemaron parte de sus bienes, por algún vecino que prendiera fuego y dañara al afectado, entonces es cuando llegan los perito al lugar de los hechos, para ver en qué porcentaje fue dañada la propiedad, en donde ellos

¹⁶ Ver la muerte entre los monitas.

dos harán una valoración, que después le notificaran a los líderes de Salamanca, para que ellos le digan al que hizo el daño, cuanto y en que lapso de tiempo tendrá que resarcir el daño a su vecino.

4) Los que preparan al difunto: En cada campo hay igual dos personas de distinto sexo que se encargan de la preparación del difunto, y este trabajo lo realizan mientras su cuerpo y salud se los permitan también. Pero actualmente en Salamanca aun no hay en todos los campos esas dos personas que arreglan el cuerpo del muerto, en parte también a que ha habido pocos difuntos, que de hecho solo supe de un niño que fue enterrado en campo dos.

2.4. NÚMEROS Y NOMBRES DE LOS CAMPOS EN SALAMANCA

1.- *Grünfeld* (Campo Verde). Tiene una escuela, panteón que está situado atrás de la escuela, y la tienda de campo uno.

2.- *Hanburg* (Hanburgo). Escuela, panteón, Iglesia de campo dos, y una clínica.

3.- *Schoenthal* (en español es “Valle Hermoso”, aunque sus habitantes dicen que está bien feo). Cuenta con Escuela, panteón, tienda, herrero que hace los rines de las carretas y camas de fierro que llegan a durar hasta treinta años, también viven fabricantes de diversos sabores de quesos.

4.- *Reinland* (Tierra Limpia o forma alterna de Rheinland, País del Río Rin). Escuela, panteón, tienda de campo cuatro, dos silos, la bodega, la cooperativa.

5.- *Schoenfeld* (Campo Bonito).

6.- *Kleinstadt* (Ciudad Pequeña). Escuela, panteón, herreros que hacen planchas de fierro.

7.- *Kronsthal* (Valle de la Corona/Loma). Escuela, panteón, aquí hay una familia que hace embutidos.

8.- *Hoffnungsfeld* (Campo de la Esperanza).

9.- *Gnadenfeld* (Campo de la Merced/Gracia). Escuela, panteón, carpintería, aserradero.

10.- *Blumenthal* (Valle de las Flores).

11.- Aun no tiene nombre. Pero el 15 de julio de 2009, fui con una señora a este campo a comprar una sandia por la que ella pago 49 pesos, y la señora dijo que estaba barata. El camino por el que transitamos estaba lleno de lodo, entonces la señora platico que en ese campo vivía mucha gente pobre, aunque el señor que nos

vendió la sandía tenía su casa amplia (como de 15 metros de largo por seis de ancho) con paredes de mampostería y techo de lámina de zinc.

Por la noche regresé a la casa en donde me quedaba a vivir, el señor de la casa, líder de la comunidad, me preguntó a donde había ido a pasear, y le dije que a campo once, el también me dijo que ahí vivía mucha gente pobre, entonces le comenté que el señor que nos vendió la sandía, a mi me parecía que no era tan pobre, etc. Él dijo que aquel señor tenía una buena casa, porque en Belice vendió todo lo que tenía, incluyendo los muebles de su casa.

12.- Aun no tiene nombre, porque apenas vive un matrimonio joven.

Para el diez de julio de 2009, el campo doce, aún no era habitado, tan solo uno empezó a desmontar con sus hijos solteros para que después viniera a vivir, uno de sus hijos que estaba recién casado y vivía en Belice. Por cierto, mientras se limpiaba el terreno, un hombre encontró una lanza de piedra labrada.

13 y 14.- No tienen nombre y no han sido fraccionados, porque los líderes lo están dejando para los niños que serán los futuros adultos.

Muchos nombres de campos, y de colonias menonitas, los toman de otras comunidades. Y son nombrados por la gente que vive en ese campo.

2.5. AUTORIDADES QUE VEN POR TODA LA COMUNIDAD

La religión es la que se encarga de lo espiritual (como una vez explicara el Diácono) y hasta ahora en Salamanca hay siete pastores, un obispo y un diácono. Los pastores con el obispo se encargan de predicar la Biblia en la iglesia y también de ir a platicar a las casas de los menonitas que estén incurriendo en alguna falta que vaya en contra de la religión.

Pero el obispo a diferencia de los pastores, es el único que puede bautizar, (evento que pasa una vez al año¹⁷) y dar la Santa Cena que se da en Salamanca en los penúltimos y antepenúltimos días de los meses de abril y octubre. El último día de esos dos meses, el obispo va a efectuar la Sta. Cena, en la iglesia que está en el kilómetro diez, con los menonitas que ahí viven¹⁸ y pertenecen al Ejido de Aarón Merino Fernández.

El diácono no predica ni va hacer llamadas de atención a otros menonitas, él de por si tiene mucho trabajo todo el año, porque se encarga de ayudar a las

¹⁷ Ver ejemplo de boda y casamiento.

¹⁸ Ver croquis de la comunidad.

personas más pobres, que le solicitan alimento, también ayuda a los que están enfermos. Ayuda que no se pudo realizar a mediados del año 2010, ya que los menonitas por falta de dinero no depositaban sus limosnas en las iglesias, con ese dinero, es que el diácono, puede comprar comida y medicamentos que le solicitan.

Los cargos eclesiásticos que están a cargo de los siete pastores, el obispo y el diácono, son vitalicios y se llega a ellos por medio de votaciones que hacen solo los hombres que están casados y que viven en Salamanca Q. R. No hay un número límite para esos cargos, según vaya aumentando la población, se irán eligiendo a más pastores, en el año 2008 eran solo siete y no había un obispo, la última palabra en ese momento, la daba el pastor de mayor edad.

Cuando se requiera de otro pastor en la comunidad, llegaran a votar por un miembro que no lleva una vida “tan correcta”, así haya tenido más del 50% de los votos, los pastores, el obispo y el diácono, que son los que cuentan los votos en secreto, no pondrán aquella persona, sino al que le sigue en votos y que lleve una vida acorde para la religión.

Del mismo modo los menonitas tienen autoridades que se encargan de ver lo terrenal (como mención el diácono) y son electos de la misma forma que los cargos eclesiásticos, por medio del voto que emiten únicamente los varones que están casados y viven en Salamanca, aunque la mujer no vota, porque la sociedad menonita es patriarcal, los esposos le consultan a su esposa y también a Dios en Oración, para que los ilumine y voten por la persona correcta, donde todos los hombres de la comunidad pueden ser candidatos, pues “la escasez de beneficios económicos y sociales ha propiciado una organización social sin grandes conflictos de diferenciación interna. Y las posibilidades han sido más o menos similares. El acceso a los puestos de representación está abierto para todos. La comunidad tiene, por su parte, sus propios mecanismos para obtener prestigio social y económico sin que estos sean necesariamente los de la sociedad nacional” (Franco, 1992: 38).

Los cargos de líderes, al igual que algunos cargos que están dentro de los campos, no son vitalicios como ocurre con las autoridades de la iglesia, sino por ciertos periodos que van de los dos años, hasta los seis o un poco más, según las reelecciones y las condiciones de cada persona que está en el cargo, ya que cuenta mucho la edad en ascenso. Porque si la persona tiene sesenta años, o llegando a ella, *“aunque lo vuelvan a elegir, no queda otra vez”*. Bueno eso fue lo que dijeron unos menonitas en el 2009, ya que uno de los líderes, se aproximaba a la edad de

los sesenta años. Aunque eso no se cumplió, ya que aquel líder fue reelegido en diciembre de 2010, por lo que él seguirá por lo menos dos años más.

Cuando un menonita es elegido para un cargo, lo tiene que desempeñar, porque la comunidad voto por él, así que aunque no quieran estar en el puesto, no le queda de otra que ser obediente y aceptar.

Para estos cargos se eligen a personas que mínimo tengan un dominio del idioma español, que tenga conocimientos del entorno “mexicano”, concretamente de las leyes, entre otras cualidades. Se trata de los líderes de la comunidad (que a veces son llamados presidentes o meros, meros, este último nombre equivale a expresar que ellos son los jefes de la comunidad, nombre con los que también son llamados) algunas veces, desempeñan otro cargo simultáneamente, por ejemplo: Don Johan Elías Wall, era líder de la comunidad y Presidente del Ejido de Salamanca, cargos que también fueron ocupados en el mismo orden por Isaac Peter Schmitt, y Don Jacobo Dyck, que es líder de la comunidad así como secretario del Ejido.

Los dos líderes se encargan de lo interno y externo de la comunidad, su actividad es gestionar apoyos en SEDARI para la siembra del Maíz y del frijol que hacen cada año, esta institución los apoya con las semillas y los granos. A veces buscándoles compradores de los productos que en Salamanca se producen, como chile habanero, cacahuates, cebolla, tomates, papas, entre otras mercancías. También se encargan de comprar el fertilizante, arreglar problemas en SINTRA.¹⁹

En el año 2009, los líderes menonitas no se daban abasto con el trabajo de las cosechas y supervisión de la construcción de un segundo silo, por lo que surgieron dos cargos, a los que llamaremos capataces, y es desempeñado por Isaac Peter Schmitt y el señor Peter Klassen. Ellos se encargaban de contratar a gente menonita, para que armaran el segundo silo de Salamanca.

Los capataces, también se encargan de contratar a menonitas para que trabajen en la captación del maíz que llevan hasta el silo los agricultores. Los trabajadores del silo, succionan el maíz que está en el remolque, es pasado a la secadora, y después por medio de un elevador pasa hasta el silo. Para que el maíz que está en el silo pase a las cajas de los tráileres que manda un empresario del Estado de Mérida Yucatán, a quien conocieron por medio de otros menonitas que están en el Estado de Campeche.

¹⁹ Ver: 1.7.Problemas con la PROFEPA y SINTRA.

El maíz que les compran, es el blanco (que sirve para hacer masa para las tortillas) y el maíz amarillo (que sirve para hacer otros alimentos) los cuales tiene que separar, ya que así se los pide el comprador.



Joven trabajando en la captación del maíz.

Hay dos personas que son los encargados de la bodega, que es de una cooperativa, ubicada al costado derecho de los dos silos en campo cuatro, es supervisada por los señores que fueron elegidos en las votaciones de diciembre de 2010: Johan Doerksen y David Guenter, encargados también de checar que productos hacen falta y pedírselos al proveedor, a quien le pagan en una fecha que los encargados acuerdan, porque ellos saben cuándo es que tendrán el dinero para pagar.

En la bodega, todos los productores tienen su crédito, que saldan cuando llevan su maíz o frijol al silo, para que Isaac y su compañero, lo vendan. El agricultor lleva su maíz al silo y lo pesan, y le dicen cuantas toneladas de maíz está entregando, y cuanto es por todo. Entonces Isaac y su compañero van a la bodega a preguntar a los encargados, *¿cuánto debe ese menonita?*, porque de las toneladas que entregó el agricultor, le descuentan lo que debe en bodega, lo que le resta es lo que le pagan, de esa forma salda su deuda en la cooperativa. Como ejemplo Isaac dijo: *“Si la cosecha que entregaste fueron noventa mil pesos, y debes a la bodega treinta mil pesos. Bueno te dan sesenta mil pesos y con los treinta voy a pagar a la bodega, porque debes”*.

Actualmente, la bodega de Salamanca, se encuentra con problemas financieros, e Isaac explica un poco para que comprenda la situación:

“La bodega, debe a la compañía de Campeche que trae el veneno y el fertilizantes. Nosotros no hemos podido pagar todo, porque la persona que compro antes el frijol, ese que conociste en campo uno, nos debe todavía dinero. A ti si te pagamos tú parte, lo que debes allá, no lo podemos pagar todavía. Así nos paso. Ta duro. Y estamos llorando, le decimo a él, la empresa nos está cobrando intereses. Ellos llevaron el frijol a muy buen precio, te llegan te ofrecen un buen precio para que les des el frijol y luego, si te pagan una parte, que no te pagan, pues no debías dejarlo en dos pesos menos pa que entre todo el dinero, es lo mismo como que

hubiésemos dejado en diez pesos, el nos ofreció doce pesos, para que diésemos todo a él, y ahora”

Por lo que ahora, el frijol, se lo venderán también a Benito Arias, el señor que les ha comprado el maíz y que no les ha dejado mal.

“El Benito nos saco casi nueve millones de pesos de maíz, y no nos debe ni un millón, toda vía, le faltan 800, resulto rebuén comprador. Él no es un hombre grande, a las nueve de la noche me contesta si le hablo. ¡No ese hombre nos trato muy bien, es un buen hombre!... Es mejor que ganes menos y que sigas trabajando. (Isaac S.P.)”

Tal vez se pregunten: ¿De dónde sale el dinero para pagar los sueldos de los que trabajan en la construcción del silo, de Isaac y de su compañero, así como de los encargados de la bodega? Sucede que los capataces, a los productores de maíz le cobran por cada kilo que entregan: 10 centavos. Y ellos venden el maíz a \$2,900.00 (Dos mil novecientos pesos), y ellos le pagan a los productores \$2,800.00 (Dos mil ochocientos pesos).

Isaac y su compañero, también son los encargados, de ir al pueblo de Bacalar a escuchar la radio cuando se sabe que anda una tormenta tropical o un huracán.

En Salamanca, hay dos jefes de camino, que son Pedro Friesen y Abraham Rempel, se encargan del mantenimiento de los dos tractores que son de la comunidad, con los cuales reparan el camino del crucero. De igual forma son ellos quienes rentan la maquinaria al jefe de cada campo que la solicite para que arreglen el camino al que pertenezcan. Y a los jefes de camino, los líderes de la comunidad son los que les pagan.

En Salamanca, por ser Ejido, tiene una autoridad civil que es Don Johan Elías Wall, Comisario Ejidal. Para este cargo, ponen a una persona que sepa hacer todas las diligencias, y es elegido únicamente por los menonitas que son ejidatarios del núcleo agrario, en el cual sólo hay dos mujeres ejidatarias, mismas que cuando hay junta ejidal efectuadas cada que es pertinente tratar un asunto del ejido, van a la escuela de campo uno, que es donde hacen las juntas ejidales los viernes, el sábado no, porque es un día de más trabajo para los menonitas, el día domingo tampoco, porque es un día de guardar por la religión, ellas asiste a las juntas sólo a firmar y de ahí se retiran, quedándose el esposo en su lugar, dado que es una sociedad patriarcal porque el poder recae sobre el hombre y esto es porque siguen el precepto bíblico que se encuentra en Corintios 11: 3,7,8,9,11,12.

3 Pero quiero que sepáis que Cristo es la cabeza de todo varón, y el varón es la cabeza de la mujer, y Dios la cabeza de Cristo.

7 Porque el varón no debe cubrirse la cabeza, pues él es imagen y gloria de Dios; pero la mujer es gloria del varón.

8 Porque el varón no procede de la mujer, sino la mujer del varón,

9 y tampoco el varón fue creado por causa de la mujer, sino la mujer por causa del varón.

11 Pero en el Señor, ni el varón es sin la mujer, ni la mujer sin el varón;

12 porque así como la mujer procede del varón, también el varón nace de la mujer; pero todo procede de Dios. (Santa Biblia, 2005: 1439-1440).

La excepción de las mujeres ejidatarias fue porque al no haber en su momento muchos hombres menonitas de nacionalidad mexicana, metieron a las mujeres para a completar, mismas que se han quedado, porque el esposo es beliceño.

“El centro de decisiones sobre asuntos que atañen a la comunidad es la asamblea ejidal. En ella presentan la forma de organización comunal, que, trata no sólo los asuntos propios del ejido, sino también todo lo que incumbe a la organización de la comunidad en general: cuotas, cooperaciones, comisiones de trabajo, faenas. En la práctica, la estrecha relación entre el ejidatario y el ciudadano, jefe de un grupo domestico, hace que la asamblea ejidal sea la misma que la asamblea de comunidad. Sin embargo, esto no provoca confusión en la naturaleza de los asuntos a tratar, distinguiéndose los propiamente ejidales de los demás” (Franco, 1992: 35-36).

En la sociedad menonita, imperan las autoridades religiosas sobre las terrenales ya que es la que dicta las normas de conducta y no sólo eso, sino que también prohíbe el trabajo fuera de la comunidad, pues lo ven como tentación. Aunque los pastores no aceptan la venta de la fuerza de trabajo fuera de la comunidad, “la organización del grupo doméstico en la obtención de recursos monetarios plantea la migración necesaria de varios miembros del grupo, de forma temporal” (Franco, 1992: 89). “Por lo general, la migración del jefe del grupo doméstico es por breves temporadas pues tiene que atender las necesidades de la unidad domestica; es frecuente que el jefe trabaje cerca de la comunidad y regrese todos los días, o bien si va más lejos regrese solo los fines de semana. Esto obliga a

optar por trabajos esporádicos y de menos ingreso. Es difícil que un jefe trabaje fuera de la comunidad por un lapso largo” (Franco, 1992: 89).

2.6. PAISAJE CULTURAL DE LA COMUNIDAD (HASTA EL 2010)



Casas en campo cuatro. La primera casa que se ve en la foto de lado izquierdo, es donde vive el maestro, y a lado de ella está la escuela. Esta foto la tome desde el estacionamiento de la tienda de campo cuatro.

Lo que engalana el centro del paisaje de Salamanca que abarca parte de campo tres y cuatro, los cuales convergen uno enfrente del otro, son los dos silos que por su inmenso tamaño se pueden apreciar desde los campos tres, cuatro, uno, dos y cuando vienes del campo nueve y ocho, todos por la calle principal del crucero. Desde luego que los campos de cultivo, el ganado y la misma gente en sus carretas hacen algo maravilloso en el cuadro de la vida en Salamanca con “los menonitas de en medio”.

Las casas están distanciadas unas de otras, o al menos así me pareció, para los menonitas están muy cercanas una de las otras, más que cuando vivían en Belice, donde los vecinos estaban más distanciados de los solares, lo que agradaba más a los menonitas.

En la comunidad no hay luz eléctrica, porque la religión no lo permite, así que los menonitas para obtener energía eléctrica hacen uso de plantas de luz y baterías de carro, aunque sin cables de luz, los niños pueden elevar uno que otro papagayo o papalotes en forma de aviones. Ya que mencioné a los aviones, cuando un avión real vuela sobre Salamanca, más específicamente los jet que a su paso dibujan una línea en el cielo que tarda unos minutos en desvanecerse, me recordaron a una película que se llama “La aldea”.

Los teléfonos celulares, radios y televisores, son artefactos que la religión también prohíbe tener, aunque de cierto es que algunos menonitas los poseen en secreto, y los pastores de la iglesia tienen conocimiento de tal situación, por lo que cuando descubre a aquellos menonitas que hacen uso de estas tecnologías, en especial del teléfono celular y de la radio, le hacen llamadas de atención. Pero el

porqué la religión prohíbe tener, (y no usar) ciertas tecnologías, muchos menonitas dicen que es por la tradición que viene desde sus ancestros, pero la explicación más recurrente, es porque el hijo de Dios, es decir Jesús, no las tenía cuando vivió en la tierra, motivo por el que al menonita le es prohibido tener ciertas tecnologías, además según ellos, poseerlas es darle un dedo de la mano al diablo, el cual después va a tomarles la mano entera. Tenemos que hacer énfasis, que la complejidad en cuanto al uso de la tecnología no está en usarla, sino en tenerla, a la cual los menonitas se oponen manifestando que eso los alejaría del modo de vida que han tenido desde el tiempo de sus antepasados que tratan de vivir como Jesús lo hizo. Por tal razón, los tractores que hay en la comunidad, no tienen neumáticos, porque de lo contrario estarían tentados a usarlos no sólo para el trabajo, sino también para pasear, por eso cuando los tractores nuevos llegan a Salamanca les quitan las llantas y mejor las venden o las intercambian por animales a gente de las comunidades vecinas de Bacalar.

Hablando un poco del clima, es bien sabido en la región que en un día a veces podemos tener desde cielo muy soleado, hasta con lluvias y un poco de frío, curiosamente, en lo que fueron mis estancias de campo, en las dos primeras prácticas de campo, y principalmente en la primera, todos los días hubieron diversos tipos de lluvia, por lo que observe que cuando el clima esta de esta forma en los meses de mayo a junio, julio y en septiembre, los menonitas no se ven trabajando en los campos de cultivo porque se hace mucho lodo, es mas ni en las calles de terracería se ven transitar con regularidad las carretas, al menos que salgan para algo muy necesario como podría ser ir a las tiendas.

Los menonitas varones se dedican a hacer alguna mejora a su casa, como componer los tubos de PVC que están a la orilla de los techos para almacenar el agua de la lluvia en tinacos muy brandes, otros trabajan poniendo grava al suelo del granero donde están los caballos, y a los caminos que conectan a la casa con los gallineros y el corral donde están los puercos, etc. Ya que por el tanto lodo que es espeso, cuando uno va caminando con calzado que van desde las chancas, guarachas hasta las botas de plástico quedan un poco pesadas, además al entrar a la casa el suelo de cemento firme se ensucia, por lo que también a la entrada de cada vivienda, por lo regular hay un tipo de rejilla de fierro en el césped que rodea la casa, para que antes de pisar el suelo firme, uno desprenda el lodo de los zapatos.

También, cuando llueve mucho, los menonitas deben de manejar la carreta con más cautela, ya que aun hay caminos de tierra que no tienen la capa de tierra blanca que amerita la calle, porque hay que disminuir la velocidad para que la carreta no se resbale. Lo mismo una persona, cuando camina en el zacate húmedo y tiene las chancas con lodo, ya que de no tener cuidado, se puede resbalar y caer.

Cuando me ofrecieron su casa para que durmiera, decían que lo único, que molesta cuando uno se va a dormir, es el calor, por lo que ellos en sus casas tienen muchas ventanas. Pero tal vez por el mismo clima lluvioso, fue que al dormir no tuve molestias del calor que describieron los menonitas, así que al ir a la cama pocas veces llegue a sentirlo. Por eso mismo, antes de ir a dormir, los menonitas prefieren darse un baño, aunque desde luego que también lo hacen porque trabajaron durante la mañana y tarde, y como resultado quedaron desarreglados, con tierra en la ropa y sudados.

Cuando hace fresco por la tarde y frio por la noche, que empieza en el mes de julio (en el mes de octubre el clima esta también de esa forma), en la mañana (primordialmente) y por la noche, al menos en campo nueve, ocho y diez, que fueron los campos que mas vi durante la última práctica de campo, el paisaje se vestía de blanco por la espesa neblina, y tal vez suene un poco romántico expresarlo de esta forma, pero al menos a mi me pareció, que era realmente fantástico, que te levantes de la cama y veas la luz del sol que ha salido. Ir a la calle para ver como las vacas eran llevadas a pastorear, también como el becerrito tomaba la leche de su enorme biberón que sostenía la hija mas chica de la familia con la que viví, era curioso como el torito cada vez que veía aquella niña, daba saltos y emitía sonidos vacunos, la niña cuando le daba el biberón al torito, le decía “*moy, moy moy moy*”.

Me quedaba viendo el paisaje neblinoso en medio de la calle de campo nueve, no alcanzaba a ver el final del camino, ni las casas a lo lejos, sino hasta que se despejara más la neblina. Los menonitas están acostumbrados a ver aun cuando hay poca luz, y logran distinguir a lo lejos cuando una persona, carreta o animal va acercándose.



Niña dándole el desayuno al torito.

El paisaje nebuloso por la noche afínales del mes de noviembre 2010, hubo una luna grandísima color naranja similar al color del fuego, tanto que le dije al señor

de la casa que a lo mejor algún vecino había prendido fuego, por lo que él salió junto con su esposa a ver, pero que sonrisa emití después, de que el señor dijera que era la luna que apenas iba de subida por los árboles, eso sucedió el día 21, para día siguiente también hubo otra hermosa luna de menor tamaño, pero igual de redonda, solo que era de color plateada. Y para el 24 de noviembre, llovió por poco tiempo.

Anécdota:

Jueves 2 de diciembre de 2010, nos levantamos algo tarde (a las 6:15 am) cuando pregunté en la mesa antes de iniciar el *frashtec* ¿por qué nos habíamos levantado a esa hora?, la señora de la casa dijo que por flojos y sonrió. Yo pensé que fue por el frío o porque lo que se tenía que sembrar ya lo habían hecho. También esa mañana, vi pasar a puros niños varones que se dirigían a la escuelita de campo nueve a las 6:40 am. Algo tarde también. (Fin)



Paisaje mañanero con blanca neblina.

Por cierto que el horario que tienen los menonitas de Salamanca, es el horario de verano, también llamado a veces el horario de los campesinos.

2.7. LAS VIVIENDAS

La característica básica de una vivienda menonita es la ventilación, por las muchas ventanas que la rodean, hechas con maderas muy delgadas (aproximadamente de una a dos pulgadas de grosor), pintadas de color azul cielo, y nylon que funciona como cristal, aunque en algunas casas, muy pocas de hecho en lugar del nylon tienen persianas de cristal, casi en todas las casas las ventanas llevan cortinas blancas con verde y también una red para impedir el paso de los moscos entre otros bichos.

Otra característica en la vivienda, hay como de tres a cinco entradas a la casa, y al interior de la misma, si bien no hay muchas puertas, si hay bastantes entradas-salidas que conectan los cuartos. Como entre los menonitas no debe de haber personas amantes de lo ajeno, las puertas de las entradas a las casa, no tiene más que resortes de fierro que sirven para que la puerta se cierre sola, solo si se prefiere como un seguro adicional, en el marco de las puertas tienen una maderita como de ocho centímetros de largo y de ancho una pulgada, con un clavo atravesado que la deja floja para bajarla y subirla a manera de cerrojo.

En cuanto a los materiales con los que construyen sus casas, en Salamanca sobresalen: en primer lugar las casas hechas con láminas de zinc y piso de cemento firme. En segundo lugar, están las casas de mampostería con techo de lámina de zinc y suelo de cemento, aunque en algunas casas de mampostería que tienen igual el techo colado, optan por ponerle encima del primer techo, otro de lámina de zinc para que de esta forma la vivienda se mantenga fresca así los rayos del sol casi no calientan al primer techo.

Los menonitas tienen una forma tan particular de hacer las paredes de mampostería, ellos optan por usar moldes en lugar de usar bloques. Para lo cual usan polvo y grava que ellos mismos quiebran, de esta manera solo compran los costales de cemento en Bacalar. Después del huracán Dean, los menonitas han incorporado a la estructura de las casas, el uso de varillas de fierro, ya que cuando ocurrió el huracán, muchas casas con paredes de mampostería se cayeron.

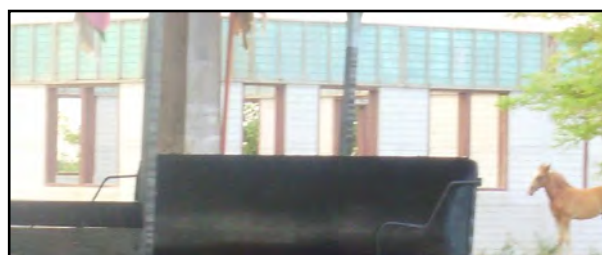

Construyendo las paredes de la casa con los moldes.

En tercer lugar, están las casas hechas solamente con postes de madera y paredes de triplay (aunque la mayoría de estas viviendas combina ciertas paredes con unas de lámina). Este tipo de casa, por lo general no las pintan de blanco, como sucede en el caso de los otros hogares mencionados.

En cuarto lugar, están las viviendas construidas con postes de madera, techo de lámina de zinc y con paredes de costanera, o simplemente con “paredes de lona azul (que es de menor duración, ya que con el sol se



Hijos ayudando al papá quebrando piedras para hacer polvo y grava para la casa nueva.

desintegran con mas prontitud)” que rodea a la casa, las divisiones de las habitaciones o cuartos al interior de la casa, son con sábanas (o telas) etc. La desventaja más fuerte que tiene una casa con paredes de lona, es cuando llueve mucho, el agua prácticamente entra por todos lados y hay que jalar el agua a cada rato.

En quinto lugar, están los camiones viejos, a los que les quitan los asientos y los acondicionan como casa. Esta por lo general es usada por poco tiempo (a veces no más de dos años), ya que es muy calurosa, y en ellas habitan recién casados.

Por último, solo por mencionarlo, dado que es la única casa de mampostería que está debajo de la tierra, la cual tiene dos dormitorios y una regadera, fue construida por su dueño, que dijo que por el día los cuartos están frescos y por la noche está un poco tibios, lo que significa que no hace tanto calor para que uno sude hasta quedar mojado, aunque si hay mucho calor por la noche a la hora de dormir, este señor enciende un diminuto ventilador que apenas de circunferencia mide lo de la palma de una mano, y conecta a una pila de carro. En estos cuartos que el señor ha hecho, duermen él y su esposa, ya que los hijos solteros que le quedan, siguen durmiendo en la casa de lámina de zinc. Pero cuando pasó lo de la tormenta tropical Karl, su esposa e hijos la pasaron ahí, debajo de la tierra y no les pasó nada, terminó diciendo el menonita, incluso el agua no les entro.

Pero, ¿quiénes son los ricos en Salamanca?, es una pregunta que muchas veces visitantes (no menonitas) que llegaron a la comunidad hacían, y muchas veces sustentada en el tipo de viviendas se basaban sus propias respuestas. Pero como estudiante en la comunidad, a esas personas les hacía ver que uno no se debe dejar llevar por el tipo de vivienda, y decir que en campo tres y cuatro, estaba a la gente con mejor economía, sino que había que tomar varios aspectos, para decir quién tienen dinero, quien no tanto, etc. A manera de ejemplo, mencionaba que habían algunas familias extensas que gozaban de una vivienda con la estructura de mampostería, (a la cual aspiraban tener todos los menonitas) porque el jefe más anciano de esa familia extensa, en su juventud se dedicaba hacer casas a otros menonitas con la ayuda de sus hijos, por lo que aún conservaba la maquinaria que se requiere para hacer paredes, suelo de cemento firme y para quebrar piedras, etc. Y que si bien ese trabajo de constructor ya no se hacía porque los hijos se casaron y buscaron otros empleos para mantener a sus familias. El señor que fue constructor, con la ayuda de sus hijos y yernos pudo levantar su actual casa de mampostería, del

mismo modo los de sus hijos y yernos pues sólo tenían que juntar dinero para comprar sacos de cementos y varillas.

Otro factor, es que en los campos uno, tres, y cuatro, especialmente, es cierto que las viviendas están en mejores condiciones, pero esto también se debe a que los habitantes de dichos campos, fueron los que primero vendieron los acres que tenían en las colonias menonitas de Belice. Y a otros habitantes, por ejemplo los que viven en campo dos o campo nueve, la gente que les compró sus casas en Belice, aun no les han terminado de pagar, por lo que ellos apenas tuvieron una parte de dinero para que compraran terreno en Salamanca. Debo mencionar que cuando me invitaban los menonita a ir de visita a sus casas, muchos decían algo así “*va ir usted a la casa más pobre, o a la casa mas pobrecita*” y otras veces “*aquí hay mucho pobre, comemos mucho frijol*” (que me sabían a gloria, gracias).



Dibujo de la distribución de los espacios en una parcela. Checar que en donde está el taller, fue la primera casa que se construyo con postes de madera y paredes forradas de madera de triplay, costanera. Al frente del taller, queda la casa construida con lámina de zinc. Aunque actualmente a la izquierda de la actual casa, empiezan a construir la de mampostería. Por lo regular, esas son las etapas que se siguen hasta llegar a la casa de sus sueños. (Elaboración propia)

2.8. SERVICIOS CON LOS QUE CUENTA LA COMUNIDAD

Como se ha mencionado antes, en el centro de Salamanca, hay dos silos, una secadora, un elevador, una bascula, una bodega y una cooperativa donde se venden fertilizantes e insecticidas para los cultivos, donde tienen crédito todos los agricultores de la comunidad.

En campo tres hay una tienda que es la más antigua, grande y surtida de Salamanca, y pertenece a tres socios padres de familia. A esta tienda recientemente la ampliaron, y



El centro de Salamanca en campo cuatro.

ahora luce como en la fotografía, donde se nota la primera etapa de la tienda, que es el cuarto techado con lámina de zinc y que ahora es la oficina y bodega del establecimiento, de lado derecho de la foto, se ven las dos letrinas para los clientes. El horario en que está abierta la tienda es de seis de la mañana a seis de la tarde, en ella hay dos empleados, encargados de la tienda, uno de ellos lo conocí un poco más, ya que me hacía el favor de cargarme la pila de mi celular en la tienda, e incluso un día su esposa me invito a su casa y me presentaron a sus cinco niños, aunque debían ser seis.



Tienda de campo tres, la más surtida de Salamanca.

Los encargados de las tiendas también son agricultores, cuando llega el momento para sembrar frijol o maíz, a ellos los turnan dándoles dos días a cada uno para que vayan a sembrar en su parcela.

Esta tienda, realmente ha sido una de las que ha logrado mantenerse a flote, pese a que da mercancía fiada, la cual ha sido un factor determinante para otras familias que se aventuraron en abrir tienditas que cerraron a los pocos meses, ya que los clientes no abonaban su deuda, etc. Motivo por lo que, una señora le dijo a su esposo una vez, que aunque sí hacía falta una tienda en el campo en el que viven, ella no iba a poder negarle a sus vecinos la mercancía fiada, y mucho menos iba a poder cobrarles, por lo que prefería no tener tienda.

La permanencia y prosperidad de la tienda en campo tres se debe en primera a que los dueños son tres, y segundo que ni uno de ellos despacha en la tienda. Los encargados, cada que un menonita pide fiado, le hacen firmar una tarjeta que lleva su nombre y el total de su cuenta.

Esta tienda, es además una de las primeras en vender refrescos helados, y también es la única que usa dos focos (que no alumbran mucho) que encienden al caer la noche, por medio de plantas de luz que conectan también a los refrigeradores de la *Coca Cola*, por medio de cables que están por debajo de la

tierra y cruzan la calle de campo tres, ya que las plantas de luz las tiene un socio de la tienda que vive enfrente del negocio.

Un cliente en esta tienda puede encontrar desde artículos para la higiene personal, hasta algunos medicamentos que venden en farmacias similares. Hay bombillos, calzado, sombreros, en el mes de diciembre siempre vende juguetes, comida rápida como hot dog, pan recién hecho, embutidos, pollo y carnes, conservas, herramientas, refrescos embotellados, clavos, alambres, botanas, dulces, entre muchas cosas más. Inclusive, si algún vecino de la comunidad desea vender queso o algún utensilio de la cocina de su esposa que ya no lo usaran como puede ser la máquina para hacer fideos, o una maquina de costura, la puede dejar en la tienda para ver si se vende.

Realmente, esta tienda es una maravilla, pues además la hace de gasolinera, porque venden diesel y petróleo. Además venden correas para los caballos (a veces también revisan la herradura y cortan el casco del caballo), ahí también los vecinos pueden dejar su tanque de gas, ya que el gasero cuando llega a la comunidad siempre va a la tienda a llenar los tanques que hay, a veces el camión no puede circular a en todos los campos de Salamanca o porque simplemente las personas no se encuentran en sus casas y por eso mejor dejan su cilindro en la tienda de campo tres, que de hecho es la más concurrida.

En campo cuatro hay otra tienda, que es la de reciente creación conformada por 70 socios, dueños del negocio, porque de esta forma, la tienda logra mantenerse y no cerrar por irse a la quiebra. Lo interesante o sobresaliente en este



Tienda de campo cuatro.

negocio, es que los agricultores que producen chile habanero y cacahuate, llevan a esta tienda los costales de su cosecha, los compradores de Chetumal y de otras partes llegan aquí para llevarse los cultivos, después de unos días, llegan a la tienda para pagarle a los encargados todas las cosechas que se llevaron de chile habanero o de cacahuate. También, en esta tienda uno puede comprar frutas y verduras, que a veces no hay en las otras tiendas. Y aunque apenas va creciendo el negocio, también ya venden refrescos helado, y en diciembre también empiezan a vender juguetes.

En el campo uno, también hay una tienda, esta pertenece a un solo dueño, la cual es atendida por los hijos del propietario. La principal característica de este negocio, es que ahí acuden las mujeres de Salamanca a comprar primordialmente broches para las ropas que confeccionan, y a veces también compran algunas telas. Aunque desde luego que también venden calzado, unos cuantos medicamentos, y artículos para el cabello como invisibles, entre otras cosas más.

En cuanto a servicios de salud, en el campo dos hay una doctora menonita que tiene su consultorio, asiste algunos partos y hace algunas curaciones de primeros auxilios. La doctora, es una señora que habla muy bien el español, y que de vez en cuando también atiende a mujeres que vienen de comunidades vecinas para que ella las ayude a dar a luz. Hablar con la doctora, en la comunidad, fue complicado, no solo porque vive en campo dos y yo en campo nueve, sino que dio la casualidad que salía por urgencias propias de su profesión y tenía que ir a Chetumal para acompañar algunos enfermos, así como para actualizarse en algunas cosas de la medicina.



Iglesia de campo cuatro. Los postes que se ven alrededor del edificio, están para atar al caballo con la carreta cuando los menonitas entran a la iglesia.

En toda la comunidad, sólo hay dos iglesias; una que está en campo uno, la cual es la primera en Salamanca, fue construida por todos los habitantes que habían, su estructura es de postes de madera, con paredes y techo de lamina de zinc, y suelo de cemento firme, pero esa iglesia, hasta cuando me quite de la comunidad supe que la iban a mover, ya que los habitantes pensaban hacerla de mampostería como la que recientemente había en campo cuatro, donde en la construcción de la iglesia no participaron las mujeres, sino solo los hombres de dos familias de vecinos que por cuestión de orden trabajan en la arquitectura de la iglesia por cinco días que van de lunes a viernes, y después de esto continuaban en la construcción de la iglesia otras dos familias, hasta que todas las familias de un campo hayan pasado, seguían trabajando los hombres de otro campo, hasta que la iglesia estuvo lista, que es cuando las mujeres son ocupadas para que la pinten.

En la iglesia de campo dos, asisten a misa los habitantes de campo uno, dos, y cinco. Y en la iglesia de campo cuatro van los que viven en campo tres, cuatro, seis, siete, ocho, nueve y diez. Pero como esta iglesia sigue quedándoles muy lejos

a los habitantes de campo nueve, ocho y diez, también han pensado en abrir una en campo nueve, y quizás cuando esto suceda, probablemente surjan más pastores en Salamanca.

En cuanto a las escuelas, hay siete y solo dos de ellas funcionan como refugio anticiclónico, son las de campo uno y tres, además de ser las únicas terminadas y construidas con materiales resistentes, están ubicadas a la entrada de Salamanca. En cada una de las escuelas que hay en la comunidad, al igual que en la construcción de una iglesia, participan todos los varones, primordialmente los que viven en el campo donde está la escuela, aunque como en el caso de la escuela de campo nueve, que es donde asisten niños que son de campo ocho y del diez, sus padres y hermanos y a veces hasta los mismos niños, ayudan a edificarla ya que ahí asistirán a clases, porque en su campo aun no hay suficientes niños que ameriten abrir otra escuela.

2.9. SERVICIOS QUE LLEGAN A SALAMANCA

A la comunidad llegan proveedores que abastecen a las tiendas, tráileres que traen fertilizante a la tienda-cooperativa. El servicio de gas butano que circula por las calles de Chetumal sonando una canción, que en la comunidad menonita no pone porque a los pastores no les agrada.

De Bacalar, llega un motociclista que pasa pitando con su moto para que los menonitas sepan que han llegado vendiendo tortillas. Otras veces llegan camionetas vendiendo pescado fresco. Así mismo, llegan trabajadores en una camioneta de la CROM que son de las comunidades de Mayabalam y Kuchumatán (que es en donde viven guatemaltecos) y desde luego que también mexicanos que son de comunidades vecinas que vienen a trabajar para los menonitas arrancando maíz y frijol. Aunque aquella camioneta de la CROM, no solamente trae a gente de otras comunidades para que trabajen para los menonitas, sino que también hace fletes para los menonitas que desean ir al pueblo de Bacalar.

Posteriormente de las cosechas de maíz o de frijol, cuando los agricultores llevan a los silos su producto para que se los capturen y sea vendido por lo capataces, llegan haber hasta cuatro tráiler que son mandados por la persona que compra toda la cosecha de maíz y de frijol.

Pero además de estos servicios, de vez en cuando llegan camionetas que traen vendiendo desde camas de madera y fierro, hasta cuadros de la Virgen María.

A continuación una anécdota de campo nueve:

Una vez llego a campo nueve un camión grande, traía camas de fierro y de madera, así como colchones y retratos de la Virgen María y de Jesús. Entonces los señores y las muchachas de la casa que estaban en la *mara*, interrumpieron sus alimentos por un momento y salieron. Yo igual salí para ver quién era.

El camión entro al terreno y eran dos señores, yo los salude y ellos a mí, aunque el señor de más edad, aproximadamente de cuarenta y tantos años, le extrañó que yo estuviera ahí. Ellos ofrecieron sus camas y colchones al señor de la casa, pero el menonita le dijo que ahora no gracias, no hay dinero.

El señor, le preguntó al menonita que si por ahí había otros campos (señalando para el lado izquierdo de la calle), Y el señor le dijo al vendedor que en esa dirección estaba campo diez.

El vendedor preguntó si había mucha gente en ese campo, y le dijo que unas pocas, entonces le dije al señor que en campo diez, solo había una casa. Luego el señor preguntó que si de campo diez podía salir al campo siete, seis, etc. Le dije que no, que por el camino estaba más feo.

El señor de la casa, le dijo a los señores que en el campo tres y dos, habían más ricos, y, el mexicano bromeando, con ganas de vender, le dijo al menonita que a él le habían dicho que en campo nueve estaba el menonita más rico, y que por eso el había entrado al terreno, porque se veía que era rico, solo que no quiere comprar, y el menonita sonrió tiernamente.

El señor me pidió agua, y le dí en una taza pequeña, después con más confianza, se acercó al tinaco junto con su compañero de trabajo.

La familia regresó a la *mara*. Me quedé con los señores, y el más grande me preguntó ¿qué hacia allá? ya que se ve que no soy de la familia, le dije que era una estudiante de la Universidad. Me preguntó qué de que iba a trabajar, y le dije que quería ser maestra (para hacer el cuento corto), el señor dijo que el igual era maestro, pero de ventas y su compañero dijo que el también quería ser maestro de ventas, le dije que él entonces era un aprendiz, ósea un alumno.

Por último, les dije que habían venido a venderles a los fabricantes, ya que en campo tres, un señor hace camas de fierro, y que aquí en campo nueve, las hacen

de madera. Entonces el comerciante, dijo que los menonitas no hacen colchones, yo asentí, y les dije que a lo mejor ahí si podían vender un poco. Se fueron rumbo a campo diez, y no tardaron nada, ósea que solo fueron y regresaron a campo nueve y de ahí a campo ocho, y creo que igual no tuvieron suerte, ya que rápido vi al camión irse a la calle del crucero. (Fin)

En servicios de salud, llega el seguro popular para afiliar, así como enfermeras que vacuna a niños menores de cinco años, que son escuchados a lo lejos cuando son inyectados, porque se sueltan a llorar. Las enfermeras que llegan en camionetas a vacunar, se cruzan de una casa a otra atravesando la calle y pasando a la casa de enfrente para después cruzar la calle y volver sobre la misma fila pero en otra parcela, tardando en cada casa menos de diez minutos.

De igual forma por temporadas llega el censo a agropecuario que enumera las casas por lotes. Fumigadores que no cobran nada, solo si el menonita pide que le vendan un poco de veneno.

En cuanto a servicios de transporte para ir a Bacalar o a Chetumal, y dejando a un lado las carretas, hay además de la camioneta de la CROM, otras camionetas y combis, de hecho una de las combis tiene el numero uno y es la única que legalmente tiene permiso de circular libremente en Salamanca, sin que los taxistas de Bacalar puedan afectar al chofer de la unidad acusándolo con la policía de Bacalar.

Esporádicamente, cuando los menonitas quieren comprar ganado al Estado de Tabasco, los líderes menonitas contratan un camión que llega a estacionar en la tienda de campo tres, esperando por una hora para que lleguen todas esas personas que desean ir a comprar ganado.

Eventualmente, por la entrada de Salamanca que va a campo uno, llega un camión de Belice de un poblado llamado Sarteneja, según mencionaron los lugareños, que los días jueves, saltándose una semana si y otra no, trae a las 9:45 de la mañana a menonitas de Little y Shipyard Belice, que llegan a visitar a los familiares que tienen en Salamanca, ya que el conductor de ese camión dice que Salamanca no está tan lejos de Chetumal que es hasta donde llega a estacionarse en el mercado viejo de esa ciudad. Por esa razón al chofer no le es difícil acercar aquellos menonitas que quieren ir a visitar a sus parientes.

¿Cuánto costaba salir de Salamanca hasta el año 2010?

La combi de Salamanca cobra \$20 (veinte pesos).

Un taxi de Bacalar, que es abordado sobre la calle 22, para que te lleve hasta el sitio de taxis y combis de Bacalar, cobra \$12 (doce pesos).

Entonces, uno en el sitio, se sube de preferencia a una combi, que cobra \$ 20 (veinte pesos) para que llegue hasta Chetumal.

De Chetumal, para ir a mi pueblo natal, tomo una combi, que me cobra cuatro pesos. Entonces, ya sea para ir a Salamanca o para salir de ella, hay un costo promedio de: \$56 (cincuenta y seis pesos).

2.10. TRADICIONES MENONITAS

2.10.1. TRADICIONES QUE HAY ALREDEDOR DEL NACIMIENTO DE BEBÉS

Cuando un bebé va a nacer, no saben que sexo tendrá, a pesar que en la actualidad, en la mayoría de los casos con un ultrasonido ya se pueda saber, algunos abuelitos menonitas insisten en que eso nadie lo puede saber hasta que el niño nace. Por lo que mientras el bebé llega, los padres toman a consideración un nombre para niño y otro para niña, tomados de otros parientes; ya sea el nombre del abuelo paterno o materno, o de los padres adoptivos si fuera el caso, o de un hermano, todo para que a través del nombre de su hijo tengan presente a ese pariente. Esta tradición, provoca que en una familia extensa haya un promedio de hasta diez nietos que lleven el nombre de su abuelo.²⁰

“Una familia extensa es esencialmente un clan mínimo o un linaje localizado y, como tal, debe diferenciarse drásticamente del grupo domestico autentico” (Murdock, 1997: 167).

Posteriormente, los vecinos de todo el campo en donde viven los padres del recién nacido, le regalan a la mamá un poco de comida, y esto es considerada otra tradición que gira alrededor del nacimiento entre los menonitas.

Después de unos días, cuando la mamá del recién nacido se ha recuperado del parto, los abuelitos del bebé; tanto paternos como maternos, pero por separado, organizan en su respectiva casa para un día jueves un festín en honor al nacimiento de su nieto, para lo cual ofrecen dos comidas que son la *mara*, que empieza a las once de de la mañana, y la *faspa*, a eso de las tres pm., donde se toma café con pan

²⁰ Ver en anexos la genealogía de la historia de vida de Jacobo Dyck.

o galletas y aderezos, al convivio asisten todos los hijos de los abuelos con sus respectivas familias, para que conozcan al nuevo integrante de la familia extensa. En tal festín, a veces los abuelos en esta reunión familiar celebran el nacimiento de hasta dos nietos de distinto matrimonio.

“En el proceso de socialización, el individuo aprende los usos, costumbres, sanciones y valores de la cultura, así como habilidades que fluctúan del lenguaje a la destreza manual, y que le permitirán convertirse en miembro activo de la sociedad humana. Todo lo que tiene que aprender el individuo, lo aprende de otros miembros de la sociedad” (Young y Mack, 1967: 107).

2.10.2. LA TRADICIÓN DE LOS DÍAS MIÉRCOLES Y SÁBADOS

Niñas, muchachas y señoras, tienen la costumbre de lavarse el cabello dos veces por semana: miércoles y sábado, para lo cual la mayoría de ellas se reúne en una casa y mientras se están lavando su pelo sobre una tina con agua, platican y cuentan chistes, etc. También, tienen la regla de no cortarse el cabello, porque las mujeres de la Biblia no se lo cortaban.



Madre, hijas y nietas reunidas para lavado y peinado del cabello.

Las mamás, tías y hermanas mayores, lavan el cabello a las niñas, haciéndoles después un peinado más laborioso que el de una muchacha o una señora, los cuales son iguales, con la diferencia que a las señoras por el atavió no se les ve. el peinado que es sencillo, porque cuando una mujer crece, se peina sola, lo que implica hacer un peinado fácil, aunque una mujer siempre puede pedir a otra mujer que inicie las trenzas, para que después lo continúe y termine de hacérselo una mismas.

Cabe señalar, que así como el cabello va creciendo o cayéndose por la edad, los peinados sufren leves modificaciones.

Haciendo un breve paréntesis, las mujeres menonitas nunca se deben cortar el cabello, a menos que lleguen a tener enfermedades como el cáncer u otras, donde un medico para examinarlas u operarlas requiera cortar el cabello. En cambio, los varones si tienen que cortarse el cabello, aunque según algunas imágenes en la Biblia, muestren a los varones con el cabello largo y usando túnicas.

La gran mayoría de los menonitas, consideran que el tener pena, es una característica favorable y muy bien aceptada, porque dice que la mujer no debe ser coqueta o amistosa con los extraños. Cabe decir solo cuando un foráneo al cual han conocido por mucho tiempo, y al que se le ha llegado a tener “confianza”, el menonita, lo llega a considerar un amigo con el cual incluso las mujeres pueden platicar, pero si el amigo es varón, el esposo tiene que estar siempre presente.

En los peinados, las mujeres solo usan estambre y broches.



Peinado de una niña

Peinado de una muchacha

Anécdota:

Una vez, cuando paseábamos dos señoras, una muchacha y yo, una de las señoras, dijo a la muchacha que se pusiera el sombrero. La carreta en la que íbamos tenía techo, así que no había necesidad que la muchacha usara el sombrero, ella no obedeció, solo se bajo y escondió en medio de las dos señoras.

La señora que le había dicho a la muchacha que se pusiera el sombrero, dijo que ella, no se iba a poder casar porque no le gustaba usar nada en la cabeza. Desde entonces, puse más atención en el uso de los sombreros, y de proteger la piel de los rayos del sol, cuando una muchacha sale a comprar, debe usar sombrero, ya que el por medio de sombras, no deja totalmente la cara de la muchacha expuesta a las miradas del sexo opuesto, siendo así un protocolo esencial a las costumbres menonitas. (Fin)

2.10.3. TRADICION DE LOS ABUELITOS PARA LOS NIETOS EN NAVIDAD

Los abuelitos menonitas, tienen la tradición de dar un regalo a cada nieto. Para ello, empiezan a comprar los obsequios poco a poco, algunos con meses de anticipación, ya que son muchos los nietos, y a veces no hay el dinero para comprarle a todos de un solo momento.

Algunos abuelitos, optan por regalar cosas que a sus nietos les sirvan o necesiten, “cosas necesarias”, como me dijeron unos abuelitos: que obsequian calcetines, pañales de plástico con tela que la abuelita o la tía soltera confeccionan, vestidos para los bebés, etc. Otros prefieren regalar juguetes que compran en las tiendas de Salamanca, en especial en la tienda de campo tres que es la más surtida, donde los juguetes, empiezan a venderlos desde el mes de noviembre, y si lo prefieren, los compradores pueden apartar sus juguetes e ir abonándolos.

Los juguetes que son obsequiados, son sesillos: animales de granja, platitos y cosas para jugar a la cocina, camiones de carga y máquinas pesadas, así como muñecas. Son juguetes que tienen mucha realidad con la cotidianidad de su vida. Los abuelitos se los dan a sus nietos con mucho cariño, esperando ver sus sonrisas, lo que a ellos los hace felices.

2.11. LA GASTRONOMÍA

Las mujeres menonitas, a la hora de cocinar, algunas hacen uso de su libreta de recetas de cocina que ellas mismas han ido escribiendo, y otras veces que le han sido obsequiadas después que se casan²¹.

En la dieta de los menonitas de Salamanca Quintana Roo, la carne no se come todos los días, y a veces pueden pasar semanas sin consumirla. Esto se debe a la economía de cada familia, ya que en la comunidad, “hay muchos pobres, según expresara un visitante de Belice”.

Como una expresión de su hospitalidad los menonitas, a pesar de no consumir tan seguido carne o pollo, cuando tienen una visita que llega por primera vez a su casa, o con poca frecuencia, hacen todo lo que está en sus manos para ofrecerle al visitante desde pollo hasta carne y a veces refresco embotellado que compran en las tiendas de la comunidad, lo cual es un lujo, al igual que comprar botanas o chocolates, etc.

²¹ Véase en anexos algunas recetas de éstas.

En una plática con un primo que ha ido a la comunidad menonita por medio de su trabajo que consiste en afiliar a menonitas al Seguro Popular, me expresó: que los menonitas cocinan muy rico, y yo le pregunté lo que había comido, y como el menú parecía ser de un domingo o de un día de fiesta, le pregunte ¿qué día había ido a trabajar?, entonces mi primo dijo que fue un lunes. Por lo que con todas las características, llegué a la conclusión que mi primo degusto de la comida del día anterior que quedó, incluyendo el tradicional mousse que las mujeres preparan por lo menos dos días antes del festín²².

En la cotidianidad, los deliciosos frijoles negros, guisados con peculiaridad ya que las mujeres le ponen recado rojo, un diente de ajo y una cebolla picada frita previamente en aceite, no pueden faltar, al igual que el pan de todos los días (amenos que se termine la harina), así como el tomar café en el *frashtec* y en la *faspa*.

La forma de preparar los frijoles negros y hacer que se tornen rojos, es porque las mujeres se acostumbraron a comer los frijoles rojos cuando vivían en las colonias que hay en Belice. Pero como aquí en Quintana Roo, los compradores-consumidores prefieren los frijoles negros, pues se siembran frijoles negros para vender al mercado, de los cuales los menonitas llenan hasta dos tambos de fierro con frijoles para su auto consumo. También, hay algunos agricultores que siembran de una a media hectárea de frijol rojo y en menor cantidad frijol blanco. Aunque ellos preferirían sembrar más que el frijol negro, el rojo que crece en tres meses, menos tiempo que el frijol negro que tarda cuatro mese en desarrollarse.

2.11.1. LA COCINA

En algunas cocinas menonitas hay desde un trincherero que guarda en sus cajones toda clase de cucharas y otros artefactos para la cocina. En otras cocinas, sino hay un trincherero, hay una alacena, donde las mujeres colocan todas las conservas de comida.

En la cocina, también está el comedor con la tradicional mesa larga que tiene también cajones donde hay cucharas, tenedores y cuchillos para untar aderezos y cortar el pan. Aunque ahí también, algunas familias guardan pastillas para los malestares que se presenten, así como vitaminas.

²² Véase la boda con fiesta.

De igual forma está la estufa de gas butano, y la estufa de leña, la cual a veces no se encuentra adentro de la cocina, sino en alguna parte de la casa que sea espaciosa y no obstruya el paso, y puedan colocar la chimenea por donde saldrá el humo de la estufa de leña.

El uso de los refrigeradores, no abunda en todos los hogares, y en la comunidad funcionan por medio del gas butano. Y en algunos casos, por medio de una batería de vehículo.



Estufa de leña con tres quemadores, comal, horno con termómetro, espacio para introducir el carbón, y cajitas donde se quedan almacenadas las cenizas, mismas que al llenarse se sacan, y el tubo de la chimenea.

2.11.2. LAS CUATRO COMIDAS

En la alimentación de los menonitas están presentes cuatro comidas, que son el *frashtec*, la *mara*, la *faspa* y el *onkas*.²³

En el menú del *frashtec* y de la *faspa* se toma café con crema para café o media crema, sino leche. También se come pan (que hacen en abundancia dos días a la semana), al cual le untamos aderezos como la mantequilla, mermelada, mayonesa, crema de cacahuete dulce o salada. Cuando hay pan tostado, los menonitas gustan de colocarlo sobre un plato hondo, para que al pan tostado le agreguen un poco de café para dejarlo húmedo, agregándole después leche condensada y por último con un tenedor aplastan el pan que queda con apariencia de pan de pastel de tres leches.

La observancia de las ceremonias religiosas da también una forma a las acciones cotidianas, que puede además circundarlas de un aura estética. Las religiones comunitarias hacen surgir una especie de *situación pública* entrometiéndose- bien con una simple prédica, o bajo la forma de indicaciones concretas en la vida del creyente y estableciendo que los contenidos prescritos o deseados del modo de vida tengan un carácter fijo (Heller, 1998: 168).

En ese sentido, los menonitas, antes y después de comer, cada uno desde su lugar tiene que agradecer en silencio por los alimentos:

²³ Ver en anexos el glosario en alemán bajo.

Oración que dicen antes de comer:

“Ven señor Jesucristo y que seas nuestro visitante, bendiga lo que nos quieres dar el día de hoy, te agradecemos por lo que nos diste. Amén.”

Oración que dicen cuando se termina de comer:

“Miles y miles de veces te agradecemos por los alimentos que nos has dado. Amén.”

En una ocasión, un niño de aproximadamente cinco o seis años de edad que estaba en la casa, no le gustaba agradecer, por lo que cuando se disponía a dar el primer bocado, su tío de trece años de edad, le tomo la mano antes de que la comida llegara a la boca, porque su sobrino no había dado gracias.

Cuando entro el abuelo que llegaba unos minutos tarde por el trabajo, los muchachos le contaron lo del niño, el señor dijo “hay que agradecer la comida, porque sin Dios no podemos hacer nada”.

Aunque las oraciones son en silencio, el niño tuvo que decir en voz alta la suya para poder comer tranquilo:

*“Kom jear Yoisdi (Jesus)
Seinai bos zdi ans bay
Searet jus.
Omen.”*

Bueno, su oración así sonó y significa lo siguiente:
Que venga Jesús
Que sea visita de nosotros
Que tu a nosotros, preparaste
Así sea.

Y cuando el niño termino de comer dijo:

*“Tausenp, tausenp /tudon/
Mol see yir lipster Yoidos (Jesus)
Dank dofier
Omen”.*

Esto significa lo siguiente:
Mil, mil digo gracias
Digo a ti, Jesús
Gracias por ella (la comida).
Así sea.

Por otro lado, la hermanita de aquel mismo niño, de tan solo dos años y medio de edad, se sentó a lado de su tía para comer, y solita dio las gracias.

En otro día, los mismos niños se quedaron en la casa de sus abuelos, y en la comida, estando presente su abuelito, el niño antes de comer, agradeció. Pero lo interesante, es la actitud del niño, que no quiere dar gracias y que evita hacerlo en ausencia de sus familiares.

2.11.3. DESTAZAR A UN TORO IMPLICA LA AYUDA DE LA FAMILIA NUCLEAR Y PARTE DE LA FAMILIA EXTENSA

A manera de ejemplo un señor les dice a sus padres y a sus hermanitas que le ayuden a destazar la carne del toro, y en recompensa él les dará cierto tanto de carne para que ellos coman.

Algo parecido ocurrió con otro jefe de familia, que llamó a su hija y a su hijo que eran recién casados, para que le ayudaran a preparar la carne del toro junto



Nuera y cuñadas cortando la carne del toro

con sus parejas, el yerno y su nuera, a cambio de su bajo, el señor le regalaría carne a los dos matrimonios jóvenes que fueron ayudar, porque sus otros hijos eran aun pequeños para ayudar a cortar y guisar la carne, lo mismo que ocurrió con el otro señor que pidió la colaboración de mano de obra de sus padres y de sus dos hermanas. Si bien tenían hijos, en ambos casos eran niños, que no alcanzaban la mesa en donde colocaron a los toros, y como se utilizan cuchillos muy filosos y largos, donde los niños se pidieran lastimar, ellos no participaban activamente, tan solo observaban.

Las veces que vi destazar a un toro, la cabeza y la pansa del animal, los dejaban a un lado o sobre una carretilla donde permanecen mientras que los amigos fleteros u otro vecino de Bacalar, vayan por esas dos piezas que no son consumidas por los menonitas, que anteriormente llevaban a tirar al monte para que los zopilotes se las comieran u otro animal. Entonces os vecinos al ver eso, se las pedían compradas, pero los menonitas, se las regalaban, ya que ellos no las iban a consumir así como las dos patas delanteras del toro.

Al toro lo matan por lo general una noche antes, y lo hacen disparándole en la frente con un tiro de escopeta, así el animal no sufre y muere rápido. Le quitan la piel, lo abren a la mitad, le sacan las tripas y la pansa. Por último lo dejan colgado toda la noche para que se desangre, por la mañana lo bajan y colocan sobre una mesa para destazarlo.

El destace de la carne en el primer ejemplo, el dueño del toro fue a matar en casa de sus padres al animal, porque ahí estaban las herramientas, el espacio y

personal necesario para trabajar cortando la carne, las mujeres se encargaron de cortar en partes la carne del toro, quitándole también la grasa.

Parte de la carne, la mamá del señor y él, la molieron y la pusieron en conserva, agregándole un poco de sal en medio de la carne.



Madre e hijo moliendo carne

De cocinar las dos piernas traseras del toro se encargó el señor, las cuales corto y salo, para después llevarlas ahumar en una lata hueca de lavadora que había alistado poniendo adentro del cilindro leña, después en un palo colocó las dos piernas del toro para que colgaran y se ahumaran por un tiempo. Las piernas se medio quemaron por debajo, el señor las llevó a una mesa de plástico y las corto en cuadritos que se pusieron a cocinar en una cazuela grande, con 12 litros de aceite vegetal comestible, cerca de dos horas.

Una parte de la carne, la cortó en cuadritos con un disco que funcionaba como una moto sierra que cortaba el hueso de la carne, a que estando cruda le introdujeron en pomos de vidrio con una cucharada pequeña de sal, a modo de hacer conservas de ella.



Cortando huesos de toro

Ese día toda la carne de toro que prepararon, la pusieron en conservas, requiriendo muchos pomos de vidrios perfectamente limpios y secos, donde fueron colocadas la carne.

Finalmente, en una olla de presión sin taparla, le pusieron una jarra de agua y dejaron que se caliente un poco, para después poner adentro los frascos con carne, se tapó y dejó calentar hasta que la tapa suene indicándoles que las conservas ya están, después con mucho cuidado retiraron de la estufa la olla que dejaron reposar hasta quedar a temperatura ambiente en el suelo, donde después se sacan los pomos de conservas, y se apreciara como la carne suelta su líquido que burbujea.

2.12. LAS ESCUELAS MENONITAS



Escuela de campo dos

La escuela menonita es un ejemplo de la autonomía con respecto al sistema educativo, legal o jurídico-político de los países donde ellos se asientan. La enseñanza se realiza en alemán (alto), y consiste en enseñar a leer (hacer cuentas) y a escribir usando textos de la Biblia (los días lunes, martes y jueves) y cánticos religiosos (Chenaut, 1989: 67). Las clases, están a cargo de un maestro o maestra menonita que pueden ser solteros o casados.

Un maestro además de enseñar, tiene la facultad de reprender a los alumnos que se porten mal en el salón o que no presten atención, puede pegarles a dichos niños, solo que en Salamanca, la gran mayoría de los maestro no ha ejercido este tipo de actos que hoy en día en las escuelas nacionales, no están permitidos. El maestro que sobre su escritorio tienen un tajador o saca puntas, es el que taja a los niños los lápices, al igual que darles papel higiénico para que vayan al baño.

Niñas y niños, tienen que ir a la escuela por seis años obligatoriamente, aunque si es por más tiempo, mejor, según expresara un maestro, los varones empiezan a ir a clases desde los cinco años y medio, y las niñas a partir de los cinco años cumplidos, ya que ellas, son las que a menor edad, cuando cumple los doce años, dejan de asistir a la escuela, el motivo es por la menstruación. Mientras que los varones asiste a clases hasta los trece años.

Una escuela, queda siempre delante del cementerio, asiste un promedio de treinta niños por maestro, el ciclo escolar es por trimestre; del mes de mayo a julio, y de noviembre a diciembre, para que alumnos y maestros descansen y no se aburran, como explicara el mismo maestro.

El horario de clases en todas las escuelas (verano) es en turno quebrado de lunes a viernes para lo cual, cuatro maestros de Salamanca, cada uno en su escuela, toman el día viernes para que los niños dibujen, canten y jueguen en exceso, el maestro juega también, solo que con los varones.

El primer turno de clase comienza a las siete de la mañana (aunque los alumnos empiezan a llegar a la escuela a las 6:30 am), y termina a las diez y media de la mañana, cuando los alumnos se van a sus casas para la *mara*. Y regresan a la escuela para el segundo turno de clases a las once y media de la mañana, finalizando las clases a las dos de la tarde.

Los días miércoles y viernes cuando regresan de comer, las niñas se encargan de hacer el aseo al salón, que mide aproximadamente 22 metros de largo por 15 metros de ancho, cuenta con dos letrinas, una para las niñas, de lado izquierdo del predio y el de varones a lado derecho.

A continuación, se describirán las actividades que se realizaron en las escuelas, cuando es viernes, fin de curso y la fiesta navideña, donde todas las actividades recreativas y de convivencia fueron viernes:

2.12.1. ESCUELA DE CAMPO UNO, VIERNES 26 DE JUNIO DE 2009

Los niños entran a la escuela a las 6:25 de la mañana y se sientan en la mesa-banco esperando a que el maestro entre y les de los buenos días y ellos respondan de pie. Cuando el maestro llega a su escritorio indica a los alumnos que se pongan de pie, porque van a cantar de memoria un himno que toda la semana practicaron, y así lo hacen alrededor de una hora.

Mientras los niños cantaban, el maestro salió un momento del salón, seguían cantando, descuidaron la tonalidad un poco, y terminaron de cantar a las 7:10 am.

Después de cantar, se paran y van corriendo al baño, regresan al salón y otra vez de pie, saludan al maestro



Salón de clases en campo uno

que se dirige a su escritorio. Los niños cantan otra vez... terminan de cantar y se ponen de pie, vuelven a cantar, entonces el maestro les dice que se junten de dos y tres niños para que canten, y el maestro también canta con los niños.

A las 7: 35 de la mañana, dejan de cantar y se ponen a dibujar.



El maestro con sus alumnos.

A la educación contribuyen también, considerablemente, estructuras de tipo informal, como los grupos de juego, en que el niño aprende a base de imitar a sus compañeros mayores (Young y Mack, 1967: 388). Este tipo de comportamiento imitado es suscitado por la simple necesidad de saberse “mover” en el ambiente. Por lo que un niño apenas llegado a la escuela imita lo que hacen los más grandes, y evita así los equívocos más graves y las catástrofes de la vida cotidiana (Heller, 1998: 301).

En este salón hay ocho bancas largas de madera pintadas de color gris, divididas a la mitad, donde por separado se sientan y juegan las niñas y niños. En los mesa-bancos, en la primera fila que está más próxima al escritorio del maestro, están los niños y niñas más grandes, y en las últimas filas, que están próximas a las puertas, se sientan los niños y niñas más pequeños, ya que así como en la iglesia, los más grandes van al frente, para que los de atrás aprendan de los de adelante.

Los útiles escolares son pequeñas pizarras, a las cuales los niños trazan con una regla rayas para que escriban sobre las líneas. Cada niño lleva agua en una botella de plástico, para que tomen y para que limpien su pizarra con una esponja mojada. Abajo del mesa banco cada alumno tiene su libro y una cajita de madera rectangular donde guardan gises y lápiz de color verde, pero que pinta blanco, con ellos escriben.

Cuando terminan de hacer su tarea en la pizarra, los alumnos corren a enseñarle al maestro lo que hicieron.

A los niños de seis años, les dejan copiar el ABC, y los más grandes copian lecciones de su libro. En general a todos les enseñan hacer las cuentas. Después el maestro hace preguntas, y el niño que se sepa las respuestas se pone de pie.

A la escuela, casi todos los niños van descalzos. Las niñas igual están descalzas pero en ellas abundan más el calzado que dejan abajo del banco, todas ellas llevan su delantal negro y los niños van con overoles, sombreros, al igual que las niñas, pero se los quitan y los niños que no alcanzan a colgar el suyo, lo tiran al suelo o lo ponen debajo de su mesa-banco.

Parece curioso cuando dibujan, ver a las niñas más chicas limpiar sus pizarras con el mandil negro que portan. Y ver al niño de pelo rojo de seis años que llevaba un mes en la escuela y solo quería jugar, empezando con su botella de agua, o que tal como otros niños pequeñitos limpiaban apurados su pizarra con la manga de su camisa.

A las 8:30 de la mañana, los niños salieron a jugar por diez minutos, después entran otra vez al salón, y cantan hasta las diez de la mañana. En seguida el maestro escribe en su pizarrón verde, un texto que los alumnos tendrán que ir corrigiendo, poniendo la letra de alguna palabra que deba de empezar en mayúscula, o dictándole al maestro el signo de admiración o de interrogación que hacían falta. Luego de resolver el texto en la pizarra todos se paran y leen y repiten lo que está en el pizarrón y después lo copian en su pizarrita, por último se lo dan al maestro para que lo revise.

A las 10:05, volvieron a cantar, y después de cinco minutos, los alumnos se pusieron de pie para orar, porque de aquí, los alumnos se van a sus casas a comer, y el maestro hace lo mismo, a no ser que le lleven su comida. Y los niños y niñas, caminan separados, pero en grupos que van a conversando hasta que lleguen a su respectiva a casa.

Es de resaltar, cuando oran y cantan en la escuela, así como en la iglesia, que las voces se escuchan resonantes hasta casi trescientos metros.

SEGUNDO TURNO DE CLASES

Regresando a la escuela a las 11:35, los niños jugaban corriendo con su maestro, y las niñas estaban apartadas de los varones, cuando llegué las niñas se juntaron conmigo y me hicieron preguntas que afortunadamente pude responder en su

idioma: ¿Cuál era mi nombre?, ¿qué edad tenía?, ¿en qué campo vivía? ¿Si también era maestra? Después, las niñas se presentaron y dijeron sus edades.

Desde entonces, lo que restaba de la clase en el segundo turno de aquel día, las niñas sonrientes se juntaban conmigo, aunque los niños igual. En el primer receso antes que se fueran a comer, con permiso del maestro les repartí unas paletas que llevé, que sirvieron para romper el hielo con los niños y que yo dejara de estar nerviosa.

Después de jugar, entran al salón y los niños se ponen de pie cuando entró el maestro y les dijo *Quenda*. Luego se sentaron y como las clases al comenzar y al terminar, en ambos turnos, los niños y el maestro cantaron (entonces el maestro les pidió a los niños que cantaran más alto, a pesar que siempre cantan fuerte), entonces el maestro les fue indicando como cantar. Luego cuando terminaron de cantar, se pusieron de pie para dar gracias en oración, con sus manos entrelazadas y con la mirada viendo al suelo.

Cuando terminaron de orar, los niños salieron cinco minutos... cuando entran, el maestro les fue haciendo preguntas a cada alumno; uno por uno, y si tres no respondieron la pregunta, entonces todos los niños se paran, y repiten la respuesta en voz alta y en este lapso los niños se sientan y se ponen de pie, esto lo repiten cuatro veces, hasta que terminaron a las 1:05 pm. Después de esta actividad, los niños salen al recreo diez minutos.

Al entrar a clase, otra vez repitieron lo que estaba escrito en la pizarra. Más tarde (1:30 pm) los niños se pusieron a dibujar lo que quisieron. Y los más grandes a escribir lo que gustaran, aunque al final, todos los alumnos prefirieron dibujar.

Curiosamente uno de ellos dibujo un helicóptero negro sobre campo uno. Parecía simpático que los niños dibujaran aviones, incluso algunos dibujaron un helicóptero que había pasado sobre el cielo de campo uno, al que los niños emocionados y con el permiso del maestro salieron a ver. Igual hubieron vacas, culebras. Las niñas dibujaban a una *meyal*, canastas con flores, tendedero de ropa con unos delantales colgados.

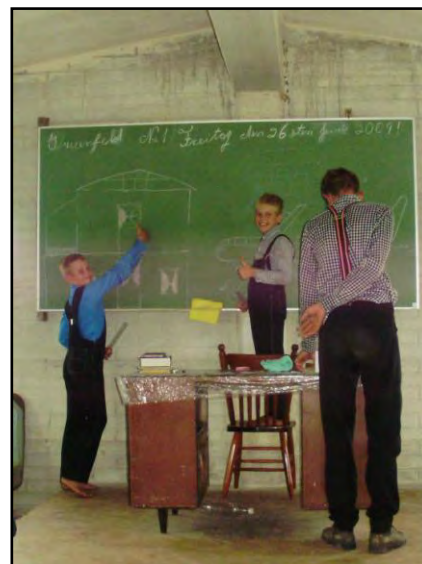

Dibujando una casa de dos pisos y un avión.

Otros dibujaron animales raros con la cola de marrano con cabeza de gallina y tetas de vaca, aunque tal vez no los hicieron con esa intención, sino simplemente aprendían a dibujar animales de granja.

A las 2:25 pm. Los niños dejaron los dibujos, y se pusieron a cantar en voz alta, luego se pararon para orar con la cabeza inclina viendo para bajo y con sus manos juntas, terminaron de cantar y orar a las 2: 33 pm. Dando por concluidas las clases.

En la escuela de campo uno para entonces asistían veinte cinco alumnos, solo que ese día faltó un alumno, aunque en la fotografía solo aparecen veintiún alumnos, ya que cuando terminaron las clases, la mayoría de los niños se fueron corriendo a sus casas, por separado las niñas de los niños.

A continuación un extracto de la canción que los alumnos cantaron toda la semana:

659. Ach! Wie betrübt find frumme
Seelen all hier in diefer Jammerwelt;
Wer kann ihr Leiden all' erzählen, das sie
Faßt stets gefangen hält, das
Schmerzet nun und känfet sehr;
Ach, wer nur bald im
Himmel wär'!

¡Ay! Cuan afligidas están las piadosas
almas, aquí en este mundo de desdichas;
Quien puede contar sus penas, que las
mantiene casi siempre prisioneras, esto
duele pues y reprime mucho;
Ay, ¡que ya pronto en
el cielo estuviera!

2. Ich mag mich, wo ich
Will, hinwenden, da seh' ich
Nichts den tausend Noth, ein
Jeder hat sein Kreuz in Händen
Und sein beschiden Thränenbrod, und
Das wird immer mehr
Und mehr; ach, wenn ich nur im
Himmel wär'!

Yo me puedo, adonde
quiera yo, desviar, ahí veo
nada más que mil penas, cada
quien tiene su cruz en manos
y su modesto pan de lágrimas, y
esto es cada vez más
y más; ¡ay, si ya sólo en
el cielo estuviera!

3. Im Himmel wird das
Kreuz der Erden, und was uns
Hier zu Boden drückt, zu
Lauter güldnen Kronen werden; ach,
Wär' ich nur schon hingerückt.
Die liebe Noth ist ziemlich
Schwer; ach, wenn ich nur im
Himmel wär'!

En el cielo se convierte
la cruz del mundo, y que nos
presiona aquí contra el suelo, en
puras coronas de oro; ¡ay,
que tan sólo lo tendría alcanzado ya!
La querida pena es bastante
pesada; ¡ay, si ya sólo en
El cielo estuviera!

Esta canción cuenta con 8 párrafos, de los cuales solo escribí tres, de la página 783 del *Gesangbuch* (libro de canciones). Este es un extracto, que el maestro de la escuela de campo uno, canta con sus alumnos.

Los niños cantan en la escuela cuando entran y cuando salen, cantando cuatro himnos en total, pero el maestro, de cada uno, solo enseña a cantar un párrafo o dos a lo mucho. El día viernes, es cuando cantan hasta siete himnos.

2.12.2. FIESTA DE FIN DE CURSO EN CAMPO NUEVE, VIERNES 3 DE SEPTIEMBRE 2010

El inicio escolar, no es el mismo en todas las escuelas de Salamanca, por lo tanto tampoco sus fines de cursos, ya que en algunas escuelas hay hasta tres semanas de diferencia en el inicio de las clases. Por lo que cuando el maestro no puede dar alguna clase o por alguna razón extraordinario se ve imposibilitado a dar las clases, en cuanto el pueda, las tiene que reponer, aunque implique el atraso del trimestre.

La clausura en la escuela de campo nueve fue la última. Y a la que asistieron como invitados la mamá del maestro, su esposa, su hermana, un hermano que también es maestro pero en la escuela de campo seis, el cual fue con su esposa e hijos que asisten a la escuela de campo seis.

El festín, se realizó en el segundo turno de la escuela, siendo que a las diez cuarenta y cinco de la mañana, los niños ya estaban sentados en las bancas del salón de clases esperando a que entrara su maestro, cuando entró les dijo *Quenda*, y los niños se pusieron de pie y le dieron las buenas tardes también. Acto seguido, los alumnos cantaron con las manos cruzadas.

Los alumnos se pusieron de pie y con las manos cruzadas y viendo al suelo para rezar. Al terminar de rezar, las dos primeras filas de los niños más grandes se sentaron y los niños de las otras filas permanecieron de pie cantando.

Mientras los niños cantaban, el maestro escribió en su pizarrón un mensaje que decía algo así; *“como que el maestro Abraham, les*

ABC	Pronunciación
A	o
B	boy
C	soy
D	doi
E	ei
F	ef
G	yoi
H	jo
I	li
J	jot
K	co
L	el
M	em
N	en
O o	ou
P	poit
Q	kw (*no la pude pronunciar ☹)
R	ar
S	as
T	toi
U	u con diéresis (*no la pude pronunciar ☹)
V	feb
W	voi
X	ex
Y	li
Z	zet

agradecía porque fueron a clases y por lo que aprendieron y que el deseaba que ojalá les haya gustado aprender”.

Consecutivamente, a modo de actividad los alumnos escribieron en sus pizarras lo que aprendieron en tres meses y lo que les gustó más. Los niños de cinco años, escribieron números consecutivos del uno hasta poco más de 100, otros escribieron el ABC. A la una de la tarde, las hermanas del maestro trajeron los saborines en una nevera de nieve seca, para que el maestro se los repartiera a los alumnos, empezando con las dos filas de niños más grandes y después con las dos filas de niñas más grandes. Luego el maestro se pasó otra vez al lado de los niños y les dio un saborín al resto de los varones, y cuando terminó, se fue con las niñas. Y así como les fue tocando saborines, fueron saliendo al receso todos contentos.

Cuarenta minutos más, los niños entraron al salón y se sentaron. Entonces el maestro repartió una especie de boletas de calificaciones hechas a computadora (con un formato que el maestro compró en la tienda de campo tres, las cuales llegan del Estado de Chihuahua), pero en ella no venía un promedio, solo el número y nombre del campo 9: *Gnadenfeld*, nombre del alumno, y los días que faltó a la escuela, así como los turnos a los que no fue. Cuando los varones veían su boleta, se quedaban viendo unos a otros con gestos de asombro y asustadizos.

El maestro dio a cada alumno una bolsita de dulces. A continuación les dio a muy pocos alumnos, una moneda de cinco pesos como premio porque no tuvieron fallas cuando se les hizo preguntas. También repartió lápices de tinta negra a los alumnos que no faltaron ni una vez a la escuela.

Cuando termino de darles todo lo que el preparo para obsequiarles, cada niño le dio un regalo a él, que envolvieron con periódico, otros lo llevaron en cajas donde antes habían chocolates o cereales, otros más en bolsas recicladas de asa color negra o gris.

A las dos y media de la tarde terminó el fin de curso o trimestre, y los niños se fueron. En el salón se quedaron, el maestro con su esposa e hijos, su mamá, hermanos, cuñada y sobrinos que fueron invitados. Todos ellos empezaron abrir los regalos, y cuando los obsequios estuvieron a la vista, el maestro con su esposa y mamá, hicieron un cálculo de cuanto fue en dinero que le habían regalado, aproximadamente: \$1,000(mil) pesos, siendo que el maestro invirtió \$500 (quinientos) pesos en el festín, por lo que él salió ganando seiscientos pesos. Recordaron al maestro de campo uno, que invirtió \$700 (setecientos) pesos y ganó

\$1,800 en regalos, pero a lo mejor es porque en campo uno, los padres de los niños ya están mejor establecidos.

Los obsequios que recibió el por parte de los alumnos fueron desde un jabón para baño o lavar ropa, un rollo de papel sanitario, un huevo de gallina, pañuelos, baterías, arroz, aceite, mermelada, cebollas, consomé de tomate en pasta y en polvo, saborizantes en polvo para refresco, telas para que su esposa haga vestidos, rasuradoras, galletas, etc.



Abriendo los regalos que obsequiaron los alumnos al maestro.

2.12.3. FESTEJO NAVIDEÑO EN LA ESCUELA DE CAMPO NUEVE

El festejo escolar con motivo de la navidad, se realizó en el segundo turno de clases, así que mientras tanto, en la casa de los padres del maestro, sus hermanas y mamá, envolvían un obsequio que sería entregado al maestro por parte de dos alumnos de nuevo ingreso, que son sus sobrinos. En navidad, cabe decir que al festejo asisten los niños que apenas entraran a la escuela, para que el maestro los presente ante el grupo, y así se vayan familiarizando.

Para la fiesta, el maestro invitó a un matrimonio, a una cuñada que llevaba a sus dos hijos que serían los de nuevo ingreso, a su mamá, y a la muchacha que estaba viviendo en la casa de sus padres, es decir, a mí.

Entonces, con el obsequio listo, a las once de la mañana salimos en la carreta de la cuñada, y llegamos a la casa del maestro,



Envolviendo dos palanganas de plástico para obsequiar al maestro.

la cual queda enfrente de la escuela que para ese rato aun estaba cerrada, pero afuera de ella habían niños jugando. Mientras tanto, en la casa del maestro, hacían los últimos preparativos del festejo llenado bolsitas de plástico con cacahuates, para repartir a los alumnos.

De la casa del maestro, nos fuimos a la escuela caminando, llevando algunas sillas de plástico, dejamos la carreta de la nuera en casa de Abraham.

Los alumnos, entraron a la escuela casi al medio día, y el maestro una hora más tarde. Cuando entró al salón, los niños estaban sentados y les dijo *Quenda*, los niños se pusieron de pie y saludaron.

Cuando llegó al escritorio les dijo que se sentaran, abrió el libro de cantos y les dijo la página y el número de canto, le dijo a una niña de la primera fila que corresponde a las niñas más grandes que empezara el himno y luego el resto de los alumnos a modo de coro continuaron.

Cuando termino ese primer canto, empezaron otro precedido por otra niña de la misma banca. Cerraron el libro y se pusieron de pie los niños y rezaron por un rato, el maestro les indico que se sentaran.

Después de mucho rezar y cantar, el maestro desde el escritorio se dirigió a los niños y llamo a los varones de la primera fila para que se pararan al frente del escritorio y que en voz alta rezaran.

Los cuatro niños que pasaron al frente y de pie con las manos entrelazadas, mientras los otros niños e invitados que permanecieron sentados tuvieron igual las manos entrelazadas.

Cuando los cuatro niños mayores terminaron, se fueron a su banca, siguió la fila de cinco niñas mayores, aunque una de esas niñas, era una invitada y tenía como cinco y seis años de edad. Aquellas niñas, así como lo hicieron los niños, se pusieron de pie con la cabeza inclinada hacia abajo y con las manos entrelazadas rezaron.

Cuando terminaron, siguieron los niños que iban en la banca de atrás de los más grandes, la dinámica continuo así, pasando una fila de niños, seguida de una fila de niñas, hasta que llegaron con los niños mas pequeñitos. Siendo que la actividad de rezar y entonar himnos, termino a 1:15pm.

El maestro les dirigió unas palabras, después llamo a dos niños que van a ser de nuevo ingreso para que pasen al frente del escritorio, los presento ante el grupo, y después los nuevos alumnos repitieron con algo de pena pero con obediencia lo que el maestro les decía para que ellos mismos se presentaran, paso una niña que también seria de nuevo ingreso. Después de presentar a los niños, todos los alumnos tuvieron un receso donde salieron a jugar y correr mucho.

A la una con treinta y cinco minutos, el maestro llamo a los niños para que entraran al salón, y adentro, los niños sacaron su cuaderno y se pusieron de pie y rezaron.

El maestro indicó que cerraran las ventanas y el repartió a los niños una tarjeta de navidad. Antes de eso, llamó a los varones más pequeños para que escogieran unas figuritas que él iba recortando de un papel para envolver regalos, podían escoger tres figuras que más les gustara: los dibujos eran de animales de granja y de parejitas de niños.

El maestro fue pasando por los mesa bancos y repartió primero bolsitas de cacahuates a cada estudiante, fue a su escritorio y levantó una caja que mostro con una sonrisa, ellos con ansiedad, emoción y felicidad sonrieron. Inmediatamente el maestro abrió la caja y fue repartiendo una bolsa de dulces y galletas. Posteriormente, repartió camiones de juguete a los varones, y a las niñas trastecitos de plástico.

Cuando terminó de repartir todos los obsequios que preparó para los alumnos, cada niño saco de su mesa un obsequio que habían tenido guardado a manera de sorpresa para el maestro, cada alumno le da un presente al maestro, aun que cabe decir que esto forma parte de una tradición escolar.



Finalmente, los niños cantaron, rezaron, y se fueron a sus casas. En el salón de clases, se quedaron los adultos, los hijos y sobrinos de nuevo ingreso, entre los cuales abrieron los obsequios del maestro.



Alumnos de campo nuevo, yendo a sus casas.

CAPITULO III:

Religión e Identidad en Salamanca

3.1. ORIGEN MÍTICO DE LOS MENONITAS

La *teología* es la explicación sistemática elaborada por los líderes religiosos para explicar la relación del hombre con su Dios y con el universo. Frecuentemente en la teología se encierra algún relato del origen del mundo y del hombre, como las narraciones de la Biblia sobre la creación. Representa el *credo*, o conjunto de principios y doctrinas de la iglesia, y la palabra escrita se convierte en escritura sagrada (Young y Mack, 1967: 423).

Los menonitas que viven en Salamanca, se refirieron a Menno Simons, indicando que de ese hombre surgieron “Los Mennonitas”.

“Los menonitas somos una raza, nuestro padre es Menno Simons, porque él hizo la religión y nuestro verdadero nombre no es menonitas, sino Menno Simons, pero como ese nombre esta largo, sólo dicen Mennonitas”. (Vecino de campo 6: 2010)



Menno Simons de Frisia, grabado de Christoffel van Sichem (1610)

“Nosotros venimos de hace muchos años, de un señor que era católico y que se llamó Menno Simons, que fue invitado por unas personas a que bautizara a los más jóvenes de una aldea. Pero que antes que eso pasara, ese señor leyó el Nuevo Testamento y se dio cuenta de muchas cosas que estaban mal.” (Entrevista: 2010).²⁴

Después de entrevistar a este señor en su casa, mostró un libro que tenía como de tres a cuatro pulgadas de grosor y estaba escrito en Alemán alto y antiguo. Él dijo que ese libro era muy importante, tanto como la Biblia, porque lo escribió Menno Simons. Entonces le pregunte que si él lo había leído todo, y contestó que muchas veces todo el libro, que por cierto es muy, muy viejo, y se tiene que leer con cuidado para que las hojas que están en un color amarillento no se desprendan.

²⁴ Menno Simons (1496-1561) fue un sacerdote católico de Frisia, hoy Países Bajos (Holanda), durante la época de la Reforma quien rompe en 1536 con la Iglesia Católica y se suma a la causa de los anabaptistas pacíficos. Las congregaciones anabaptistas de los Países Bajos que se organizan bajo su influencia se llegan a conocer como los “menonitas” (Krahn y Dyck, 1990).

Le pedí que por favor me contara un poco del contenido de ese libro, y el dijo que no le alcanzaría a contarme ni en una semana lo que se relata en el libro. Pero insistiéndole un poco, me contó dos historias que le pasaron a Menno Simons, las cuales están más adelante.

“Menno Simons, era un hombre maldito, ¡jmm, maligno! Pero al leer la Santa Escritura llegó arrepentirse, se dio cuenta que fue mal él, y se compuso, de allí hizo el libro. Al principio era maldito, mala, mala gente. Violaba, insultaba, robaba, tenía su propio ídolo, no, no creía en Dios.

Era malo, pero se topo con una Biblia, quien sabe cómo, pero logró una Biblia, una Santa Escritura y llegó y leyó y practicó más y más, hasta que se dio cuenta, soy malo, tengo que cambiar mi vida. Y cambió su vida, por leer la Biblia.

El llegó a arrepentirse viendo que él, estaba en mal camino y vio que así no se trabaja. La gente que van a seguir atrás vio que si sigue haciendo como hizo, la gente que viene como sus nietos, que va hacer, van hacer piores (peores) todavía”.

No, porque él en su mismo libro lo dice... Y ahí fue donde cambió su vida, desde que el cambio su vida, que llegó a ser cristiano, le perseguía la gente, estaba en peligro de matar, le perseguía la ley, la ley de Alemania. Entonces la ley no permitió la Biblia en esos tiempos. Por no creer en Dios, porque tenía sus ídolos, tenía su propios dioses, uno tenía su dios de madera, otro de piedra, otro de quien sabe de qué, pero de diferentes cosas.

Pero Menno Simons, como te dije, se topó con una Biblia y se dio cuenta que está mal, lo que está diciendo, y cambio su vida, y desde que supio (supo), la autoridad le persiguieron, iban a matar. Primero iban a poner preso, pero el gobierno nunca logró, es una buena historia, es una historia larga”:

“...una vez el consiguió [escucho] un mensaje de lejos, de otra ciudad, pero siempre en Alemán, que ven a bautizar cierta gente, porque él era un cura, el era predicador, de la palabra de Dios. Y lo que pasó, que consiguió mensaje que ven a tal y tal parte. Y los soldados supieron esto y sabían que en tal crucero iba pasar, y el gobierno mandó sus tropas, bloquearon el camino con caballos, porque ese tiempo no había carro y no había nada más en que andar que en caminando o en caballo, y el gobierno mandó sus tropas con caballos y

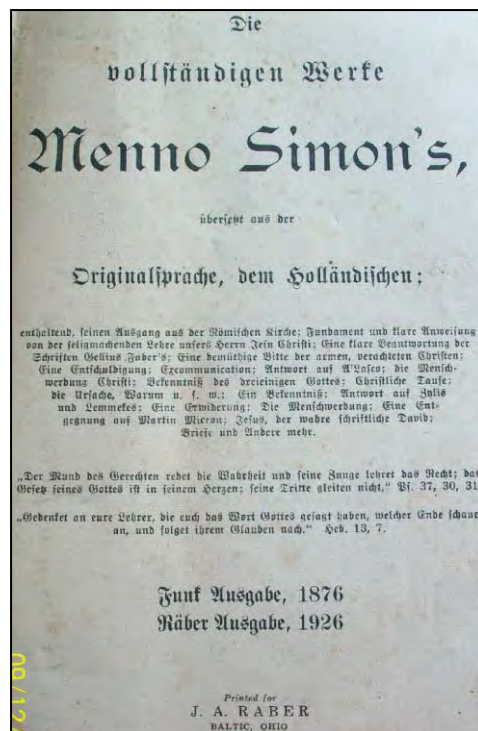

Portada del libro de las obras completas que escribió Menno Simons, publicado en Baltic, Ohio, EE.UU., 1926

bloquearon el camino, pero este hombre, espiritualmente llegó en su mente que hoy si, hoy si parece que me van a lograr.

Se puso a orar, se escondió en un cuarto solo y se puso a orar fuertemente, pidió a Dios que la guarda, que me aguarde, pues cuando llegó el día de salir dijo a su chofer, porque en esos tiempos, no sé si usted he visto carretas, carretas altas, si con llantas muy altas, ruedas grandes, el se metió aquí, bueno la gente se metió aquí y cerraban las puertas como en el carro y ahí iba ahí anda en chofer manejando. Pero ese día cuando trajeron la carreta, vino saliendo el de su cuarto y dijo a su chofer bájate, bajo el chofer y dice ahí tu metete en el carro y yo voy allá arriba y se sorprendió el chofer y dice, ¿y eso cómo, eso porqué?, no se dice el hombre, pues quien sabe porque, pero hoy si, hoy lo vamos hacer así.

Ta bueno, como el hombre manda, se metió el chofer allá, y el pastor se trepó allá y se fue, empezó, cuando llegaron al cruce vio a la gente, soldados, caminos bloqueados, que no pueden pasar nadie, ahora si dice, aquí si me van agarrar, pero me vale, le dio (doy) la mano de Dios, dice, como que quiera. Pero por suerte le hicieron señal que pare y paró, frenó y ahí quedó, le hablaron, le saludaron y oye, te pedimos un favor, si, si dime, estén anda Menno Simons aquí dentro, ah voy a checar, y era él, bajo la escalera y abrió la puerta y preguntó por Menno Simons, no, no está, ah dice que no está, a bueno, cerró la puerta y abrieron camino y lárgate, se fue.

Si, sin que mintió, quedó en buena mente, no mintió porque no estaba dentro. Y como los soldados, las tropas no lo conocieron por cara, no lo podían ver quién era. Bajo la escalera y abrió, ahí está fulano de tal (preguntó), no, pues dice que no, cerró la puerta y abriendo, y paso y se fue, tardó como cinco días de camino, porque taba lejos donde se iba, cuando viajaba como no sé exactamente, pero como un poquito más de un día, llegó a un río, pero anchísimo, como casi medio kilometro, como 500 metros de ancho el río, y no había puente en esos tiempos, pero usted he visto puentes que corren en cable. Bueno había esa clase de puente, pegó el puente, subió el con su carreta y empezó a caminar, pasó el rio y habían policías, bueno soldados igual en el puente e iban a reportar, iban agarrar, pero no podían hablar, porque no podían hablar, porque Dios mandó así, porque Dios no quiso que agarren a este hombre.

Cuando el río, cuando el puente llegó al otro lado, bajó con su carreta y se fue, cuando hizo como una hora que se fue, dijo un soldado para su patrón, oye aquí en el puente ahí andaba con nosotros, ¡ahí se molesto el hombre y dice y porque no me lo dijiste!, porque se me fue la voz, no pude hablar.

Y así en todos lados se escapó este hombre. De muchas veces y de muchas diferentes maneras. Y así perseguía la ley, hasta que vio que ahorita si me van agarrar, y cruzó la frontera y se fue en otro país y se acabó, ahí se quedó y ahí se murió”.

3.2. RELIGION Y CULTURA

La religión es aquello que da sentido a la vida, en otros términos: *la religión es el intento del hombre de dar de sí mismo y de su entorno, de su situación en el mundo, y de sus relaciones con los demás, una interpretación significativa*. La religión no parece llamada a desaparecer, antes bien a transformarse (Estruch, 1980: 468 y 474).

La religión se basa en la fe del hombre en fuerzas sobrenaturales que influyen en todos los acontecimientos humanos. En muchas sociedades hay gran variedad de instituciones relacionadas con la religión y un conjunto de dignatarios especiales, con diversas formas de culto, ceremonias, diezmos, etc. (Young y Mack, 1967: 416).

Para Heller, la religión es una *comunidad*, en cuanto integra, posee, una ordenación unitaria de valores y produce una “conciencia del nosotros”. Ejerce su función comunitaria mediante su carácter “ideal”, o lo que es lo mismo, *ideológico*, expresada necesariamente mediante las reglas de los usos que ordenan la vida y el comportamiento de los hombres (Heller, 1998: 160).

La religión no solo da una forma a los puntos esenciales de la vida cotidiana: nacimiento, madurez (bautismo), emparejamiento (matrimonio), muerte (sepultura eclesiástica), sino también a la cotidianidad misma en el sentido estricto del término (Heller, 1998: 168).

Edward B. Tylor, en su obra más importante, *Primitive Culture* (1871), afirma que la cultura es “un todo complejo que incluye el conocimiento, creencias, arte, moral, leyes y costumbres, así como cualquier otra habilidad o hábito adquiridos por el hombre como miembro de la sociedad” (Tejera, 1999: 8).

La cultura también tiene varias propiedades: es compartida, aprendida, simbólica y transmitida a través de las generaciones, es adaptativa e integradora (Bodley, 1997: 10).

3.3. LA EVANGÉLICA RELIGIÓN MENONITA

La región menonita ¿qué demanda de sus adeptos? A esta pregunta, un menonita varón respondió: “que cada uno haga lo mejor que pueda.”

Los menonitas tienen una religión llamada **“Die Reinlaender Mennoniten Gemeinde”** que traducida al español es “La Evangélica Religión Menonita”, la cual se pronuncia “*tejuangelica*”. Ellos se llaman cristianos porque son seguidores de Cristo.

J.B.: “Cómo te explico, no sé, la Biblia dice que nuestra religión es la palabra de Dios, como la palabra evangélica, los curas (pastores) que predicán la palabra de Dios, tienen que predicar el Evangélica (el Evangelio). El Evangélica es la religión, no sé si la palabra este signifique lo mismo, pero es, es similar. Ese es el nombre entero de la religión: “Die Reinlaender Mennoniten Gemeinde”. Ese es un nombre muy antiguo, ese es de donde levantó nuestra raza.

*Si, es la Evangélica Menonita Religión, para usted es al revés, “La Evangélica Religión Menonita”.*²⁵

3.4. ¿EN QUIÉN CREEN LOS MENONITAS?

Oleg Mandic escribe: ‘Todo ser humano necesita creer en algo que le ofrezca una explicación del universo, que defina el lugar y las funciones que le corresponden a él y a otros de su misma especie, y que proyecte el futuro hacia el cual el hombre camina’; ese algo es lo que, estrictamente hablando, llamamos la religión (Estruch, 1980: 468).

J. B.: “Esa es una buena pregunta, si tu le haces esa pregunta a cualquier menonita, ellos te dirán que son cristianos, y así es, pero igual muchos dicen eso, y en realidad hacen otras cosas que no deberían, pero estamos en una lucha constante, ya que cristianos, es creer en Jesús, que respeta. Nosotros seguimos al hijo de Dios, ya que Dios deposito en su hijo todo.”

²⁵ La “Reinlaender (Rheinländer, Reinlander) Mennoniten Gemeinde” (Congregación Menonita Renana) fue fundada en 1875 en Manitoba, Canadá, bajo el liderazgo de pastor Johann Wiebe (1837-1905) de Rosengart, Manitoba. Esta iglesia es también conocida como los “Menonitas de la Vieja Colonia” (Altkolonier) porque se formó de inmigrantes de la colonia de Chortitza (la primera o vieja colonia fundada 1789 en la orilla derecha del río Dnjeper, en la provincia de Zaporizhia, Ucrania) y la colonia hija de Fürstenland (1864). Johann Wiebe fue originalmente de Fürstenland, Ucrania (Krahn, 1956; Redekopp, 2004).

Para Freud, la creencia en la divinidad no es otra cosa que una fijación de la nostalgia que el individuo siente por la figura del padre; es, por lo tanto, una expresión del deseo humano de sentirse protegido (Estruch, 1980: 476).

3.5. LA BIBLIA QUE USAN

J. B.: *“Los menonitas usamos la Biblia que tradujo al idioma alemán Martin Lutero. Si usamos los dos testamentos: el testamento fue lo que paso antes de que Jesús naciera, y ahí aparecen los nombres de otros hombres. Y en el testamento nuevo, fue donde nació Jesús, que trajo nuevas leyes.*

3.6. MARCAR LA DIFERENCIA

No vestirá la mujer traje de hombre, ni el hombre vestirá ropa de mujer; porque abominación es a Jehová tu Dios cualquiera que esto hace (Deuteronomio 22: 5).

Los menonitas de la clasificación de en medio o del tipo de menonitas que vive en Salamanca, Q.R., a partir de los seis años de edad, no visten en colores claros como podría ser el color rosado bajo, azul cielo, entre otros más, aunque los muchachos sí usan el blanco que lucen en su camisa el día domingo, a manera de un lujo para ellos²⁶.

Pero desde niños hasta adultos, no usan gorras ni playeras, y tampoco la tela de mezclilla para confeccionar los overoles, ya que resulta cara comprarla. Si alguno puede comprar pantalones de mezclilla, estos tienen que ser en color negro, café, verde o un azul fuerte que casi se asemeje al negro. Por esa razón, es que los

Verzeichniß
der
Bücher Alten Testaments
bis auf die Propheten.

1. Das 1. Buch Mose. Genesis.
2. Das 2. Buch Mose. Exodus.
3. Das 3. Buch Mose. Leviticus.
4. Das 4. Buch Mose. Numeri.
5. Das 5. Buch Mose. Deuteronomium.
6. Das Buch Josua.
7. Das Buch der Richter. Judicum.
8. Das Buch Ruth.
9. Das 1. Buch Samuelis.
10. Das 2. Buch Samuelis.
11. Das 1. Buch der Könige. Lib. I. Regum.
12. Das 2. Buch der Könige. Lib. II. Regum.
13. Das 1. Buch der Chronica. Lib. I. Paralipomenon.
14. Das 2. Buch der Chronica. Lib. II. Paralipomenon.
15. Das Buch Esra.
16. Das Buch Nehemia.
17. Das Buch Esther.
18. Das Buch Hiob.
19. Der Psalter.
20. Die Sprüche Salomo. Proverbia.
21. Der Prediger Salomo. Ecclesiastes.
22. Das Hohelied Salomo. Canticum Canticorum.

Índice de los temas que hay en la Biblia de los menonitas.



Portada de la Biblia según Martín Lutero, edición de las Congregaciones Amish, Bowling Green, Missouri, EE.UU, 1977

²⁶ Véase enamoramiento.

menonitas, casi no se les ve que usen la tela de mezclilla, ya que según ellos, casi todos los pantalones vienen en colores claros, y por lo que cuesta cada uno, mejor compran tela negra o azul marino, y su esposa o hijas, confeccionan pantalones u overoles. Y esto es *“no porque los pastores lo prohíban, sino porque Dios dijo: que ustedes sean la luz del mundo y distínganse”* (Johan Bergen).

Lo mismo ocurre con la barba o el bigote, no se los dejan crecer, ya que los hombres menonitas tienen que diferenciarse de los extraños a su religión. Ya que si bien usaron sus antepasados la barba porque Jesús, el hijo de Dios, la usaba, ésta se la quitaron porque cuentan que en la Guerra Rusa²⁷, la barba se volvió un lujo y los hombres menonitas se la empezaron a cortar en varias formas, haciendo de ella una vanidad. Los menonitas que llegaron a México y tenían bigote, también se los quitaron, para no parecerse a los hombres de guerra.

El capataz, dice que *“muchas cosas las hacen porque los ancestros así lo hacían, pero que el porqué de esas cosas, sinceramente no lo sabía”*, y muy seguro dijo que lo mismo me dirían los pastores, que *“es por la costumbre. Y nosotros no queremos cambiar las reglas que hubo en un principio.”*

Por la misma razón de querer marcar la diferencia con respecto a la sociedad no menonita, las gorras y playeras (que algunos hombres usan a modo de ropa interior debajo de la camisa), están prohibidas en la religión. Pero en colonias como en el sur de Bolivia, los menonitas si usan gorras, pero es porque ahí hay mucho viento y el sombrero se vuela. Incluso el capataz de Salamanca, cuando fue a visitar a su hermano, dijo que tuvo que comprar una gorra ya que sin sombrero el sol lo estaba perjudicando y tenía la necesidad de ponerse algo en la cabeza.

Dijo que *“la gorra tenía que ser azul, café, negro o verde, así como el pantalón, aunque aquí en Salamanca, casi todos o la mayoría usaban pantalón negro, pero que igual que las gorras podían ser en esos colores. El problema de las gorras, es que no había en un sólo color, que muchas son rojas o de otros colores, y con figuras o imágenes. Y ellos tienen que marcar la diferencia.”*

En cuanto al ¿por qué solo a las niñas menores de seis años de edad, pueden usar vestidos en colores claros? A pesar de haber investigado, incluso con el diácono de la comunidad, sólo conseguí, que eso era por *“la costumbre, por cariño, que es para que veas el cambio de cuando es bebé a más grande. La ropa de color oscuro en la mujer, para mi es una obediencia para Dios”*.

²⁷ Se refiere a la guerra civil que sigue a la Revolución soviética en Rusia (1917/18 a 1920).

CONVERSACIÓN CON EL DIÁCONO²⁸

El diácono, que es de una edad aproximada de treinta y cinco años, es amable y respetuoso, y habla con franqueza y sencillez, y a la vez con solemnidad dijo que para él:

“Los colores oscuros son símbolos de humildad y que por eso el cómo los pastores y el obispo siempre andan con ropa oscura: entre la semana con camisa azul marino casi como el negro y overol, y en bodas y en la iglesia, así como en funerales, y llamadas de atención con ropa negra; que consta de pantalones, saco, camisa y cachucha, todo en color negro.

Un menonita mientras más años vaya teniendo, se va vistiendo con colores más oscuros, pero con los más jóvenes no es así, y mencionó y señaló a los varones diciendo que ellos ponen camisa blanca, azul, o amarilla, pero que no es muy correcto.

Las figuras que llega a tener las ropas son lujo, algo que ellos no deben tener, porque practican la humildad y deben de ser un ejemplo.”

3.7. IMPARTICION DE JUSTICIA

Las reglas escritas y tácitas de la sociedad se llaman normas, y las más importantes, como las que regulan la moralidad, se llaman costumbres. Los premios y castigos utilizados para imponer el cumplimiento de las normas, son sanciones, cuyo fin primordial es obligar o persuadir a un individuo o grupo a aceptar los valores sociales, para conseguir la conformidad, solidaridad y continuidad de un grupo o comunidad (Young y Mack, 1967: 85-95).

3.8. ¿QUÉ ES DAR DE BAJA DE LA RELIGIÓN?

Mi maestro de religión menonita, J.B., me explica por medio de ejemplos imaginarios, es decir, de suposición:

“Cuando un menonita por ejemplo, le pega a otro menonita, el que fue golpeado va y se lo dice al pastor, entonces los pastores van a la casa del que golpeó y hablan con él y le dicen que vaya a pedir disculpas a la persona que le pegó. Pero si pasa una semana o dos y no ha pedido disculpas, le dan una semana más, y si no lo haces, ya te ganaste un castigo más: uno el que le pegaste al hombre, y el otro en que desobedeciste a los pastores.

Entonces los pastores el día domingo en la iglesia cuando terminó la misa, siempre se quedan al final los hombres, y las mujeres son las que más temprano se van. Porque los

²⁸ Ver boda y casamiento menonita.

pastores dan a conocer el problema, y la comunidad (varonil) bautizada, es la que decide si sacan aquel menonita de la comunidad o se queda.”

Pero al menonita, que será juzgado en la iglesia el domingo, después de la misa, los pastores van a su casa a decirle que como no hizo caso, no se presente el domingo a la iglesia, porque ahí trataran su caso, en donde todos los varones casados opinaran en torno al asunto. Por eso mismo, es que el menonita que cometió falta no debe asistir, para que no vea ni escuche lo que otros hombres dirán de él, ya sea a favor o en su contra.

El maestro dio otro ejemplo, *“si los curas quieren sacar a alguien por violar, pero los hombres dicen que no es violador, ese hombre que fue acusado se queda en la comunidad y ya jamás se le volverá a decir algo”*.

Entonces es la comunidad la que da de baja de la religión por siete días, aplicando la ley del hielo, ya que nadie te habla, no puedes ir a comprar a las tiendas de Salamanca, y si estás enfermo no te ayudan, etc.

“El que está dado de baja de la religión, no puede ir a la iglesia, aunque siga viviendo en la comunidad, no puede ir a la tienda a comprar su mercancía, no puede vender su algo en la religión nada, nadie le compra, nadie le saluda. Digamos, supongamos que soy yo, me dieron de baja de la religión entonces mi vecino no me va hacer caso, ni este, ni otro, ni nadie, entonces estoy sólo.

Porque Pablo dice que si le dieron de baja, no levantas ni un solo dedo, hagas como si no te das cuenta. Y si tú ves que él está en una tristeza, que le da mucha lástima, que se arrepiente mucho, ahí si tu vas con él, pero ni le toques, no le das la mano por saludar, nomas hola, ¿oye ya te arrepentiste? Ya quisiste cambiar, cambia tu vida, acomódate, ahí sí, le puedo hablar, pero no me puedo meter a conversar a pasear con él, no porque ahorita está en poder de Satanás, como dice la Biblia.

La religión ve por mi ahorita como soy día, si yo me enfermo, si yo me accidento yo llego en hospital y no tengo con que pagar, entonces la religión entre hermano y hermana y todo me ayuda entre donación, hacen donaciones y me ayuda. Pero que tal que me dan de baja y me accidento, me enfermo y llego en hospital, ahí toy pa mi solo, y si yo le pido mira ayúdame me, me necesito... No, tú no quisiste, tú no quisiste con nosotros, olvídate.

O si te arrepientes, si quieres a componerte, vamos adelante, ahí dependiendo lo que él dice. Si te insulta, te dice este, te dice otro, ah güeno (a bueno), quédate ahí en la cama, te vas, no le hagas caso. Pero si se arrepiente y si te suplica este y otro, ahí si es diferente, ahí

le hagas caso y le ayudas, entonces para dar de alta en la religión, puede dar de alta en la religión devuelta.

[...]Mira en Romanos 10: 10, checa que dice:

10 Hermanos, ciertamente el anhelo de mi corazón, y mi oración a Dios por Israel, es para Salvación.

10 Porque con el corazón se cree para justicia, pero con la boca se confiesa para salvación (Nuevo Testamento, 1960: 291, 292).

Entonces hay salvación para ti, pero que tal si no creas, es como que el diablo te tiene en su mano, no puedes ni creer, pero la cosa es creer. Creer y cumplir, pero creer e incumplir todavía estas en lo mismo.”

Otros delitos graves o pesados por lo que un miembro de la religión le pueden dar de baja, es la violación y el robo. Pero ¿qué sucede con las mujeres, a las que sus esposos han dejado la religión, y se van de la comunidad? Pues se quedan sufriendo, y sin poder rehacer su vida con otro hombre, hasta que aquel que dejo la religión se muera. Cuando un amigo leyó esto, a él no le pareció, pero las cosas entre los menonitas son así.

3.9. LA MUERTE SOCIAL O LA LEY DEL HIELO

Se puede considerar que hay muerte social (con o sin muerte biológica efectiva) toda vez que una persona deja de permanecer a un grupo dado, ya sea por límite de edad y pérdida de funciones (*defunctus* y difunto se emparentan), se asista a actos de degradación, proscripción, destierro, o bien que estemos en presencia de un proceso de abolición del recuerdo (desaparición sin dejar huellas, al menos a nivel de la conciencia) (Thomas, 1993: 53).

Esto nos conduce al segundo tipo de muerte: el destierro. El sujeto condenado sólo se ve privado de sus derechos y funciones: pérdida de sus derechos civiles, degradación pública, transformación o desaparición de funciones sociales y actividades profesionales (Thomas, 1993:57).

Un matrimonio, dijo que ellos son una raza y que no se casan con otros que no sean menonitas. El esposo dijo: *“si un menonita se junta con una mexicana, su familia le deja de hablar, y si otro menonita lo ve en la calle ni lo saluda, no le habla,*

ni aunque esté sentado en la misma mesa, ¡así de cabrón es tu familia!, te desconoce”.

Chenaut, nos dice también de acuerdo con lo dicho por el matrimonio anterior, que cuando esto llega a ocurrir, los jóvenes son repudiados por sus familiares, quienes les retiran toda ayuda económica (Chenaut, 1989: 68).

Cuando seguí indagando acerca de la muerte social, que es cuando la familia y la comunidad te dejan de hablar, por el hecho de haberse casado un menonita con un extraño, otro menonita, dijo: *“es mentira que la familia te deje de hablar, si te casas con alguien que no es menonita. Ya que inclusive puedes ir a visitarla, pero ellos ya no platicaran de la misma forma contigo. Yo en Belice, tengo un primo que se casó con una beliceña, y el va a visitar a sus papás, y dice, que el dinero no le alcanza, ya que su mujer quiere comprar siempre vestido nuevo, y también quiere ir a pasear a otros lados con la mamá”.*

3.10. DIOS PROVEERÁ

Una noche, que fui a casa de Johan, me platico que una vez él acompañó a una señora que estaba internada en la Clínica Carranza, en la ciudad de Chetumal, porque tenía adentro a su bebé que había muerto hace dos días. Y que al esposo de la señora, le iban a cobrar treinta mil pesos por la cesárea.

Pero el señor, le dijo a Johan, que le dijera al hospital que mejor los dejaran ir, ya que ellos no son ricos y no tenían el dinero para pagar esa cantidad. Johan dijo, que en el hospital *“no nos soltaron”*, o sea, que no los dejaron ir. La clínica en donde estaba internada la señora, llamó a una ambulancia del Hospital General para que la trasladaran, donde le hicieron cesárea que les valió cinco mil pesos.

Le dije a Johan, que de todos modos eso fue mucho dinero, y que pidieran les bajaran el precio de la cesárea. Porque mi vecina solo pagó veinte pesos, porque ella dijo que no tenía dinero. Pero el, dijo, *“yo, yo he visto que con el mexicano pasa mucho eso. Pero los menonitas, no gusta hacer eso, porque nos encomendamos a Dios, y con el trabajo salimos adelante”.*

3.11. ORGANIZACIÓN RELIGIOSA

CALENDARIO DE LAS FESTIVIDADES BÍBLICAS DE LOS MENONITAS EN EL AÑO 2010

En días de fiesta y los días de guardar que son los domingos, los menonitas no trabajan, solo van a la iglesia en la mañana y tienen visitas en sus casas, para los cuales ofrecen dos y a veces tres comidas que son por lo regular la *mara*, *faspa* y *onkas*²⁹.

Los meses de febrero, marzo, junio, agosto, septiembre, octubre, noviembre; no hubieron días de fiesta, solo días de guardar. En los calendarios menonitas, los días especiales o días de celebración, están marcados en color rojo:

Enero:

- 1.- Celebran el *Neujahr* (Año Nuevo), que es el primer día del año.
- 6.- Festejan a los *Heilige Koenige* (Santos Reyes).

Marzo:

En el mes de marzo celebran la resurrección de Jesucristo, pero hay años en que cae a principios de abril.

Abril:

- 2.- *Karfreitag* (Viernes Santo): El dos de abril celebran la Semana Santa por primera vez en el año, que empieza en Viernes Santo con la crucifixión, porque Jesús, el hijo de Dios, fue clavado en la cruz.
 - 4.- *Ostern* (Pascuas): Cuando enterraron a Jesús.
 - 5.- *Ostermontag* (Lunes de Pascuas)
 - 6.- *Osterdienstag* (Martes de Pascuas): Cuando resucitó.
- Además celebran los tres días que duró muerto.

Mayo: En el mes de mayo se hacen los bautizos, en el día del Pentecostés.

- 13.- *Christi Himmelfahrt* (Asunción de Cristo): Es cuando Jesús se fue al cielo.
- 23.- *Pfingsten* (Pentecostés).
- 24.- *Pfingstmontag* (Lunes de Pentecostés)
- 25.- *Pfingstdienstag* (Martes de Pentecostés)

²⁹ Véase los ejemplos de la boda con fiesta y la navidad.

Los días 23, 24 y 25 de mayo son días de Pentecostés, que utilizan para bautizar. Y como en Salamanca solo hay dos iglesias, agarran solo dos días para bautizar.

Junio y octubre: Celebran por segunda y última en el año, el pan y el vino.

Cuando el obispo, ofrece la Sta. Cena, ese día, van a la iglesia solo los que están bautizados, porque son los únicos que probarán de ella. Esto nomás sucede dos veces al año: mayo o junio, y en octubre.

Diciembre:

25.- *Weihnachten* (Navidad): 25 de diciembre es Navidad, cuando nació Jesús, el hijo de dios.

26.- 2. *Weihnachtstag* (Segundo día de Navidad).

27.- 3. *Weihnachtstag* (Tercer día de Navidad).

Los días 26 y 27 de diciembre siguen festejando a favor del nacimiento de Jesús.

3.12. DOMINGO, DÍA DE REPOSO

14: Así que guardareis el día de reposo, porque santo es a vosotros; el que lo profane, de cierto morirá; porque cualquiera que hiciere obra alguna en él, aquella persona será cortada de en medio de su pueblo.

15: Seis días se trabajara, mas el día séptimo es día de reposo consagrado a Jehová; cualquiera que trabaje en el día de reposo, ciertamente morirá.

16: Señal es para siempre entre mi y los hijos de Israel; porque en seis días hizo Jehová los cielos y la tierra, y en el séptimo día ceso y reposo.

(Éxodo, 31)

A continuación relatare, lo que pasa en una mañana en domingo, en la casa de los señores Schmitt, de campo nueve, que complementare con lo que viví en campo tres.

Los señores Schmitt, se habían ido a Belice porque la familia de la señora iba a celebrar una reunión anual, donde trata de asistir, para que convivan aunque sea una vez al año, a vísperas de la navidad. Por lo que ellos, le pidieron a su hijo Abraham, que se quedara en la casa, para que cuidara a sus dos hermanas, que no

quisieron ir a Belice, porque si no, las muchachas no hubieran visto a sus respectivos novios, el miércoles ni el domingo.

En el viaje que hicieron los señores, también se iban a ir a otra comunidad menonita de Belice, porque Don Guillermo quería ver a su hermano, que estaba muy enfermo a causa de un cáncer, que le quito la vida semanas después.

A las cinco y media de la mañana, Abraham y su esposa Liz, junto con las dos muchachas, se levantaron para desayunar a la luz del candelabro (Los domingos, de por sí, los menonitas, se levantan más temprano, ya que tienen que desayunar para ir a la iglesia).

A la iglesia, solo fue Abraham, su esposa, y su hermana, el se puso overol negro y camisa azul, su hermana fue con un vestido color verde, medias color carne (o piel) y pañoleta negra, Liz, fue con vestido morado y pañoleta negra y medias cafés, y las dos, fueron con guarachas, Abraham fue con botines. A la iglesia cada uno llevo su libro de himnos, la Biblia no la llevan, porque no la usan en la iglesia, ya que solo escuchan lo que predica el pastor al que le toco dar la misa ese domingo³⁰.

En la casa, se quedo Sara, al cuidado de sus seis sobrinos (hijos de su hermano). Minutos después le trajeron por otra cuñada, a dos bebés más, al igual que los dos bebes que ya había en la casa, lloraron mucho, por casi tres horas, además de esos niños, otro hermano de la muchacha, aprovecho, para llevar a sus hijos, y en total fueron diez niños que se quedaron al cuidado de ella.

Pese a los llantos de cuatro bebes, en ni un momento les grito o regañó, eso creo que es porque las mujeres menonitas están acostumbradas a tener a muchos niños en casa. Los cuidados que se les da, son mínimos, ya que las mujeres, no andan vigilando cada paso que da el niño que apenas aprende a caminar, ni indaga que hacen o en donde están los niños más grandes.

Pero algo que llamo mi atención, fue cuando en los otros domingos, ya estando los señores Schmitt, sus hijos, no llevaron a sus bebés y niños. Por lo que puedo pensar, que ya no los llevaron por mi presencia en la casa, pero eso queda vetado, ya que simpatice con los hijos de los señores Schmitt, así como con Liz y con los niños. Por lo que otra hipótesis fue porque al señor de la casa, al que considero una persona justa, no le gusta explotar a sus hijas con trabajos que no les corresponde. Aunque, esa actividad, de cuidar a los sobrinos, cuando sus padres se van a la iglesia, también la había en campo tres, solo que ahí, los dos hijos solteros

³⁰ Ver casamiento.

de los señores Dyck, una muchacha de quince años, y un niño de trece años, solo cuidaban a los hijos de un hermano, que tenía cuatro niños.

A la iglesia, muchos padres, sino es que todos, no llevan a niños menores de seis años, y algunos, tampoco llevan a los que tienen menos de trece: “*si van a una edad más chico, se la pasan jugando*”, dijo una vez Don Jacobo Dyck, cuando le pregunté, ¿por qué solo iba a la iglesia Abraham, su hijo de diecisiete años?

Después de tres horas llegaron de la iglesia Liz y Sun. Pero Abraham no llegó con ellas, porque los varones casados, siempre se quedan de último en la iglesia, sin que haya una sola mujer, porque lo que vengo diciendo, que en la iglesia, hacen juicios, entre otras cosas que son precedidos por los pastores, y aceptados o refutados por los hermanos (menonitas varones). Y así como ellas, llegaron en otra carreta las mamás de los otros niños, que fueron a buscarlos.

Liz, fue a la cocina, y empezó a preparar la comida de la *mara*, y ahí, me acerque, para ver las delicias que preparaba y poderle copiar la receta para que algún día la haga en mi casa.

Por lo regular, después de llegar de la iglesia a eso de las diez de la mañana, los señores y señoras, se ponen a leer la Biblia, en cualquier espacio de la casa. Lo mismo hacen los tíos que se quedan cuidando a los sobrinos, para que se distraigan un poco.

Después de comer en la *mara*, algunos menonitas tienen la costumbre de acostarse un rato a dormir, para compensar un poco el sueño que interrumpieron en la mañana. Cuando se despiertan, los jóvenes que están en edad de salir con sus amigos a pasear, lo hace³¹. Los señores, se quedan en la casa, junto con los hijos menores de quince años, y esperan a las visitas, aunque de no esperar a nadie, ellos se van a visitar algún pariente que los haya invitado a pasar el domingo en su casa.

3.13. EL CORO DE LA IGLESIA DE CAMPO DOS

Los miembros del coro son sólo hombres y tienen que estar casados, cuando van a la iglesia el domingo llevan pantalón negro con tirantes y camisa negra, que viene siendo como un uniforme inquebrantable ya que si un cantor no va vestido de negro, no puede siquiera entrar a la iglesia. Aunque cuando van a cantar a una boda, pueden ir con ropa de otro color e incluso llevar overol.

³¹ Véase el noviazgo entre los menonitas y la historia de vida de Jacobo Dyck.

3.14. EI FESTEJO DE LA NAVIDAD: 25 DE DICIEMBRE DE 2010

LOS PREPARATIVOS PARA LA NAVIDAD

Los menonitas celebran el nacimiento del hijo de Dios el 25 de diciembre, y dos días antes, ósea el 23 y 24 de diciembre, empiezan a preparar los alimentos que los abuelos ofrecen en su casa, a sus hijos, parejas de los mismos y nietos, así como algunos amigos, que no tienen más familiares en Salamanca.

Entre los preparativos, también esta, podar el césped, moler comida suficiente para los animales, entre otros quehaceres, que no podrán realizarse del 25 al 27 de diciembre.

ESTO OCURRIÓ EL 23 DE DICIEMBRE DE 2010

El 23 de diciembre, fui a Salamanca para asistir a la fiesta de la escuela de campo nueve, con motivo de la navidad³², también me fui a la casa de mis papás, para que pudiera preparar unos dulceros que le daría a los alumnos.

Al llegar a la casa, de los señores Schmitt, la señora y su hija más chica de doce años, preparaban y ponían en platos de acero inoxidable la masa para hacer los pay que comeríamos en Navidad. Mientras tanto, Susana confeccionaba un pantalón que le daría como regalo a su novio en Navidad. En resumen, esas son las actividades, que vi que hacían hasta antes de que nos fuéramos a la fiesta de la escuela de campo nueve, Doña Sara, una nuera que llevaba a sus niños que apenas estaban por ingresar la escuela en el próximo ciclo escolar, fuimos al festejo.

Ese día, cuando regresamos a la casa, Sun y Sash, ya habían matado y limpiado a unas gallinas, para comer en Navidad.

RELACIÓN DE LO QUE ACONTECIÓ EL 25 DE DICIEMBRE DE 2010, EN SALAMANCA, QUINTANA ROO, MÉXICO

Debo decir, que fui a pasar Nochebuena con mi familia, el 24 de diciembre, y al día siguiente, fui a pasar Navidad con los menonitas, llegando a las doce del día, por lo que me perdí la repartición de regalos, la *mara* y la *faspa*, comidas que se adelantaron, porque en la mesa se come por rangos de edades; primero los adultos, después los adolescentes y de último los niños³³. Pero aun con mi atraso, Don Guillermo y su hijo que se llama igual que él, me pusieron al corriente.

³² Ver la escuelita, festejo navideño.

³³ Ver la boda con fiesta.

Por la mañana, Don Guillermo y las muchachas, fueron a la iglesia, la señora se quedo en la casa con su hija menor, porque faltaba hacer unas cosas y si ella iba a misa, se iba atrasar.

El convivio, empezó temprano, a eso de las diez de la mañana. En la casa, llegaron todos los hijos de los señores Schmitt, que viven en Salamanca, y una hija y un hijo que vinieron de Belice, con sus respectivas familias.

Como regalo, lleve un rompopo y chocolates, ya que quise que ellos probaran un poco de esas delicias que a mí me gustan y disfruto en ocasiones especiales.

Pensando en los niños, lleve dulces que compartí sentada en el corredor de la casa, en donde estaban conversando los señores de la casa con los invitados, después le di la bolsa al jefe de la casa, para que él le diera al adulto que gustara un dulce.

A continuación de los dulces, mi amigo Guillermo me hizo una broma, me dio un cubo de esos que son de colores, y tienes que ponerlos en un solo lado. Yo me le quede viendo el juguete, ya que los lados estaban bien colocados; los amarillos con los amarillos, y los azules y los rojos, de igual manera, pero había un lado que era de color plateado. Entonces, los señores Schmitt, así como el resto de los adultos, se quedaron callados y quietos de repente, yo debí de seguir mi intuición, al ver tremendas señales, pero continúe, y me dispuse a revolver los colores del cubo para que los alineara de nuevo, y cuando hice esto, me dio un toque eléctrico. Entonces todos rieron. Guillermo, dijo que lo había comprado en la tienda de campo tres, para regalárselo a su papá (malvado).

Al rato, alguien saco unos globos de diferentes tamaños, formas y colores, que provoco que Paster (el perro) se llevara la tarde, ya que algunos globos que inflaban se los colocaban en el cuello y en su cola, y a veces, cabeza y cola unidos por otro globo. Pero era realmente gracioso, ver como Paster, se daba vueltas para quitarse

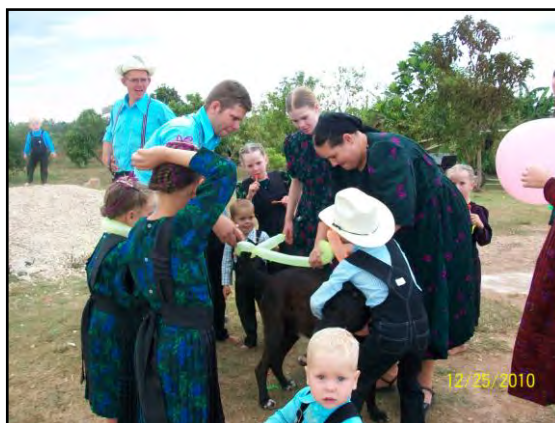

Ornamentando a Paster

el globo de la cola, y otras veces, cuando saltaba para darle un cabezazo a los globos que tiraban al aire. Por lo que se pudiera pensar, a Paster, ese juego le gustaba, ya que cuando terminaba de estallar los globos que le adornaban, volvía con su familia humana, los que le colocaban otros globos en su cuerpo.

Hombres y niños jugaban, incluida la hija mas chica de los señores Schmitt, vi a Don Guillermo sentado sobre una carreta contemplado a su familia con un rostro de felicidad, algo que no se porque, me dio ternura. Debo añadir, que Don Guillermo, es hombre que gusta mucho de ver reunidos a sus hijos, y que aunque esten casados, el trata de procurarlos, y ver por su bienestar y felicidad.

Los niños, y señores, con la hermana que llevo de Belice, jugaban, las otras mujeres estaban a un costado viendo y ayudando a los niños a inflar y amarrar globos. A mi se me hizo curioso ver, que entre los señores que jugaban, un yerno de Don Guillermo, se encontraba sentado sobre una carreta como apartado y no participando en el relajo, muy distinto al esposo de Aganeta que se involucro en el relajo, quizas porque es aun muy chavo.

Mientras esto pasaba, en la calle un grupito de cinco muchachas iban pasando vestidas como si fuera domingo, y tres muchachos que igual iban en la calle, pero apartados de ellas, las muchachas iban de lado derecho de la calle, con rumbo al cruce o a campo ocho, ellos iban de lado izquierdo con rumbo a la escuela o algo asi. Pero de repente, vi que tres de las muchachas se alejaron de las otras, y fueron de regreso, como a dos metros atrás de los muchachos, quizas se iban a reunir en algun lugar con los jovenes.

Las muchachas de la casa, no salieron a pasear con sus amigas, ya que estaban terminando de envolver los regalos para sus novios, decorando la caja en la que iban a depositar los presentes, con la ayuda de otras señoras (hermanas y cuñadas). Ellas envolvieron los regalos con mucho periodico, con la intension de dar trabajo a los novios de abrir los regalos. En las cajas, como un detalle mas, las muchachas, en la tapa de la caja, cada una puso las iniciales del nombre de su novio.

Los obsequios que ellas dieron fueron los tradicionales camisas y pantalones confeccionados por ellas mismas, y herramientas. Vi que Sun, además, le puso a su novio una muñeca.

Cuando jugábamos con Paster, llamaron para el *onkas*, no recuerdo todo el menú, pero lo que no falto fue el tradicional *mousse*³⁴ que es una bebida típica de fiesta, el pollo, arroz y frijoles, ensalada, *pays*, *café*, *será*. Bueno creo que eso fue todo.

³⁴ Ver el menú de la boda con fiesta.

Pero la cena, al igual que las otras comidas que habían hecho, comenzó un más temprano de lo habitual, ya que éramos muchos, e íbamos a tardar en comer, por lo que dije antes, primero comen los grandes y luego los niños. Yo calculo que esa comida la hicimos a eso de las cuatro o cinco de la tarde. En el *onkas*, les pedí permiso para tomarnos una foto de recuerdo, pero como en una no le gusto a David (que venía de Belice), tomamos una tercera foto.



Adultos comiendo durante el festejo de navidad

Después de comer, continuaron jugando con globos, entonces fueron llenando un globo de color blanco, con globos más pequeños que iban introduciendo, hasta que lo llenaron y le dieron la forma de una panza de vaca, que mi amigo, dijo que *“está buena para caldo de mondongo”*. Le pregunté que si lo había probado, y más aun si le había gustado, ya que otros menonitas me habían dicho que no les gusta esa comida. Él contestó que sí lo ha probado, pero que no le gustó.

Eso pasa, porque los menonitas, ya sea de la vaca o el toro, solo se comen la carne. Con aquella panza de vaca hecha con globos inflados a puro pulmón, mi amigo, me platicó que iban aventar para arriba, y al que se le cayera lo meterían a la letrina. Para este juego, los que participaron principalmente fueron los varones adultos, ayudados por los niños en ciertos momentos cuando el globo estaba a punto de caer inevitablemente por el alejamiento de un adulto participante.



Jugando con el globo en forma de panza de vaca

Los adultos juegan la mayoría de las veces para olvidar el mundo, para crear un mundo distinto en el lugar del real, y también para constituirse una pseudoindividualidad en el lugar de una individualidad efectiva (Heller, 1998: 375).

A David, se le cayó la panza de globo, a la fuerza lo metieron a la letrina, solo que mientras lo intentaban encerrar, el no soltó a su hermano Abraham, por lo que fueron dos en lugar de uno, al que encerraran. Afuera, Jacobo y Pancho, movían la letrina, intentando voltearla un poco.



Moviendo la letrina con el perdedor adentro y, después, el castigo terminado

...Más tarde de ese relajo, Don Guillermo, me mostro como había brotado la papa y el cacahuate.

Cuando ya me despedía, David me armó plática y se picó, me contó, de sus viajes a los Estados Unidos y a Inglaterra, en donde ha ido para comprar maquinaria pesada. También, dijo que él no cree venir a vivir a Salamanca, porque no sabe de

que podría trabajar aquí, ya que en Belice trabaja sacando arena negra (no me acuerdo de donde) y que aquí en México, no le daban permiso.

Mi nuevo amigo, no quería que me fuera, porque le gusta platicar. Dijo que le gustaba mi cámara digital, sólo que él no podía tener una, ya que la religión la prohíbe, porque se asemeja a una televisión. David (o Dofit, en alemán bajo), dijo que en su comunidad (de la cual no me acuerdo del nombre), también habían ido gente que estudiaba en la universidad, y que sabían cómo eran las bodas de ellos. Él me preguntó cosas de la universidad, y luego me dijo que la religión no permite estudiar más, pero que a él le hubiera gustado, solo que ahora tiene esposa e hijos que mantener.

Después de esto, fui a despedirme de las señoras, en especial de Doña Sara, y de Liz. Luego Don Guille me preguntó que si tenían que empujar, y con una sonrisa asentí. Don Guille preguntó esto, porque en otras ocasiones que mi novio había ido a visitarme, al volcho en el que iba, para que arrancara lo tenían que empujar. Entonces me despedí y agradecí, pero no dije a Dios, sino hasta luego.

Cuando salíamos del solar, vi a las dos muchachas que venían entrando con sus respectivos novios, a los que habían ido a recibir en la calle.

Vimos a las dos carretas, en las que llegaron los novios, y arriba de ellas, estaban la caja de los regalos que ellos le iban a dar a su novia. Una de las carretas, además del regalo, tenía unos globos, que también serían obsequiados.

3.15. CONSTRUCCIÓN DE LA IDENTIDAD MENONITA

Muchas veces, maestros, parientes, amigos, compañeros de Universidad, y gente que mantiene cierta relación laboral en Salamanca, como proveedores y compradores, me han preguntado cosas sobre los menonitas, que realmente agradezco enormemente, ya que en parte esos cuestionamientos me han alentado a seguir conociendo más sobre la vida que tienen los menonitas de Salamanca, a los cuales me he atrevido a clasificar dentro de la categoría de en medio, para distinguirlos del resto de los grupos menonitas existentes.

3.15.1. ENTRE LA TRADICIÓN Y LA MODERNIDAD: LOS MENONITAS DE EN MEDIO

Revisando la literatura sobre los menonitas, encontré que en ellas se hacía una distinción entre cada clase o tipos de menonitas, radicaban en llamarles: los **modernos** diferenciándolos de los **tradicionales** (otras veces llamados ortodoxos), estos últimos eran los que no tenían luz eléctrica, no usaban neumáticos en los tractores, solo se casaban con miembros de su misma religión (endógamos). Los modernos eran los que usaban luz eléctrica.

Chenaut, en su trabajo, denomina a los menonitas en **progresistas** y los **tradicionalistas**, mismos términos que retomó Magaña en su monografía, así como Aboites. En ambos estudios, se enfocaron más hacia los progresistas, esto se debe según a la apertura que tiene este sector menonita con respecto a la sociedad nacional, entre otras cosas.

Para Magaña *“la principal diferencia entre menonitas **tradicionales** y **progresistas** es su cosmovisión y la manera en que esto influye en su fe. Esto se manifiesta a través de sus costumbres (religión, vestimenta, pasatiempos, y el uso de tecnología). En su trabajo sobre los menonitas de Blue Creek, la gente puede usar ropa de moda hecha en casa o comprada en tiendas de Belice, Chetumal, Estados Unidos o Canadá. También hacen uso de televisores, radios, camionetas y computadoras...”* (Magaña, 2000: 31-32).

En el estudio de Aboites, sobre la presencia menonita en México, también se hace referencia a Chenaut. Aboites menciona las colonias menonitas que había en México hasta 1993, pero por obvias razones, Salamanca no está en la lista, ya que para entonces no era ni un proyecto. El autor, se refiere a los menonitas como **liberales y conservadores o progresistas y ortodoxos**.

Casi desde el principio los menonitas canadienses de Manitoba quedaron divididos en dos grandes grupos: aquellos ubicados al oeste del Red River (Río Rojo), denominados **“Altkolonier”** o **“Vieja Colonia”** (llamados **conservadores**)³⁵, y los menonitas situados al este de ese río conocidos como **“Bergthal”** (llamados **liberales**). Las diferencias entre ambos rebasaban el lugar de asentamiento. Los del grupo **Bergthal** se mostraron casi desde el principio más abiertos al cambio y a la innovación social. Algunos incluso se acomodaron en la misma ciudad de Winnipeg, Manitoba, Canadá. En cambio, los otros, los **Altkolonier**, se esmeraron en mostrar su

³⁵ Ver la evangélica religión menonita y la nota 23 al pie de página.

apego a la ortodoxia menonita, reflejada en particular en su patrón de asentamiento tradicional basado en aldeas y construidas a partir de una calle principal (Aboites, 1993: 6-7).

En cada movimiento de emigración los menonitas han sufrido escisiones, pues, algunos deciden permanecer y otros marcharse hacia tierras nuevas, que les aseguran un considerable aislamiento, conformando un patrón que conservan aun hoy en día (Aboites, 1993: 6).

La historia de los menonitas chihuahuenses parece repetitiva o cíclica. A una migración de los más conservadores, sigue un periodo de consolidación en el nuevo lugar de residencia, la cual trae consigo una integración creciente de algunos sectores al entorno externo. Este fenómeno parece propiciar divisiones entre grupos que a falta de mejor denominación podemos llamar “**conservadores**” y “**liberales**”, con diversas fracciones intermedias; esas divisiones parecen constituir uno de los elementos importantes para explicar las nuevas migraciones. Tal vez sea una excesiva esquematización de una compleja realidad social y cultural (Aboites, 1993: 27).

El arribo principal de menonitas a México ocurrió en la década de los veinte del siglo pasado. Durante los cuatro lustros siguientes tuvo lugar lo que podría denominarse la “consolidación” de las nuevas colonias, la cual tal vez tuvo su culminación a mediados de los años cincuenta. En estos años, se iniciaron las ramificaciones importantes hacia Zacatecas y países como Belice y Bolivia (Aboites, 1993: 27-28).

Cuando algunos colonos del grupo Sommerfelder en Santa Clara, municipio de Namiquipa, Chihuahua, decidieron contratar maestros menonitas norteamericanos con el fin de mejorar la educación de sus hijos, se les expulsó y se les marginó de la vida cotidiana ya que fue mal visto por el resto de la comunidad. Ahora al episodio se le considera como una “tempestad”. En la siguiente década, “la tempestad” alcanzó a los menonitas más conservadores, los Altkolonier de Bustillos, municipio de Cuauhtémoc, Chihuahua. Una de las demandas era muy concretas: aceptar el uso de las camionetas o pick up. A todo esto, los menonitas expulsados de la religión, resolvieron crear una nueva iglesia: la Iglesia Menonita de México. De esa manera buscaron conciliar sus posturas más abiertas con respecto a la “vida occidental” y sus creencias religiosas menonitas. Continuaron con su religión pero adoptaron prácticas y costumbres que contrastaban con las ideas de los menonitas

más ortodoxos. Así además de la incorporación de la pick up, y las relaciones con los maestros menonitas norteamericanos, varios se trasladaron a vivir en la ciudad de Cuauhtémoc y abandonaron la vestimenta tradicional (Aboites 1993: 28-29).

El resultado de estos fenómenos es que los menonitas de Chihuahua (y de México) son en realidad una gama compleja de grupos y de iglesias (Aboites, 1993: 29).

Fue entonces, que al leer los trabajos de Chenaut y de Magaña, y al tener contacto con los menonitas de Salamanca, empecé a observar que en verdad, hacía falta una diferenciación entre los tipos de menonitas con los que se ha de trabajar en las investigaciones, y precisamente con este problema, Aboites concluyó su investigación al escribir: *“este problema queda para las futuras investigaciones, que sin duda tendrán que comenzar por considerar la compleja división existente entre los distintos grupos menonitas. Cada grupo, es casi seguro, se plantea el problema en términos diferentes”* (Aboites, 1993: 31).

No se pretende querer saber todo de los tres grupos de menonias existentes, ya que sin lugar a dudas, es complejo y habría que hacer un trabajo comparativo. Pero quizás con los conocimientos que se tienen, podemos ayudar a diferenciarlos, para clasificar a los menonitas que viven en Salamanca Quintana Roo, México.

Retomando los términos antes mencionados para distinguir a los menonitas como: tradicionales, ortodoxos o radicales, que vienen siendo tomados como sinónimos, dentro de los cuales están los menonitas que no usan camionetas, luz eléctrica, practicantes de la endogamia, entre otras características que veremos a continuación.

Sin embargo, se considera que hay que tener en cuenta que el adjetivo “tradicionales” viene de tradición, se refiere a las enseñanzas y creencias que son transmitidas de generación en generación. Entonces, este adjetivo, bien califica para los tres tipos de menonitas que en esta investigación se proponen tomando nombres ya preexistentes.

No obstante, cuando se usa la palabra ortodoxos para designar a los menonitas que se resisten por completo a cualquier tipo de tecnología que no se usó en los tiempos que fue creada su religión, también ha servido para describir a los menonitas que si tienen y permiten algunas tecnologías como es el uso de tractores agrícolas pero sin neumáticos, o de plantas de luz, entre otras características. Por lo que habría que hacer una distinción entre estos dos grupos que son los que no usan

las tecnologías, los que si permiten ciertas tecnologías y los que usan todo tipo de tecnologías y que además desde hace unas décadas ya permiten la incorporación de miembros occidentales o vecinales a su congregación por medio del matrimonio con uno de su religión.

Siendo entonces que los menonitas que viven en la colonia de Salamanca, Quintana Roo, no usan todas las tecnologías, pero si unas cuantas que le sirven para preparar la tierra y sembrar, refrigeradores y neveras para conservar frescos, algunos alimentos (aunque no todos los habitantes tienen uno en casa), maquinas de costura eléctricas, mismas que son conectadas a plantas de luz o baterías de carro o plantas de luz solar, propongo denominar a los menonitas que tienen un modo de vida como los de Salamanca dentro de una categoría, que sería llamada **“los menonitas de en medio”**, dado a que tienen características de los grupos más radicales u ortodoxos y parte de los menonitas progresistas.

Stavenhagen reconoce que para identificar a las etnias es necesario considerar criterios objetivos y subjetivos. Dentro de los primeros se ubican los siguientes: la lengua vernácula (alemán bajo o *Platdeutsch*), la religión (Die Reinlaender Mennoniten Gemeinde), el territorio, la organización social, la cultura y la raza. Los elementos objetivos constituyen, de algún modo, los aspectos “observables” que caracterizan a un determinado grupo. Los factores subjetivos tienen que ver con *“la conciencia individual de pertenencia e identificación con el grupo (identidad), la internalización de los valores y símbolos compartidos con otros miembros del grupo, y las creencias comunes relativas a los orígenes, las características, la especificidad y el destino del grupo”* (Savenhagen, 1992: 71).

A continuación se retoman y se presentan a manera de cuadro algunas de las características que hay en cada tipo de menonitas:

Categoría	Características
Menonitas progresistas, otras veces denominados modernos o liberales	<ul style="list-style-type: none"> ❖ Tienen toda la tecnología que este a su alcance ❖ El matrimonio sigue siendo endogámico, pero desde hace unas décadas también han permitido la exogamia (siempre que el conyugue se convierta a la religión); según Aboites, entre este tipo de menonitas existe el divorcio ❖ Si lo desean, pueden hacer estudios de educación superior ❖ Pueden vestirse tradicionalmente o como el resto de la sociedad nacional; los hombres si lo desean pueden dejar crecerse el bigote o la barba

	<ul style="list-style-type: none"> ❖ Hablan el idioma inglés de Estado Unidos, y el que se habla en Belice, el alemán alto y el español.
Categoría	Características
“Menonitas de en medio”	<ul style="list-style-type: none"> ❖ No tienen luz eléctrica; la portación en las tecnologías de transporte y comunicación está limitada, ya que no pueden tener camionetas ni carros y tampoco teléfonos celulares, televisión, computadoras o cámaras digitales (ya que se asemeja a la televisión), radiograbadoras y sus derivados ❖ Son únicamente endogámicos y no existe el divorcio ❖ No pueden vestir a la usanza del resto de la sociedad nacional, llamados en varios trabajos de antropología como occidentales, y recientemente como vecinos por parte de mi director de tesis ❖ Los hombres, que al principio de la creación de la religión se tenían que dejar crecer la barba y el bigote ya no pueden hacerlo, porque algunos hombres empezaban a recortarla en diferentes formas, haciendo de ella una vanidad, y también, porque se observaron que los hombres de guerra se dejaban crecer el bigote, y ellos tienen que marcar la diferencia ❖ Hablan en alemán bajo, inglés beliceño y el español
Menonitas ortodoxos o radicales	<ul style="list-style-type: none"> ❖ Conservan o hacen uso de las tecnologías que se usaban cuando la religión fue creada por Menno Simons en el siglo XVI (incluso no tienen lámparas de mano que llevan pilas y sus casas no se pintan), tampoco hacen uso de tecnologías modernas que vayan en contra de la Biblia, como son las cámaras fotográficas de cualquier tipo o tractores; en sus tiendas no venden refrescos embotellados, ni botanas ❖ Practican la endogamia y la exogamia (este último sólo con miembros que fueron adoptados cuando eran bebés y crecieron dentro de la religión que ellos practican) ❖ Su vestimenta, tanto de los hombres como el de las mujeres, no tienen ni un tipo de estampados y solo usan telas en colores oscuros hasta para los niños, los cuales pueden ser verde, negro, azul marino, o rojo quemado; los hombres se dejan crecer la barba ❖ Hablan el alemán bajo, inglés beliceño y algunos hablan el español

“Estos elementos, sin ser excluyentes, expresan una identidad sólo si hay un proceso de interacción o interrelación entre grupos sociales. En este proceso de interrelación donde pueden explicarse y entenderse dos aspectos trascendentales de la identidad: uno de carácter interno y otro externo. El primero consiste en reconocerse a sí mismo como miembro de un grupo social con características particulares, como el compartir un territorio, una organización social, socioeconómica, una cultura, una lengua y un proceso histórico que los diferencia de los otros. El segundo, consiste en ser reconocido por otros grupos como poseedores de un territorio, un idioma, una historia y en general una cultura distinta. Reconocerse significa ‘autoadscribirse’ y ser reconocido significa ‘ser adscrito’ como miembro de un grupo o sociedad con características particulares” (García, 2002:19). No son elementos fijos sino modificables (Agudo, 1991: 33).

De lo anterior, cabe resaltar que el modo de vida de los menonitas tanto progresistas como de *en medio*, tuvo su origen como en el que aun conservan los menonitas del tipo ortodoxo. Ocurre que en colonias menonitas del norte de México y de Belice, que tenían un ritmo de vida como el que tenía Salamanca en los primeros años de su creación, fueron pasando de estar entre los menonitas del tipo ortodoxos y *de en medio*, a progresistas. Cabe aclarar, que en Salamanca no se vive aun un ambiente que cuente con los servicios de los que gozan las comunidades menonitas como la de Blue Creek, Belice, pero a un ritmo casi silencioso y acelerado en comparación con otras comunidades, Salamanca está sufriendo cambios en cuanto al uso de las tecnologías y hábitos que algunos habitantes van incorporando a escondidas.

“La identidad no debe concebirse como una esencia o como un paradigma inmutable, sino como un proceso activo y complejo, históricamente situado; resultante de conflictos y luchas. La identidad, entonces, varía y emerge en el tiempo” (Giménez, 1990; García, 2002).

Con respecto a la interacción entre cada grupo de menonitas, en Salamanca se observó que mantienen comunicación y en tiempos difíciles hasta se apoyan³⁶.

Cierto sector de los menonitas progresistas que llegan a México siendo adultos que provienen de Canadá o Estados Unidos, cuando quieren platicar con menonitas de Salamanca, a veces no se pueden comunicar en alemán bajo, ni en alemán alto, lo mismo ocurre con el idioma inglés, ya que los de Salamanca hablan

³⁶ Como muestra de ello, véase en el capítulo uno: el huracán Dean 2007.

el inglés de Belice, y los otros el inglés canadiense o estadounidense, así que para entenderse, hablan en español. Esto le ocurrió a unos señores de Salamanca, que fueron a hablar con el embajador de Alemania en Cancún, Quintana Roo, el cual también es menonita, pero progresista.

3.15.2. ¿LOS MENONITAS TIENEN QUE SER POR LA RELIGIÓN O POR LA RAZA?

El líder de la comunidad, J.E.W., dice: *“los menonitas son una religión creada por Menno Simons, este señor hizo leyes para esta religión, y el que no las obedece, aunque se siga diciendo menonita, ya no lo es. Y si hace cosas malas ocultándose de los demás, Dios a él si lo ve, y el que hace las cosas malas también sabe que él las está haciendo.”*

Por eso hay una diferencia, porque el que sigue con la religión somos menonitas y los que han abandonado la religión son alemanes nada más. Para nosotros, para mí, esas personas aunque hayan nacido en México o Belice, como nuestra raza viene de la combinación de alemanes y holandeses, ellos solo son alemanes, porque nuestra sangre es cruzada Holanda con Alemania. Pero los menonitas, también somos cristianos.”

Un matrimonio de jóvenes (que es contemplado a partir de los 17 a 27 años de edad), una vez platicaron que ellos no tendrían hijos, tenían ocho años de casados, y jamás habían quedado de encargo. Por lo que viendo, en especial a la señora que gusta mucho de jugar, cuidar bebés y niños, les pregunté si ellos podían adoptar un bebé, y el señor dijo que sí. Inclusive, dijo que *“cuando tuviera un bebé, y se los llevaba a que lo cuiden, ya no me lo regresarían, y sería hijo de él y de su esposa, y que aprendería hablar alemán”*.

Eso lo tomé como un juego, pero también para preguntar seriamente, si ellos podían adoptar a bebés que no fueran de su raza, que no fueran menonitas. El líder J.E.W. dijo que sí. Entonces, le pregunté que si tenía que ser güero, y el dijo: *“no es necesario que sea güerito, que sea menonita. La cosa es que crezca desde bebé para que se acostumbre a la vida que nosotros tenemos”*. Después, platicó que un tío de él, iba adoptar a un niño de Bacalar, pero que después la mamá del bebé se

arrepintió. Y finalizó diciendo que *“el ser menonita, era una religión. El chiste es que el niño adoptado sea de la religión, no tanto de la raza.”*³⁷

Por otra parte, cuando le hice esa misma pregunta a mi maestro de religión, dijo: *“un menonita tiene que ser por las dos cosas: la religión y la raza, porque la raza es para proteger y para mantenerlos. Bíblicamente, la Biblia no nos permite mezclar la sangre.”*

Cuando le pregunté a Isaac. S. P., dijo que *“es por la religión”*. Después le pregunté qué pasaría si un menonita no se quiere bautizar, dijo que *“ese menonita, solito se iba a alejar y que por lo general, cuando se van lo hacen a otras comunidades menonitas, pero que usan tecnología como camionetas, visten diferente.”* Y que los papás de ese menonita que se fue y no se bautizó, dice que *“él puede venir y ver a sus papás y hermanos de visita, ya que los padres esperan a que el vuelva y se incorpore otra vez a la comunidad.”*

Luego le planteé, que si ese menonita se casaba con alguien que no fuera menonita, Isaac dijo que *“casi siempre los que se alejaban, casi siempre se van a otras comunidades menonitas, ahí se casa con otros menonitas, cuando ellos se quieren regresar, lo hacen y solo tienen que cambiar un poco el vestido.”* Pero si un menonita se casaba con otro que no fuera menonita, Isaac no dijo nada, y volvió a lo mismo, que los que no se bautizan en la religión, lo hacen con otros menonitas, con los que también se casan. Por lo que solo es esperarlos a que regresen.

A primera vista, la raza podría no ser un aspecto cultural sino biológico. Por eso también la raza sirve para identificar a un grupo étnico, aunque algunos autores hablan de “razas sociales” en contraste con las “razas biológicas” normalmente consideradas (Stavenhagen, 2001: 19).

3.15.3. LOS MENONITAS VISTOS DESDE FUERA

“La identidad también es una construcción desde afuera, el ser reconocido como perteneciente a un grupo con características particulares que lo hacen distinto de los demás y con los cuales interactúa, puede ser subjetiva, producto de prejuicios y estereotipos” García, 2002:19).

³⁷ Los menonitas usan el concepto raza para diferenciarse de los otros grupos sociales o étnicos. Y también, para referirse a los grupos de jóvenes que se reúnen los domingos para convivir.

Así como los menonitas explican su origen, los vecinos y personas que tienen relación o contacto con ellos, se hacen ideas por su forma de ser y sus costumbres, ejemplo: unas de las preguntas más recurrentes, y a veces con un tono despectivo y poco amable hacia los mismos menonitas a los que también les han preguntado: ¿por qué apestan? o ¿por qué los menonitas no se bañaban?

De los anterior, a modo de ejemplos reales, está el caso de un abogado que llevo a la comunidad de Salamanca, que afirmó que los menonitas eran muy cerrados. En otra ocasión un agrónomo me platicó que tenía buena amistad con los menonitas de las colonias que están en Campeche, habló del noviazgo que los menonitas tienen, donde el muchacho visita a su novia los jueves y domingos, y le dije que en Salamanca las visitas de los novios, son los miércoles y domingos, eso a él le sorprendió mucho, porque él pensaba que en todas las colonias menonitas eran iguales los días de visitar a las novias. Además considera que los menonitas son personas muy organizadas.

También, en varias ocasiones, antes, durante y después de la investigación, algunas personas, llegaron a decirme que los *“los menonitas se casaban con muchas mujeres, que los hombres tenían relaciones con sus hijas y hermanas...”*

3.15.4. PORQUE SE DEJA SER MENONITA

A modo de ejemplo real, hubo una vez un menonita que vivió en Calderitas, y se juntó con una beliceña, por lo que aquel menonita ya no era de la religión y actualmente, él y la beliceña vive en Estados Unidos.

Menonitas de la comunidad, también mencionaron que otros hombres, también han dejado la región y se han pasado a otra, en algunas donde les permitían tener muchas esposas.

Cuando a un menonita le dan de baja en la religión, deja de ser menonita para su grupo, lo dejan de ver como un miembro de la región, considerándolo solo como un alemán aunque sea de nacionalidad mexicana, beliceña o canadiense, etc.

3.15.5. COMENTARIOS DE POBLADORES VECINOS QUE TIENEN AMISTAD CON LOS MENONITAS DE SALAMANCA

Un día, poco antes de la *faspa*, llegó una camioneta de color rojo con dos señores y un muchacho a la casa de unos amigos de campo nueve que tienen el único aserradero en Salamanca. Los señores de la camioneta trajeron seis postes que

eran de un señor que vive en campo cinco (un viejito), para que el señor de la casa los cortara en tablas.

Uno de aquellos señores que había llegado, dijo que *“los menonitas, se la pasan trabajando, incluso desde que están en la panza de la mamá”*. Dijo igual que *“son buenos amigos los menonas”*, y que él viene igual por leña a Salamanca, ya que aquí le dan permiso y no le cobran nada.

Es cierto, los menonitas son gente que trabaja mucho y casi todo el día, desde que sale el sol hasta poco antes que se oculta. Pero también es cierto que se cansan, por lo que se toman siestas, por lo general después de la *mara*.

Un día, otro señor que circula en la comunidad trayendo a trabajadores y dando fletes, narró que él en el pueblo de Bacalar, le platicaba a las personas que a él le gusta mucho ir a Salamanca, porque la gente es buena y que ahí los hijos obedecían al papá y trabajan, cosa que con ellos a los hijos no les gusta trabajar y quieren que todo se lo de él papá.

CAPITULO IV:

Organización Social

“La sociedad moderna, al igual que la sociedad tradicional, siguen engendrando grupos y organizaciones que demandan la adhesión absoluta de sus miembros, y pretenden abarcar toda su personalidad dentro de su círculo. Estas podrían llamarse instituciones voraces, por cuanto exigen de sus miembros una lealtad exclusiva e incondicional y tratan de reducir la influencia que ejercen los papeles y los status competidores sobre aquellos a quienes desean asimilar” (Coser, 1978: 14).

“Las instituciones voraces, si bien en algunos casos recurren al aislamiento físico, suelen valerse principalmente de mecanismos de otra índole para separar a sus miembros de los extraños, y se limitan a erigir barreras simbólicas entre ellos” (Coser, 1978: 15).

“Las personas en general no ocupan un solo status, sino un conjunto de distintas posiciones de status. Por ejemplo, están ubicadas simultáneamente en el sistema de estratificación social, en el orden conyugal, en la división del trabajo y en la jerarquía religiosa. Estas instituciones concentran la adhesión de todos sus miembros, o de parte de sus miembros, en un status general y en sus respectivas relaciones fundamentales de papel. Excluido de toda relación competitiva, y sin bases externas donde fundar su identidad social, este grupo selecto de ocupantes de status funda su identidad en el universo simbólico del limitado conjunto de papeles de la institución voraz” (Coser, 1978: 16-17).

4.1. PATRIARCADO

Una característica de la sociedad menonita, es la de ser patriarcal, ya que en todos los cargos civiles o de la iglesia, los hombres son los que los ejerce, no por eso en esa sociedad las voces de las mujeres no son escuchadas, pues el esposo, al menos le consulta a su mujer en aspectos económicos sobre que sería mejor hacer, y del mismo modo, por quién votar en las elecciones que se llevan a cabo dentro de la comunidad.³⁸

³⁸ Véase: Autoridades que ven por toda la comunidad.

Las mujeres menonitas no están en desacuerdo con que el hombre sea el que tiene “la última palabra”, por el contrario, pareciera que se encuentran muy cómodas con que sea de esta forma.

Un esposo explica que los hombres mandan, ya que por decirlo, ellos son el tronco, pero también dice que hay hombres malos y hombres buenos. El cómo esposo, tienen que ver para que haya comida, zapatos, ropa, todo lo que haga falta:

“Entonces yo tengo que cuidar el dinero pero no significa que no pertenece a mi señora, entonces si necesitamos algo, estamos platicando y quedamos en un acuerdo que vamos hacer, porque si yo digo vamos a comprar tal cosa, si ella no ve que sea necesario, me dice que no, mejor más tarde. Y me pongo a pensar ¡ah sí, puede ser, mejor vamos a comprar otro! No que la señora no tiene derecho, si manda igual, pero yo más digo sí o no.”

Porque mira, fíjate si mi esposa me viene a decir, “oye término el arroz, termino el frijol, termino el harina, necesitamos”. Entonces si la señora manda, entonces vete a comprar. Pero porque yo soy el mero, me lo viene a decir, yo tengo que ver de dónde sacar el dinero para comprar. Entonces ahora vamos al contrario, si se trata de costurar un pantalón, un algo pos que voy hacer, yo no sé costurar, es ella. (J.B. 2010)

4.2. EL ENAMORAMIENTO, ANTESALA DEL BAUSMO Y EL NOVIAZGO

El enamoramiento, es el estado de un movimiento colectivo de dos. No es un fenómeno cotidiano, una sublimación de la sexualidad o un capricho de la imaginación. Tampoco es un fenómeno divino o diabólico. Es un fenómeno que puede colocarse en una clase ya conocida, la de los fenómenos colectivos” Es una experiencia que todos hemos pasado, de esta manera el estudio del enamoramiento se convierte en la llave para abrir la puerta a fenómenos mucho más complejo. Para hacerlo hemos de profundizar en su experiencia, identificar al menos unos de sus caracteres distintivos. (Alberoni, 1994: 9 y 14).

4.2.1. ¿CÓMO SE CONOCEN?

Los jóvenes menonitas, empiezan a pasear a partir de los quince años de edad, cuando los padres les permiten salir solos para que luego se junten con otros muchachos y de igual forma a las muchachas juntarse con sus amigas del mismo campo o de campos vecinos.

En algunos casos, “¿se puede hablar de una elección, cuando son tan estrechos los límites para hacerla? El verdadero problema para los futuros conyugues no es tanto elegir como enamorarse. Para encontrarse, necesitan en gran medida la ayuda de la sociedad y una especie de complicidad de los adultos. Si logran encontrarse, la elección no se produce en seguida, pues tienen que aprender a conocerse y a descubrir si concuerda” (Lemaire, 1986: 50).

Para los menonitas pasear es ir de visita a una casa o caminar a lo largo de las calles, reunirse en puntos estratégicos. Si se trata de la juventud soltera, se reúnen sólo el día domingo, los muchachos por su lado y las muchachas por otro, pero cuidando que entre ambas partes no haya mucha distancia y así tanto ellas como ellos puedan verse de lejos.

Un gesto, una mirada, un movimiento de la persona amada nos habla en profundidad, nos habla de ella; comprendemos sus sentimientos, comprendemos los nuestros. En



Jóvenes paseando en la calle de campo nueve.

los otros y en nosotros mismos intuimos de pronto lo sincero y lo que no lo es. (Alberoni, 1994: 17).

El día domingo, después de la mara, los jóvenes salen a pasear, caminando a lo largo y ancho de la calle que atraviesan varios campos, ya sea de campo diez al ocho que están en línea recta, donde se pueden ver a las muchachas caminando, de regreso o yendo a reunirse a la casa de una amiga, o en alguna construcción no habitada, mientras que de los muchachos van de ida, cruzando miradas de coqueteo.

En otros campos, como en el tres y el cuatro, se reúnen a la sombra de la bodega y de los dos silos que hay en la comunidad. Los de campo uno, dos y cinco lo hacen en una esquina de la calle del cruce donde termina campo uno y cruzando la calle donde comienza campo dos³⁹.

Las muchachas no pueden ir a los campos más lejanos, a menos que sus padres vayan de visita un domingo a ver amigos o parientes que viven retirados, de esta forma la muchacha puede ir con los padres si lo desea, porque sino ella se puede quedar en su casa y salir con las amigas de su campo, ya que el domingo es el único día que tienen para convivir largo rato con sus amistades.

³⁹ Ver en anexos croquis de los campos de Salamanca.

Cuando la muchacha acompaña a sus papás que salen de a pasear, por lo general se trata de una chica que no tiene pretendiente. De esta forma la muchacha, sale a caminar con otras muchachas: primas o amigas que viven en otros campos, así puede conocer otros chicos, de igual forma dejar que a ella la vea algún joven que se interese en ella.

Aunque por lo general este intento de ir a otros campos a ver otros muchachos, se presenta cuando la muchacha tiene más de diecisiete años y aun no le ha salido pretendiente, y quiere tener novio y no quedarse atrás. Esto se puede apreciar en algunas chicas de la comunidad, cuando sin tener pretendiente, ellas ansiaban uno, porque sus amigas tenían enamorado. O se compadecían de ella: primas, amigas, hermanas, o algún vecino, que a su espalda, comentaba: *“Pobre muchacha, con tantas cosas que sabe hacer, no ha podido encontrar su novio”*.

Cuando el muchacho vio todo lo que tenía cerca y no le gusto ni una muchacha, con un poco más de libertad va a otros campos muy retirados y se junta con la *“raza”*, término que usan mucho en español los menonitas para referirse en este caso a la juventud que se reúne o se junta para contarse chistes, coquetear o si es el caso: escuchar algún celular o mp3 a escondidas, porque es algo que la religión no lo permite.

Los muchachos que van solos o acompañados de amigos a otros campos, van a pie o en carreta, según las carretas que tenga a disposición el papá del muchacho, que se la prestan para que vaya a visitar a su novia, siempre y cuando sus papás no vayan a salir de paseo, porque de ser así, el muchacho esperaría a que pase una camioneta, las que son muy raras ver circulando los domingo, ya que los menonitas no trabajan, por lo tanto no tienen que ir hacer compras o diligencias fuera de Salamanca. Así que el muchacho espera a que pase algún carro o una carreta que lo acerquen o lleven hasta el campo donde vive la muchacha.



La raza de amigos.

Fotografía, tomada de otra foto, que proporcione un matrimonio de adultos mayores, donde aparecen ellos cuando tenían quince años. Actualmente ellos rebasan los cincuenta años de edad.

Como son realmente muy pocos los muchachos a los que sus padres les dan *bogue*, muchos se juntan alrededor del amigo que tiene carreta, para que cuando llegue la noche, los reparta o acerque a la casa de la muchacha.



Muchachos menonitas reunidos en la esquina del crucero viendo pasar a las muchachas y esperando la noche, para ir a visitarlas.

4.2.2. ¿CUÁNDO PUEDEN TENER ENAMORADO (A)?

“El establecimiento de una relación de alianza comienza, como en muchas culturas, con el cortejo. Las relaciones de cortejo dentro de la comunidad implican el conocimiento de todos los agentes en posibilidad matrimonial” (Franco, 1992: 179).

La edad autorizada y reconocida por los menonitas para que una adolescente pueda tener enamorado o enamorada es a los dieciséis años, aunque algunos padres prefieren que sus hijas se tarden uno o dos años más para tener novio. Pero si la muchacha ya está en la edad para tener novio, los padres no pueden oponerse, pues de hecho tanto el pretendiente como la muchacha no le tiene que pedir permiso para que anden. A no ser que la señorita este en vísperas de cumplir los dieciséis años, como ocurrió una vez, donde un domingo, el padre de una muchacha, notara que en el cuarto donde su hija mayor recibía a su novio, habían dos muchachos; el novio de su hija mayor, y otro muchacho que llegaba por primera vez a visitar a su otra hija, dos años más chicha que su hermana, la cual no le dijo a su papá que quería tener novio. Las dos muchachas, junto con los dos muchachos se metieron en la misma habitación donde ellas platican con los muchachos por la noche los domingos, y durante el día, pero acompañadas de sus amigas y amigos. El padre de las muchachas dijo: “*Creo que mi otra hija quiere tener novio*”. Se le preguntó si él la iba a dejar: “*Yo creo que sí, porque falta poco para que cumpla años*”. A la señorita le faltaban tres meses para cumplir los dieciséis.

El papá de la muchacha, puede regular las visitas que se hace en la semana: los miércoles, porque si la muchacha es muy joven, eso lo consideran a los dieciséis o diecisiete años, solo la pueden visitar los domingos. Tal era el caso de la hija mayor de aquel señor, a la que el papá solo le permitía que la visitaran los domingos, porque él decía que:

“Aunque ella es grande (diecisiete años de edad) aun es chica para verse con el novio dos días a la semana”.

Hay padres que aunque las muchachas estén muy jóvenes sí autorizan la visita de los miércoles. *“Ahí depende del papá”*, como dijeran otros menonitas.

Los días de visitar a la novia en casa de sus padres no son los mismos en todas las comunidades: en Campeche son los jueves y los domingos⁴⁰, mientras que en Salamanca son los miércoles y domingos. Al preguntar ¿Por qué los novios solo se veían dos días a la semana?

Un padre de familia dijo: *“Es así porque si los novios se vieran más días ya no sabrían de que hablar, también, es una regla puesta, no porque la Biblia lo diga, sino para tener un control. Así era cuando yo era novio de mi esposa. En el tiempo de los más viejitos los novios solo se veían los domingos”.*

Haciendo esa pregunta a los muchachos que llegaron un domingo por la tarde a la casa donde vivía, dijeron que era por el trabajo, y cuando le pregunté directamente al novio de la señorita de la casa, ¿Por qué ellos solo se veían los domingos? Dijo: *“Porque trabajo en Morocoy”.* Aunque el papá de la muchacha dijera que su hija sólo podía ver un día a su novio porque él así lo prefiere, ya que aunque ella está grande, aún es muy joven.

4.2.3. LAS VISITAS QUE EL PRETENDIENTE HACE A LA MUCHACA EN CASA DE LOS PADRES DE ELLA

La visita que hace el novio de la muchacha, es única y exclusivamente en la casa de los padres de ella, por lo general en su dormitorio, a no ser que ella comparta el cuarto con otras hermanas, de ser así, recibirá en una habitación en la que puedan estar solos o quizás acompañados de otra pareja de novios, que por lo general se trata de la hermana de la muchacha que también tiene enamorado.

La razón de que los novios estén separados de los demás es por la costumbre y no porque lo mande la Biblia. Ya que los menonitas mayores, no quieren que los niños que estén en la casa escuchen las cosas que los enamorados hablan de acuerdo a su edad y tampoco quieren que vean lo que ellos hacen, como: besarse y abrazarse. Es una costumbre, porque la visita se sigue haciendo de esa

⁴⁰ Véase: Los menonitas vistos desde afuera.

forma, aunque en la casa no hayan niños viviendo, pues podría pasar que estén niños que fueron de visita, por lo general sobrinos o nietos.

La novia los días miércoles y domingos, trapea el piso de la habitación, dejándola olorosa y si hay una cama le cambia las sabanas, si solo hay un sillón que encima tiene de forro un cobertor, lo sacude y acomoda muy bien, todo



Una pareja de enamorados.

para tener impecable la habitación y recibir a su novio, a eso de las ocho de la noche, cuando ella entra al cuarto, cierra la puerta y baja las cortinas de las ventanas, donde se asoma abriendo un poco la cortina para que pueda ver a su novio que ha llegado en carreta o caminando en caso que viva en el mismo campo que ella.

El muchacho los miércoles, por lo menos, lava a mano su mejor camisa y pantalones negros, se pone lo más presentable para ir a ver a su novia, tal como vi que lo hiciera un amigo de campo tres, quien fue un día al cuarto de su hermana que era donde yo dormía y tenía mis cosas, entonces el chico abrió un cajón de la cómoda de su hermana y saco tres fotos, en una él tenía puesto de chiste un vestido de su hermana y en las otras tenía dos fotos donde estaba el con su novia que para el año 2009, la muchacha tenía quince años de edad. Cuando conocí a su novia por medio de las fotos que él me mostró, en mi mente dije que suerte tenía la muchacha de tener a un novio lindo por dentro, guapo por fuera y trabajador. Por lo que observé que el concepto de una chica bella para los menonitas, son muchachas gorditas y simpáticas, pues son las que tienen más pretendientes.

El enamoramiento es un proceso en el cual la otra persona, la que hemos encontrado y nos ha respondido, se nos presenta como objeto pleno de deseo. Y este hecho nos impone la reorganización de todo (Alberoni, 1994: 30).

Entonces, el joven cuando llega a la entrada de la parcela donde vive la muchacha, prende su foco de mano y hace una señal circular con la lámpara, para anunciar que él está ahí a fuera, y ella en señal de que está lista para recibirlo, le responde de la misma manera que él lo hizo, prendiendo su foco para que el muchacho pase y entre a la habitación directamente sin tener que hablar con los padres de la muchacha, ya que eso no sucede o no se acostumbra entre los menonitas, así que el muchacho aunque esté cerca de los padres de la muchacha,

no le hace plática, tan solo les da las buenas noches y sigue su camino, entra al cuarto cerrando la puerta, porque adentro lo espera su enamorada, en la habitación casi sin luz.

En la estancia en la comunidad se observó que la gran mayoría de las parejas de novios que se forman viven en el mismo campo y muchas veces son vecinos pero no por eso pueden verse de cerca y hablarse a diario, aunque muchos lo hacen a escondidas, sobre todo cuando no están los padres de la muchacha.

Anécdota de una abuelita menonita:

Cuando era *meyal*, siendo la tercera hija de catorce hermanos, cuando fue novia de su esposo (que ya había muerto), sus padres la dejaron una vez al cuidado de una hermana mayor y de su cuñado, porque sus papás se fueron a Zacatecas a la boda de una tía de ella. En las noches ella tenía que ir a dormir a la casa de su hermana, y por la mañana y tarde regresar en compañía de su hermana, a la casa de sus padres para que se hicieran cargo del ganado.

Aquella muchacha pidió a su hermana y cuñado que le dejaran ser visitada por su novio en la noche, en días que no eran de visitas. La señora, dijo que no está permitido aun hoy día, aunque siguen existiendo hermanos que son casados, y dan chance a los jóvenes de verse en días no autorizados.

Pero el caso de esta abuelita, no es el único, ya que un señor, también cuando fue novio de su esposa, se veía a diario con la que fuera su novia, ya que su suegro se acostaba a dormir temprano.

4.2.4 ¿CÓMO SE HACEN PRETENDIENTES?

Encontrar ¿Cómo se hacían pretendientes los menonitas? Es una pregunta que dio trabajo encontrar una respuesta. Resultó que no se era novio, o novia, sino hasta llegada la boda. Los muchachos que decían, tal muchacha es mi novia, era por falta de conocimiento, según las autoridades religiosas.

La primera impresión era que al parecer las parejas empezaban a andar y ya. Por lo que se indagó más al respecto y cuando se fue de visita a la casa de una señora, quien estaba con su hermana casada, y una muchacha soltera como de dieciséis o diecisiete años, se aprovechó para preguntarles ¿Cómo se hacían novios o en qué momento el muchacho o la muchacha le pedía al otro que se hagan enamorados (o novios)?

Hasta ese momento sólo habían dicho que son novios cuando el muchacho se para enfrente de la casa de la muchacha, él prendía la lámpara que llevaba y entraba al cuarto de visita, estableciéndose ver a la señorita los miércoles y domingos por la noche.

Entonces las señoras, que por las costumbres optan por el primer apellido de sus esposos, platicaron que ellas, cuando eran “novias” no querían que los papás supieran que tenían novio, por lo que no les decían.

Me decía a mi misma que los padres se daban cuenta cuando se hacían novios, porque a la muchacha la visitaban en la casa dos días a la semana, y por tanto ellos tenían conocimiento de la relación de sus hijas, y no tanto del hijo.

Una muchacha menonita, cada día de visita se bañaba y se arreglaba más que otros domingos cuando aún no tenía novio, ella se ponía medias y se moja su peinado para que no se viera despeinada, y su cuñado (esposo de su hermana) al verla tan ansiosa por la visita de su novio, le decía bromeando que se fuera otra vez a revolcar en el lodo, porque su novio no iba a llegar. El cuñado, una vez que la muchacha ya se había ido al cuarto donde recibiría a su novio, dijo que ella ya mero se casaba, cuando la muchacha solo tenía dos semanas de andar con su novio.

Una señora en cambio tuvo cuatro novios, el primero a la edad de los catorce años lo que es poco común entre los menonitas. Esta señora antes de ser novia de su esposo, lo era de otro muchacho. El señor que ahora es su esposo, le dijo a sus amigos que cuando aquel muchacho la dejara a ella, que le avisaran porque él iba hacer el bueno, ella dijo que cuando corto con su novio, su esposo y ella se hicieron novios nada más así, sin que él le dijera que si quería ser su novia o andar con él.

La amiga de las dos señoras, resultó ser nieta de la que fue esposa del padrastro del dueño de la casa en donde viví en campo tres (líder menonita). La joven dijo que una vez ella y su novio, que vive en el mismo campo, un día se cruzaron en el camino y se hicieron novios. Pero ella igual dijo que no quería que sus papás lo sepan. Y cuando pregunté ¿cómo sus papás lo sabían? ellas dijeron *“porque los hermanos y hermanas lo dicen”*.

Algo que no había contemplado y salió de la plática con las señoras y la muchacha, es que entre los menonitas una mujer puede dar el primer paso y pedirle al hombre que sean novios. También el ser amigos antes de ser novios no es algo que se dé necesariamente.

El maestro de campo seis, platicó que *“una de las maneras de hacerse novios, es por medio de mensajes que son transmitidos por un amigo o una amiga que va y le dice a la muchacha o al muchacho, que a fulanito de tal le gustas, y si ella dice que sí está bien, el otro la va a ver y se hacen novios”*.

Entonces, el maestro platicó de cómo él empezó a ser novio de su esposa, y dijo que una vez el hermano de su esposa: *“un día le dijo a ella que fulanito de tal, quería que ella fuera su novia, pero la muchacha se molestó con él que la pretendía, porque ella no quería que nadie lo supiera”*.

Al preguntarle a otro señor, en relación del noviazgo, él explico:

“Que primero cuando tienes quince años, los muchachos y muchachas salen a pasear, pero todavía no pueden ser novios, sino hasta los dieciséis, pero mientras tanto se van viendo y si a un muchacho le gusta una muchacha, el se va acercando poco a poco y se queda sentado al lado de la muchacha, pero si a ella no le interesa, ella se quita. Pero si cuando estén en edad de ser novios y ellos andan más pegados y así... el muchacho después pasa por su casa y ella sale, que así ya son novios”.

A veces cuando el muchacho va por primera vez a la casa de la muchacha, ella no es la que sale, sino algún hermano. Así ocurrió con un líder de Salamanca, cuando quiso ser novio de su esposa, fue a la casa de ella, y se paró en la calle en frente de la entrada del acre de su suegro, ahí salió el hermano y le preguntó a quién quería ver. Entonces dijo el nombre de la muchacha, su cuñado entró a la casa, le dijo a su hermana, que tal muchacho quería hablar con ella, la muchacha le dijo a su hermano que le dijera que pasara al terreno.

En ocasiones, la situación de cortejo o noviazgo es sostenida por un tiempo corto, pero más que nada se busca el acuerdo entre la pareja. Posteriormente, hecho el trato, la familia de la novia organiza una boda (Franco, 1992: 180-181).

4.2.5. ¿QUÉ ES UNA NOVIA ENTRE LOS MENONITAS?

El contador de población, aclara que una novia es cuando la mujer ha tenido la boda. Pero que para que ella pueda tener la boda, antes debía esta bautizada. Cuando la mujer tiene su boda, ahí ella ya es novia hasta que llega el día del casamiento en la iglesia, porque antes de la boda solo es una muchacha.

“Muchos dicen: es mi novia, pero no es así, ellos mismos ni saben que es, no se ponen a pensar que es una novia. Una novia es cuando ya tiene la boda, porque eso tarda una semana, y sirve para que, mira supongamos un ejemplo, si el sábado, como que mi hija se caso, tiene la boda, tiene una semana de oportunidad de decidirse que si quiere el novio o no, porque si hoy tenía la boda y ayer es domingo, hoy es lunes, mañana es martes, pasado mañana es miércoles. ¡jam! Pues ya se decidió que mira a lo mejor no te quiero, a bueno. Nomas me despido y me voy.

Mientras no me casarón en la iglesia tengo yo la oportunidad de pensar haber si te quiero o no te quiero. Y si te quiero y también me quieres pos ta bien, el día domingo voy a la iglesia y nos casan. Pero si yo me decidí que no, me acorde algo de la novia o el novio se acordó algo de mí que no le gusta se va. Entonces todavía no es divorcio, pero cuando ya se caso no hay divorcio.

Por eso tienen una semana de oportunidad de pensar. Es mejor hacer a tiempo que después porque cuando ya se casarón ya no hay oportunidad, ya hay divorcio, y si haces el divorcio, Moisés dice en la Biblia que no se divorcien, no más que Dios padre. Y mucha gente si le vas a preguntar no te lo va a contestar, no te lo van a dar la respuesta, no saben para que sea esa semana.

4.2.6. REGALOS ENTRE NOVIOS

Los regalos entre menonitas, vienen siendo cosas que puedan servirles, tales como herramientas de trabajo para el muchacho y cosas de cocina para las muchachas; ollas y trastes, ropa que los novios mandan hacer o bien solo metros de tela para que ellas mismas se hagan un vestido. La novia, además de dar herramientas de trabajo, también le hace por lo menos una camisa y un pantalón a su novio.

Los obsequios en la navidad, son casi obligatorios, y no solo se da un regalo, sino que en una caja decorada, ponen todos los regalos que pueden ser galletas, ropa (que es lo más común), algún juguete, y cuanto se les ocurra.

Otras ocasiones para dar obsequio, es el cumplen años de él o ella, aunque el regalo muchas veces no lo dan el mero día del cumpleaños porque puede que no caiga miércoles ni domingo. Pero este obsequio muy pocos lo dan, por falta de dinero.

Otra ocasión en que los novios dan presentes, y no son obligatorios es en la fiesta del Pentecostés, en la Semana Santa, donde recuerdan la crucifixión de Jesús en la cruz.

Los novios, cuando han decidido casarse, dos días antes de la boda, (el día jueves por la noche) se dan un regalo, que se entregan cuando el muchacho llega a visitar a su novia. La novia, también le entrega a su novio el regalo que compro o hizo.

Este tipo de obsequios, por lo general son cosas que beneficiara nada más a la persona, como cortes de telas para ellas, y tirantes de pantalones para ellos. Pero algunos muchachos, optan por regalar cosas costosas que servirán para su economía, como la máquina para hacer pasta.

4.3. LOS RITUALES DEL MATRIMONIO ENTRE LOS MENONITAS: BAUTISMO, BODA Y CASAMIENTO

El *rito* es una acción establecida y regulada para obtener algún fin concreto, que exige ceremonias especiales (Young y Mack, 1967: 422).

La boda y el casamiento menonita no son la misma cosa, por esta razón se verán por separado, además muchos aspectos de la boda y el casamiento tienen su referente en la Biblia, por tal razón aparecerán en el texto referencias bíblicas, pues cuando se hicieron las entrevistas, los mismos menonitas explicaban el porqué de sus costumbres, tomando la Biblia en su mano.

Opté por llevar en la mochila la Santa Biblia, ya que contiene los dos testamentos, utilizados en la “Evangélica Región Menonita”, porque como dije antes, el menonita me explicaba cosas de su vida cotidiana, tomando la Biblia en mano, asimismo me ponía a leer pasajes de la Biblia, para que yo comprendiera más lo que ellos me decían de sus costumbres.

Cada religión interpreta los textos bíblicos a su manera, algo que también menciona Magaña en su monografía, es de tomarse en cuenta, cuando se trata de etnias o grupos donde su vida y costumbres se ven marcadas por su religiosidad y la cosmovisión que tienen del mundo (Magaña, 2000: 31). Con esto, también quiero dejar en claro que las citas que aparezcan de la Santa Biblia, son apuntadas para que el que guste leer este trabajo sepa el porqué de los significados de las tradiciones y costumbres menonitas.

Antes de describir como es la boda menonita, es importante saber cómo regulan el matrimonio, en relación al incesto, que son las relaciones sexuales entre parientes de los grados en que está prohibido el matrimonio⁴¹, o a la permisibilidad de con quién pueden contraer matrimonio, ya que no hay sociedad que permita libertad de elección de pareja, el *tabú del incesto* es, sin duda alguna, una restricción casi universal del matrimonio (Young y Mack, 1967:3 83).

En las estructuras elementales (matrimonio preferencial) del parentesco los sistemas de nomenclatura son los que permiten determinar en forma inmediata los sistemas que prescriben el matrimonio con cierto tipo de parientes o, aquellos sistemas que, al definir a todos los miembros del grupo como parientes, distinguen en ellos dos categorías: los cónyuges posibles y los cónyuges prohibidos (Lévi-Strauss, 1998:11-12). Existen también ciertas categorías de parientes con quienes no está permitido tener relaciones sexuales, aunque generalmente esta categoría coincide con la de los cónyuges prohibidos. (Beattie: 1980, 168)

En el caso de los menonitas, se les preguntó acerca de con quienes se podría contraer matrimonio, o ¿con qué mujeres se puede casar?

Don Johan Elías Wall dijo: *“en la Biblia dice que no te cases con tu mamá, tu hermana, porque es pecado. Ni tu prima, ya que la sangre está muy junta (pegada)”*. Aunque ellos prefieren que se casen con gente con muchas generaciones de por medio, Elías dice que se pueden casar a partir de la segunda o tercera generación, y que la tercera es la de mejor aceptación.

En el caso anterior, el tabú al incesto, que rige el matrimonio, se extiende bilateralmente a todos los parientes consanguíneos cercanos, que en la generación a Ego incluye a los primos en primero y segundo grado y, a menudo, también a los primos en tercer grado. (Murdock, 1997:187)

Unos vecinos, platicaban que los padres por medio de consejos les sugerían no casarse con primas, porque la sangre está muy cerca, y podría ocasionar deformaciones en los hijos que les naciera.

“Me acuerdo, tengo un primo, se caso con su prima y nació un bebé con la cabeza abierta, no tenía una oreja, no tenía la mejilla, sólo le llego al apenas el ojito y el hueso abierto, pero bendito sea Dios que nació muerto, que tal que hubiera nacido vivo con la cabeza arriba, pobrecito, y no sé, no tengo la experiencia, pero dicen los doctores que es por la sangre, que

⁴¹ *Diccionario ilustrado Océano de la lengua española*, 1994.

es muy cerca, es muy similar la sangre. Por eso, por eso los prohíben casar con familiares muy cerca.

Por eso nomás nos dan el consejo. No lo prohíben pero nos dicen el consejo, es mejor no hacer esto, mejor búscate otro que no es tan cerca, porque y también ha pasado que prima con primo pero los bebés nacen bien, no, no pasa nada, toda la familia nace bien y todo bien.”

Lo anterior, coincide con los antropólogos Lewis H. Morgan y Henry Maine (Maine, 1886: 228) sobre el origen de la prohibición del incesto que es natural y social al mismo tiempo, pero en el sentido de ser el resultado de una reflexión social sobre un fenómeno natural, para lo cual la prohibición del incesto sería una medida de protección destinada a proteger a la especie de los resultados nefastos de los matrimonios consanguíneos. (Lévi-Strauss, 1998:46)

4.3.1. LA ENDOGAMIA MONÓGAMA Y SER FIELES

La elección está tan limitada que se reduce casi a la de un matrimonio por conveniencia, el de los jóvenes mantenidos en una estrecha dependencia afectiva y cultural, la de los aislados, la de los extranjeros culturalmente y la de los disminuidos que no disponen de medios de expresión y comunicación suficientes (Lemaire, 1986: 51).

La endogamia, término usado por primera vez por el antropólogo victoriano McLennan, significa simplemente que uno debe “casarse dentro” del grupo social al que uno pertenece, lo opuesto es la exogamia, que significa que uno debe “casarse fuera”. Puesto que los términos son relativos, al emplearlos es necesario definir el grupo dentro o fuera del cual uno debe casarse. (Beattie, 1980, 161)

La elección monógama se refiere al medio social de origen, donde las presiones provienen del medio en general. Estas presiones raramente se ejercen de manera consiente por los representantes del medio. En el plano psicológico, parece que el joven siente como de su interés propio, más que como obligación, el comportarse conforme a las imposiciones de su medio, aun si ese comportamiento es contrario a sus proyectos, a sus sentimientos, a sus intereses económicos y materiales (Lemaire, 1986: 48).

Los menonitas, “de en medio” (como los he nombrado para diferenciarlos de los menonitas modernos (o progresistas) y de los ortodoxos (radicales, o extremos),

practican la endogamia, esto es, que se casan sólo con menonitas de su respectiva clasificación. El matrimonio es hasta que la muerte los separe.

Pero si en un matrimonio, el esposo deja la religión y se junta con otra mujer, la esposa menonita no puede juntarse con otro hombre, ya que iría en contra de la ley, quedándose sola y sufriendo, según refiriera un cantor.

Los menonitas de Salamanca, casi siempre dijeron que ellos no mezclaban la raza, *“porque así era la ley, que venía desde Menno Simons”*. Por lo que pregunté a mi maestro de religión menonita, en donde estaba esa ley que les prohibía contraer matrimonio con gente que no fuera menonita. A lo que respondió que esa ley estaba en la Biblia, pero que no sabía exactamente en qué parte de ella. Como en las otras visitas que le hice a su casa, aun no daba con esa ley que estaba en la Biblia, cuando terminé de realizar la práctica de campo tres, consulté a un diácono de otra religión, el cual indico que leyera Esdras 10:10, 11, 12 y Nehemías 30.

Esdras, 10: Expulsión de las mujeres extranjeras

10 Y se levanto el sacerdote Esdras y les dijo: Vosotros habéis pecado, por cuanto tomáis mujeres extranjeras, añadiendo así sobre el pecado de Israel.

11 Ahora, pues, dad gloria a Jehová Dios de vuestros padres, y haced su voluntad, y apartaos de los pueblos de las tierras, y de las mujeres extranjeras.

12 Y respondió toda la asamblea, y dijeron en alta voz: Así se haga conforme a tu palabra.

Nehemías:

Pacto del pueblo, de guardar la ley

30 Y que no daríamos nuestras hijas a los pueblos de la tierra, ni tomaríamos sus hijas para nuestros hijos. (La Santa Biblia, 1960)

4.3.2. NO COMETERÁS ADULTERIO

Maestro de religión, J. B.: *“como primero de Timoteo. No quisiste en buena vida. Si tu blasfemaste, digamos la palabra de Dios, porque en la Biblia no te dan permiso, no te da oportunidad de violar⁴² a ninguna mujer, aunque sea una mujer, nomas a la tuya, a una nomas.”*

⁴² La palabra violar, Johan la usa para referirse a tener relaciones con una mujer que no es la de él, que no es su esposa.

Timoteo 1, 3: Palabra fiel: Si alguno anhela obispado, buena obra desea.

2 Pero es necesario que el obispo sea irrepreensible, marido de una sola mujer, sobrio, prudente, decoroso, hospedador, apto para enseñar.

12 Los diáconos sean maridos de una sola mujer, y que gobiernen bien sus hijos y sus casas. (La Santa Biblia, 1960: 383)

“Yo como esposo, no tengo derecho de tocar alguna otra señora que a la mía, es la única, sea quien sea, aunque alguna me atenta y yo no me junto con ella es mal, porque no es mío. Pablo dice, desde que te casarón, desde que le diste la mano derecha es una sola carne, no son dos carnes iguales, sino es una sola carne, ahí sí.”

Aunado a la evitación del adulterio, se desprenden reglas como las que prohíben desde la escuela a modo de hábito y que se siguen en los rituales de paso como el bautismo, boda y el casamiento, así como la asistencia a la iglesia, donde hombres y mujeres se sientan separados, para que tengan orden y eviten tentaciones, como llegar a tener la intención de coquetear con alguna mujer u hombre que estén casados o alguien que tenga enamorada (o), y de esta forma evitar problemas. Para lo cual J.B., explica ¿por qué se sientan separados?:

“Es orden entre nosotros. Si porque dice, como hay gente delicada. Usted sabe que hay hombres que les gustan mucho otras mujeres... si como un hombre ve a muchas mujeres y también mujeres a hombres de otro, es para prevenir esos problemas. Y me dice, que, qué tal si yo me voy a sentar a lado de tu esposa y le hago bisbís, No te va a gustar, me va molestar.

Para prevenir estas tentaciones, porque son unas tentaciones lo llamamos. Porque si una mujer me viene y me está diciendo oye (ven con señales de ojos) es, es para probar mi fe, cual es la fe, para ver qué voy hacer.”

4.3.3. REQUERIMIENTOS PARA QUE LOS ENAMORADOS TENGAN BODA

BAUTIZARSE

Sin boda no hay casamiento, y sin bautismo tampoco hay boda. Los menonitas se tienen que bautizar como primer paso, este evento ocurre solamente un vez al año y se da en el mes de mayo. En Salamanca, por ejemplo hay dos iglesias, una en campo cuatro y otra en campo dos, entonces los días domingos antepenúltimo y

penúltimo del mes de mayo, días del Pentecostés, el obispo de la comunidad realiza los bautismos, ya que él es el único que tiene la autoridad de efectuarlos.

Pero como cerca de Salamanca, en el kilometro diez hay otra comunidad de menonitas que pertenecen al ejido de Aarón Merino Fernández, las cuales se comunican por medio del camino que hay entre campo uno y dos de Salamanca, el obispo de esta comunidad va a hacer ahí también los bautismos en el último domingo del mes de mayo en la iglesia que ahí tienen los menonitas que pertenecen a dicho ejido.

Una vez que entrevistaste al único diácono⁴³ de Salamanca, cuando lo vi en una boda, el dijo que un menonita, cuando se quiere bautizar va a la iglesia a prepararse cuatro domingos, ó sea cuatro semanas, igual a un mes. Donde a la persona que se quiere bautizar, le preguntan que si él o ella están de acuerdo con la religión y que si la acepta como es, que entonces si pueden bautizarse.

Después que el menonita se preparó cuatro domingos para bautizarse, lo que sigue para él, es confesar todos sus pecados o al menos de los que se acuerde a su papá, y luego tiene que ir con el Obispo también a confesarse de nuevo, *“para que tengan el corazón limpio como el de un niño, dijo un habitante de campo seis”*.

El menonita que ya se preparó cuatro domingos y que ya confeso sus pecados, tiene que ir en compañía de dos testigos varones, a pedirle perdón a todas las personas a las que él o ella, les haya gritado, o hablado mal, o con las que se haya peleado. Y cuando llega el día de su bautismo, él o ella se tienen que presentar con esos dos testigos, que son varones y que están casados.

El diácono también dijo que la mujer cuando se va a bautizar y cuando tiene el casamiento, su vestido es de color negro, color que significa ser humildes con Dios. El varón, usa la misma ropa para el bautismo, que para la boda y el casamiento, que consiste en un traje azul rey o azul marino, con una camisa que puede ser de un color azul bajo o blanca, aunque hay novios que llevan el pantalón de color negro y el saco azul, o todo el traje de color negro.

El bautismo, consisten en poner un poquito de agua en la cabeza de las personas que quieren ser parte de la religión, y primero el Obispo bautiza a los hombres y por último a las mujeres que al igual que los varones se sientan en la primera banca de la iglesia que están pegadas a los estrados donde permanecen los

⁴³ Ver sistemas de cargos.

pastores y los cantores, de lado derecho se sientan los hombres y de lado izquierdo las mujeres.

Cuando un menonita se bautiza, es considerado como adulto y miembro oficial de la religión. Las edades en que se bautizan, oscilan entre los dieciocho años y los veinte años, por lo general los que lo hacen, es porque quieren contraer matrimonio, aunque no es necesario para

que uno decida bautizarse y entrar a ser parte de la religión, ya que un menonita que no esté bautizado, aun no es de la “Die Reinlaender Menoniten Gemeinde” ósea de la Evangélica Región Menonita (En español). Tampoco cuenta como un adulto que pueda quedarse con dinero que sale de su propio trabajo.

“Porqué el que no anda con Dios, no tiene derecho a jugar con dinero”
(Johan Bergen).

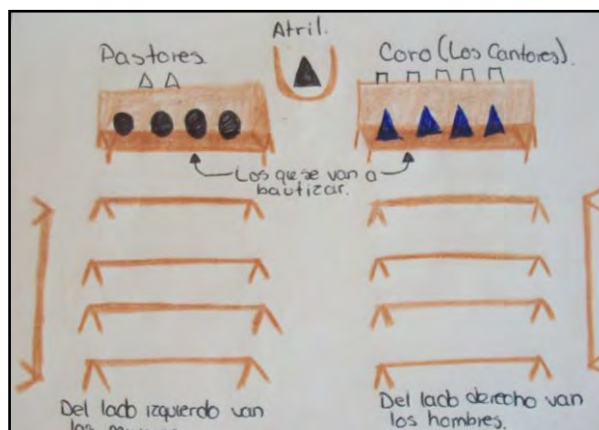

Esquema del bautismo (Elaboración propia)

4.4. ¿QUÉ IMPLICA LLEGAR AL MATRIMONIO?

El matrimonio es casi siempre algo más que una simple unión sexual legalizada entre el hombre y una mujer, si por “legalizada” entendemos socialmente reconocida y aprobada. La obra *Notes and Queries on Antropology* da una útil definición preliminar: el matrimonio es “una unión entre un hombre y una mujer, en que los hijos nacidos de la mujer son vástagos legítimos reconocidos de ambos conyugues”. Con esto se alude a una importante función del matrimonio en la mayoría de las sociedades: el hecho de que confiera un *status* social reconocido a los vástagos, lo que evidentemente constituye un asunto de gran importancia en lo que se refiere a cuestiones como la herencia y la sucesión (Beattie, 1980: 157-158).

Si los matrimonios no se llevaran a cabo dentro de un grupo familiar, estos tenderían a desaparecer con el tiempo. Por lo que a través del matrimonio el parentesco se amplía y da lugar a grupos familiares cada vez más numerosos. Lévi Strauss nos dice: “si bien el matrimonio origina la familia, es la familia, o más bien las familias, las que generan matrimonios como el dispositivo más importante que poseen para establecer alianza entre ellos” (Lévi-Strauss, en Jáuregui, 1982: 200, tomado de la tesis de Cahuich, 2008: 9).

Lévi-Strauss también nos dice: “el matrimonio no es, ni puede ser, un asunto privado”, ya que su formación se ve influenciada por conocimientos, valores y normas que circulan entre las familias de orientación y que han sido transmitidos de generación en generación (Lévi-Strauss, en Jáuregui, 1982: 197, citado por Cahuich, 2008: 9-10).

Para Murdock (1949) el matrimonio es una institución universal que implica que un hombre y una mujer vivirán juntos, mantuvieran relaciones sexuales entre sí y cooperaran económicamente. Planteando que la característica universal del matrimonio es cuando la cooperación económica y la gratificación sexual coinciden en una reacción social de dos adultos dentro de una familia, esto mismo es lo que la hace diferente de otro tipo de relación que pudiera existir entre un hombre y una mujer (Cahuich, 2008: 11-12).

Según Coontz (2006), el matrimonio es el vínculo del sistema de relaciones sociales entre dos familias y su influencia, es decir, es el vínculo de las redes sociales. Probablemente su función más importante es la de establecer relaciones de cooperación entre familias y comunidades (Cahuich, 2008; 13).

El matrimonio también supone obligaciones y derechos. Como la gente tiene que ver las cosas con sus propios ojos, esta unión suele expresarse por medio de un símbolo. (Young y Mack, 1967: 382-383). Entre la sociedad menonita, un símbolo matrimonial podría ser el atavío negro que usan las mujeres casadas.

Radcliffe-Brown en la introducción de *Sistemas africanos de parentesco y matrimonio* dice que “un matrimonio es esencialmente una reordenación de la estructura social” (citado en Jáuregui, 1982: 54), desde la perspectiva de este autor, el matrimonio promueve cierto cambio en la organización social porque crea un nuevo tipo de relaciones sociales: “en virtud de un matrimonio ciertas relaciones existentes, en la mayoría de las sociedades particulares las de la novia con su familia, quedan transformadas” (citado en Jáuregui, 1982: 54).

4.4.1. SER ADULTO Y QUEDARSE CON EL DINERO QUE UNO MISMO SE GANA TRABAJANDO

Los menonitas desde niños aprenden a trabajar jugando, imitando lo que hacen los adultos o los que son un poco más grandes que ellos y todas las ganancias que salgan de su trabajo son del papá, y sólo hasta después que se bautizan o se casan empiezan a trabajar y ganar dinero para ellos mismos.

El menonita dice que el que no está bautizado que no ande jugando con dinero. Pero actualmente hay algunos padres de familia que aunque sus hijos no estén bautizados, les permiten quedarse con el dinero que sale de su trabajo o al menos con una mínima parte de dinero que ellos generan trabajando, aunque esto “*es muy en contra de la ley*” como una vez dijo J.B.

Pero hoy por hoy, unos padres, a su consideración han cambiado este aspecto, y le dan la oportunidad a sus hijos de hacerse de sus cosas, para que cuando se casen ya tengan lo suyo, sin tener que pasar por lo que viven la mayoría de los recién casados, que se ven obligados a vivir en la misma parcela de los padres de cualquiera de las dos partes, mientras juntan dinero para comprarse una parcela o una carreta, entre otras cosas. Ya que en la unidad residencial del matrimonio menonita, sea este reciente o de algunos años de casados, pasa que se dan tres reglas de residencia, pasando a veces por todas ellas: la virilocal, uxoriocal, y la neocal, que es a la que aspiran todos los matrimonios menonitas.

“La virilocalidad consiste, en vivir en la casa de los padres del hombre con la expectativa posterior de construir una vivienda propia, ya sea en el mismo solar o en un terreno aledaño propio de la nueva pareja. Cuando el marido trabaja fuera y tiene posibilidades económicas se puede establecer desde el principio una residencia neocal. En la residencia uxoriocal, la pareja vive en la casa o solar de los padres de la mujer” (Franco, 1992: 191).

“En ambas posibilidades, la virilocal y la uxoriocal, la tendencia a largo plazo es que la pareja forme su propio grupo domestico y se independice, productiva y consecutivamente de los grupos originales. La fase de fisión total que da como resultado la formación de un nuevo grupo se completa hasta que se construye una vivienda propia sostenida con ingresos propios” (Franco, 1992: 191).

La capacidad del grupo domestico para otorgar espacios a los hijos para que construyan su propio dormitorio es amplia. No así para que la tierra de cultivo que posee el jefe de grupo doméstico sea cedida a todos los hijos (Franco, 1992: 191).

Sin embargo, aunque son prácticamente pocas las parejas de recién casados que disponen de una residencia neocal, el establecimiento de una pareja conyugal, sea virilocal, uxoriocal o neocal en la comunidad, otorga al jefe de la misma derechos y obligaciones en esta como jefe de familia, y en su caso ejidatario (Franco, 1992: 191-192).

En algunos casos, el futuro esposo, busca otras alternativas residenciales, como vivir en el terreno de la escuela, si se trata de un maestro o maestra, o pedir prestada o rentada algún pedazo de parcela para que hagan su casa, mientras trabajan y juntan dinero para hacerse de lo suyo. Pues para que una pareja de novios se case, no es obstáculo alguno, el no tener una parcela propia en donde vivir, así como el no tener una carreta que son tan indispensables entre los menonitas, porque para ellos lo principal es casarse y los dos ya después y más el hombre tendrá la responsabilidad de, trabajara para poder comprar primero su carreta y después un terreno.

Don Johan Elías Wall de campo uno, es otro de esos padres que al igual que don Jacobo Dyck, han cambiado o modificado aquella costumbre, pero así como ellos han sido un poco flexibles, aun hay otros padres que siguen con la tradición de no dejar que los hijos solteros se queden con dinero. Para Don Jacobo, cuando uno de sus hijos varones llega a la edad de veintiún años, ya está grande y lo que trabaje es para él. Tal como lo había hecho uno de sus hijos que recién se había casado, y que antes tuvo dinero para comprar una parcela en campo doce y otra más grande a la entrada de Salamanca.

El ingreso de los hijos implica, por otra parte, que ellos estén ahorrando para instalar su propia unidad de residencia, su propio grupo domestico. Implica también que la manutención de su fuerza de trabajo (gastos de vestido, transporte, etcétera) los hagan con ese mismo salario y no reciban apoyo económico del grupo más que como consumidores dentro de la unidad (Franco, 1992: 245).

Pero un padre de familia de campo seis contó que él hasta el último momento de soltero, lo que el ganaba en el trabajo se lo daba a su papá. Pero en cambio dijo que sus padres cuando él se casó, le regalaron una carreta y un caballo y que solo en eso habían como treinta mil pesos (lo que fue como una compensación para él, y que de esa forma, no se casaba con las manos vacías, ya que tener una carreta como medio de transporte, es importantísimo.

4.4.2. EL APELLIDO DE LA MUJER MENONITA CAMBIA

Los menonitas nacidos y nacionalizados mexicanos, llevan dos apellidos, el del padre y el de la madre, esto en documentos oficiales: Acta de nacimiento, CURP, IFE, el cual sólo lo tienen por mero requisito, ya que los menonitas no votan, y el pasaporte. Pero al interior de las colonias menonitas, el único apellido que cuenta es

el del papá o el esposo, por ello, cuando una mujer menonita es soltera, es identificada además del nombre, por el apellido del padre, pero cuando la mujer se casa, cambian el apellido del padre, por el de su esposo, aun que en lo legal ellas sigan teniendo los apellidos del padre y la madre.

4.4.3. PODER TENER RELACIONES MARITALES

“Una vez pregunte a un señor menonita ¿por qué el novio de la boda se casaba tan joven? A lo que él respondió: *“Porque le duele la cabeza, quiere mujer”*. Entonces en ese momento recordé que en la primera práctica de campo, cuando ayudaba en las labores del campo, sufrí de varias insolaciones acompañadas de dolores de cabeza, mismos que se me curaban acostándome a dormir, por lo que cuando me siguieron dando por la falta de costumbre en las labores agrícolas, preferí decir que me acostaba por que tenía dolor de panza.

Particularmente tenaz es el papel de la religión como reguladora cotidiana en el ámbito de la vida sexual que se concibe solamente en el matrimonio (monógamo). Como escribe Max Weber- es atribuido a la virginidad un carácter carismático para los dos sexos (Heller, 1998:169).

“El matrimonio, no es sino el primer momento de una institución que regula las relaciones entre los sexos, y en estas circunstancias, su papel es incuestionable en la reproducción de la sociedad” (Quilodrán 2001: 17, citado por Cahuich, 2008:19).

Al menonita hombre o mujer, le es prohibo tener relaciones sexuales antes del matrimonio religioso, aunque hay jóvenes que si las llegan a tener, pero son muy pocos. Para ello empezaré con la primera aproximación que tuve referente al tema de las relaciones sexuales fuera del matrimonio.

Relaciones sexuales fuera del matrimonio

“Un primo mío, tuvo relaciones con una muchacha menonita, hasta que después de un rato ella quedo embarazada y se tuvieron que casar en la iglesia, la novia tuvo que usar pañoleta negra en su boda y cachucha en el casamiento. La mamá de la muchacha no se explicaba en qué momento su hija había tenido relaciones con su novio, porque ella dormía con su hermanita a la que le preguntaron si ella había visto o escuchado algo, y la niña dijo que no, nada.

Esas relaciones la religión las prohíbe y las castiga. Los padres que se dan cuenta ya no dejan a la pareja (de enamorados) que salgan a pasear y solo les permite que se vean un ratito los domingos. (Anónimo)

Cuando una pareja de enamorados tiene relaciones antes del matrimonio, las normas sociales coercitivas, pueden “obligarlos” a casarse fundamentalmente en caso de embarazo, y también por la dependencia afectiva y cultural que deja a los jóvenes a merced de sus familias quienes los inducirán al matrimonio, por el pecado que cometieron (Lemaire, 1986: 51).

4.5. FORMALIDAD DEL VESTIDO DE LOS NOVIOS EN SU BODA Y CASAMIENTO, ASÍ COMO DE LOS PASTORES E INVITADOS

VESTUARIO DE LOS NOVIOS

Las novias menonitas que son vírgenes, el día de su boda, que es el día sábado, no portan en la cabeza ningún atavió, [que es una pañoleta de color negro con hilos que le cuelgan en la orilla, la cual tendrían que usar en el caso que haya tenido relaciones antes del matrimonio]. Al día siguiente que es domingo, las novias van a la iglesia a escuchar la misa usando el ajuar de la boda y con la cabeza descubierta, esta última característica, es la que distingue a una novia de las otras señoritas, que usan la pañoleta negra en la iglesia.

Pero si la novia ya no es virgen, en su boda, la joven solo se pone el atavió negro, cuando salen a cantar con el resto de la comunidad, ya que en el cuarto donde se quedan los novios acompañados de otras muchachas y muchachos (“a modo de convivir por última vez con jóvenes solteros”) ella no usa la pañoleta negra. Al día siguiente (domingo), la novia no virgen, asiste a la iglesia portando en la cabeza no la pañoleta negra, sino la cachucha negra que usan todas las señoras casadas.

El vestido de la novia es del mismo modelo que los otros vestidos que están en telas de colores oscuros o con tela estampada, con tabloncillos en la parte de atrás de la falda, y con pechera en la parte de la blusa que se abotona en los hombros por adelante, y en la cintura, llevan a marrado un



Vestido del bautismo y casamiento. En las manos el libro de himnos que llevan todos los novios e invitados a una boda, así como en la iglesia.

leng sholdiuk que tiene tablones y es del mismo color de la tela del vestido. Todo ese conjunto, la novia se lo pone el día de su boda, y al día siguiente en la misa que se hace todos los domingos.

En el cuello, lleva atada una corbata de color negro, misma que usaron en el bautismo, y que usarán en su casamiento, lo cual sirve como distintivo de quien es la novia o la que se va a bautizar, tener la boda y casamiento. Por tratarse de un día especial, las mujeres también usan medias de color carne u oscuras y zapatos cerrados en color negro.

El novio por lo regular el día del bautismo usa un saco de color azul marino y pantalón negro con tirantes, para cuando es la boda lleva traje sastre de color azul marino con camisa de color azul o verde bajo; y en el casamiento que es en la iglesia el novio usa traje sastre de color negro con camisa blanca.

Algunas veces el novio solo manda hacer un saco en color negro, el cual usa también en su boda, pero eso ocurre cuando el muchacho es muy humilde y solo tiene para mandarse hacer un saco, que además usa solo en ese día y por un rato, aunque cuando hay frío igual lo puede utilizar o bien prestárselo o dárselo a otro muchacho que también tendrá casamiento.

VESTUARIO DE LAS AUTORIDADES RELIGIOSAS

Las autoridades religiosas: Obispo, pastores y diácono, van siempre vestidos iguales, no pueden portar otra vestimenta como lo hace el resto de los varones menonitas que usan camisas de colores vistosos como puede ser el azul cielo, el amarillo o tonos verdes, así como el color blanco o camisas de cuadros o rayas, con pantalón de tela azul o de color café, ya que ellos tienen que ser ejemplo en la comunidad.

Algunos menonitas, cuando ven pasar a los pastores en las calles arriba de su carreta, los han llamado policías, sin que ellos lo escuchen, porque dicen que su ropa se parece a la que usan los policías de Belice.

Los pastores en una boda usan traje sastre de color negro, con gorra de tela del mismo color (similar al modelo que usa el cadete mexicano), camisa azul marino con cuello tipo filipina o sin solapa, y botas negras. Este vestuario es el que portan los domingos y en días de boda, aunque la camisa que usan ese día es negra, del mismo modelo que la camisa azul marino que usan de lunes a sábado, solo que

entre semana y el día sábado, usan el overol de tela color negro o azul oscuro, con calzado de chanclas, botas de plástico (si hay lluvia) o botines, según lo prefieran.

Pero en todas las ceremonias, los pastores se quitan la gorra así como lo hace el resto de los hombres menonitas, se quitan el sombrero.

ROPA DE LOS INVITADOS EN UNA BODA Y EN LA IGLESIA

Los señores asisten con overol o pantalones con tirantes, llevan camisa de colores; azules en distintas tonalidades o verde oscuro, aunque hay hombres que llevan camisa de cuadros, son muy pocos ya que por lo general van vestidos como si fueran a ir a la iglesia, también llevan sombrero, solo que cuando cantan los himnos se los quitan.

El diácono de la comunidad dijo que el menonita mientras más edad tenga, se va poniendo ropa más oscura, y fue algo que se pudo observar en los señores que asistieron a las bodas que celebraron en el tiempo que se estuvo en Salamanca.

En contraste, los muchachos que iban a las bodas para acompañar y convivir con la pareja de novios, iban vestidos en su mayoría con camisa blanca, que está considerada como lujosa, al menos eso fue lo que dijeron algunos hombres, por otro lado, el diácono y otros pastores, dicen que eso no es muy correcto, porque es un color muy claro, y para ellos, los colores entre más serios y oscuros, honran mejor a Dios.

Considero que a los pastores las camisas blancas no les agrada del todo, porque son consideradas lujosas, y ellos tratan de practicar la modestia como ejemplo, aunque cuando uno ve a los pastores con la ropa que usan el día domingo y en las bodas, impresionan grandemente, porque se ven solemnes.

La camisa blanca que usan los muchachos en una boda, es como un pequeño lujo que tienen según dice un líder de la comunidad, pero la cual no pueden usar cuando van a la iglesia, que es cuando usan camisas en tonos azules o verdes. Todos los muchachos en una boda usan pantalones de tela color negro y solo cuando van a la iglesia algunos van en overol.

Pero para un hombre como de veinticinco años de edad en adelante, es un poco penoso para el mismo usar una camisa blanca, ya que lo empiezan a ver un poco mal.

En la iglesia hay adolescentes como de doce a catorce años, que incluso van con camisa de color amarillo canario y overol negro. En el caso de los niños, “ellos

solo visten con overoles, porque si les pusieran pantalones, les tendrían que poner tirantes y pude que los pierdan o dejen tirados en cualquier lado” dice Don Jacobo Dyck.

Los vestidos que usan las mujeres casadas en una boda y días domingos en la iglesia son los colores oscuros y lisos, esto es sin ninguna clase de estampados, y pueden ser en color rojo, azul marino, café, verde y morado fuerte.

En la cabeza llevan una cachucha de color negro, también usan medias y el calzado puede ser zapatos cerrados o guarachas de color negro.

En cuanto al significado de la pañoleta negra que usan las mujeres casadas de lunes a sábado, algunos menonitas, lo único que saben es que las mujeres la usan en señal de que están casadas o “la usan cuando ya son mujeres” (refiriéndose a la mujer que ya no es virgen).

Mientras una señora, en cambio dijo que es porque están en oración, lo que se aproximó con lo que J.B. dijo, y para comprender el porqué las mujeres usaban la pañoleta, dejo la tarea de leer: Corintios 1: 11 Atavió de las mujeres 2, 3, 4, 5, 6, 7, 10, 13, 14 y 15.

A grandes rasgos dijo: *“Eso es obediencia, ya que en la Biblia dice que para que el hombre haga su oración no tiene que tener nada en la cabeza, y la mujer si tiene que tener algo en la cabeza para hacer su oración, eso es parejo para solteras y casadas⁴⁴”*.



Imagen de la cachucha vista de atrás, que usan las señoras en la iglesia, bodas, y festejos religiosos.



Atavío negro, con flores pintadas, e hilos de seda distribuidos en tres de las cuatro esquinas de la pañoleta.

⁴⁴ Corintios 1, 11: *Sed imitadores de mí, así como yo de Cristo.*

2 Os alabo, hermanos, porque en todo os acordáis de mí, y retenéis las instituciones tal como os las entregue.

3 Pero quiero que sepáis que Cristo es la cabeza de todo varón, y el varón es la cabeza de la mujer, y Dios la cabeza de Cristo.

4 Todo varón que ora o profetiza con la cabeza cubierta, afrenta su cabeza.

5 Pero toda mujer que ora o profetiza con la cabeza descubierta, afrenta su cabeza; porque lo mismo es que si se hubiese rapado.

6 Porque si la mujer no se cubre, que se corte también el cabello; y si le es vergonzoso a la mujer cortarse el cabello o raparse, que se cubra.

7 Porque el varón no debe cubrirse la cabeza, pues él es imagen y gloria de Dios; pero la mujer es gloria del varón.

10 Por lo cual la mujer debe tener señal de autoridad sobre su cabeza, por causa de los ángeles.

13 Juzgad vosotros mismos: ¿Es propio que la mujer ore a Dios sin cubrirse la cabeza?

14 La naturaleza misma ¿no os enseña que el varón le es deshonoroso dejarse crecer el cabello?

15 Por el contrario, a la mujer dejarse crecer el cabello le es honroso; porque en lugar de velo le es dado el cabello.

Por lo que en la iglesia las señoritas también usan pañoleta de color negro que significa humildad, mientras que las señoras ese día en lugar de usar la pañoleta negra, ponen la cachucha que también es de color negro, misma que las distingue de las muchachas.

Pero el señor, dijo que su principal significado estaba para distinguir quien sí está bautizada. Este significado quiere decir que la mujer, que ya está bautizada y que por tanto es parte de “La Evangélica Religión Menonita”, usa la pañoleta negra, recordando que está bajo la autoridad del hombre. Aunque la verdad es que las mujeres que se han bautizado no la portan del diario, sino después del casamiento, y algunas recién casadas, al principio de su matrimonio no usan el atavió negro, sino el blanco que usaban cuando eran mujeres solteras, pero con esa pañoleta de color blanco no tardan mucho, por lo general la dejan de usar después de unos meses de estar casadas, que es cuando por lo regular están esperando a su primer bebé. Aunque lo correcto es que después del casamiento usen la pañoleta negra dijo una señora.

En cuanto al color blanco o negro del atavió, en la Biblia no dice nada. Un miembro del coro de la iglesia de campo cuatro, dijo que ellas usaban el color negro porque a diferencia del blanco, se ensuciaba menos.

Analizando el color del atavió, llegué a la conclusión que es impuesto por ellos, ya que la pañoleta sí significa que estás en oración y la usa igual una mujer que este casada, así como una soltera. Pero la casada lo hace en señal de que está en oración y recordando que está bajo la autoridad de su esposo, la mujer soltera la usa de color blanco en una boda que es un evento religioso y también la usa cuando sale a pasear los domingos, días de guardar de la religión que también requieren que se esté en oración con Dios, pero las muchachas, la mayoría de las veces por comodidad cuando están paseando no la llevan en su cabeza, sino sobre sus hombros amarrada al cuello. Cuando salen a pasear con sus papás, ya sea de compras al municipio de Bacalar o a la ciudad de Chetumal Quintana Roo, usan la pañoleta blanca en la cabeza, atándola con un nudo cubriendo también el cuello, tal como la usan las niñas. Considero que también puede ser como un accesorio de lujo que llevan en ocasiones especiales.



Niña con atavió blanco

Las muchachas y niñas llevan en la boda vestido floreado, atavió blanco y mandil entero de color negro (*sholdiuk, en alemán bajo*), medias si es muchacha o calcetines si es niña, guarachas negras y sombrero blanco. Cuando la niña es menor de cinco años, puede usar vestidos con estampado floreado de colores claros, pero de cinco años para arriba, empiezan a usar tonos oscuros, la razón de que solo a las niñas más chicas se les vista así, un padre de familia, dice que es por cariño.

4.6. LA BODA EN LA SOCIEDAD MENONITA

A continuación tres ejemplos de bodas menonitas, cada una con sus particularidades; la primera es el caso de una boda en donde hubieron cuatro parejas de novios, la segunda es de una pareja al igual que la tercera, solo que en la última boda hubo banquete, a diferencia de las dos primeras bodas, en la cual se apreciara la organización de servicio de apoyo que existe entre los menonitas.

Previamente, debemos saber que cuando una pareja de enamorados ha decidido tener la boda, hablan con el padre de la muchacha el enamorado y la hija, y le informan que desean contraer matrimonio. Lo que es solo un mero formalismo, ya que aunque al padre de la novia no le perezca la unión de su hija con el muchacho se da, si la joven lo quiere, aun en contra de la voluntad de su papá puede tener boda y después el casamiento, además la muchacha, ya habrá confeccionado el vestido café que usará para ese día, con un mes de anticipación.

Aunque por lo general, desde que se bautizan, es porque se quieren casar más que ser oficialmente un miembro de la religión.

Entonces cuando la pareja ya hablo formalmente con el padre de ella, el día martes de esa misma semana, tomando en cuenta que el primer día de la semana es el domingo, reparten una carta en donde están escritos los nombres de cada jefe de familia que han sido invitados a la boda con su familia nuclear, así como las familias que vivan en la misma parcela.

La invitación o carta donde están los nombres de los invitados, se le da al primer vecino del campo en donde comience la lista de invitados. Los señores de la casa leen la invitación, luego tiene la obligación de pasársela al que sigue en la lista y, así, sucesivamente hasta llegar al último invitado del campo respectivo. Esa misma invitación llega a otros campos en donde hay gente que también ha sido

invitada; se trata de los parientes más cercanos del novio y de la novia; papás, abuelos, tíos y hermanos.

La gente que vive en el campo donde se realizara la boda, por lo regular es en la casa de la novia, son todos invitados, de esa manera ni un vecino se siente mal, además porque es el papá de la novia que se encarga de organizar y pagar todos los gastos de la boda.

Algunos padres de las novias invitan a menonitas que no son parientes, pero que rentan las bancas y mesas en la comunidad de Salamanca, quienes por ser invitados a la boda, no cobrarán mucho dinero por rentar el mobiliario. En algunas bodas menonitas, el papá de la novia o del novio, tienen amigos que no son menonitas y también los invitan, pero no por medio de carta, sino de palabra o por medio de una llamada a celular.

Cabe señalar que en una boda múltiple, son invitados los vecinos de los campos en donde viven los padres de las novias, aunque la boda no se realice en el campo de donde es originaria. Es el caso de la boda en campo cuatro, donde hubo dos novias que eran de campo tres, a la que invitaron a uno de los líderes, por ser vecino del padre de las dos muchachas que tuvieron su boda.

A los parientes que viven en otras comunidades menonitas, por ejemplo las que hay en Belice (Shipyard, Little Belice, e Indian Creek) o en el Estado de Campeche, México, también se les manda invitación.

Yo fui invitada a una boda menonita por un señor de campo nueve, pues sus hijos eran los novios. También iba a ser la de una amiga.

La segunda boda a la que asistí, fue en campo cinco, gracias al mismo señor y su esposa que invitaron a la boda del sobrino de la señora que es hijo de su hermana que vino de Belice para la ocasión. Aunque al novio de la boda, también ya lo conocía.

4.6.1. LA BODA DE CUATRO PAREJAS DE NOVIOS

Esta boda se celebró en campo cuatro, el 11 de julio del año 2009, se hizo en la casa del padre de dos de las novias; una de ella de dieciocho años, novia de uno de los hijos de los señores Schmitt, de veintiún años, quienes duraron de novios casi dos años.

Las otras dos novias vivían en campo tres; Helena H., novia de un muchacho de campo nueve, y la otra muchacha de campo tres era la novia del otro hijo de los

señores Schmitt. Los papás de estos dos novios que vivían en campo nueve, les regalaron una carreta nueva, mientras que a las hijas, les regalan el dinero equivalente al precio de una carreta para que se compren lo que les haga falta, como podría ser una mesa, además les dan a escoger entre una vaca o un caballo, los varones por tener la carreta siempre eligen el caballo.

Mientras llegaba el día de la boda, un novio pensaba en donde iba a vivir después de casarse; a él le hubiera gustado vivir en una parcela que tiene su suegro en campo cuatro en frente de la iglesia, y decía que si no se podía que él viviera ahí con su futura esposa, tendría que vivir en campo uno en el terreno de la escuela, donde él es maestro por lo que a él le daban en el mismo predio de la escuela una casa para que viva, y una hectárea de tierra para que siembren lo que gustara. Este novio decía que su casa sería un camión, lo que no le gustaba porque haría mucho calor.

Por otro lado, las novias a pocos días de la boda limpiaron en campo cuatro, el lugar en donde se iba a llevar a cabo las bodas, que abarco desde el estacionamiento de las carretas, hasta el tinglado donde se dejaban los tractores ya que ahí iban a cantar los himnos.

En esta boda, hubo una pareja de novios, que ya tenían un hijo fuera del matrimonio, lo que raramente sucede entre los menonitas, no se casaron antes porque aun no se habían bautizado y no alcanzaron hacerlo porque los bautismos se realizan una vez al año en el mes de mayo. La muchacha que quedo embarazada siguió siendo novia hasta que se caso, su novio solo la podía visitar los miércoles y domingos en casa de los padres de ella, ya no la dejaron salir a pasear los domingos con sus amigas. Aquella joven ya era contada como muchacha adulta, aunque no usaba el atavió negro, porque aun no estaba casada, en la boda fue la única de las cuatro novias que en la cabeza llevó la pañoleta negra.

El sábado día de la boda, el señor de la casa en donde viví, señaló la carreta que iba pasando en la calle de campo tres, era uno de los novios que iba a buscar a su novia para que vayan los dos en carreta a la casa en donde se realizaría la boda, los novios tienen la costumbre de ir a la casa de su novia para que los dos solos, lleguen al lugar de la boda, si ésta no se realiza en la casa de los padres de ella. Al rato la señora de la casa igual señalo otra carreta que ya se iba rumbo a la boda, era la de una amiga y su novio.

Antes de ir a la boda, hicimos el *onkas* , porque a la boda a la que íbamos, no darían comida, los padres de las novias no tenían dinero.

Los novios llegaron más temprano a la boda; aproximadamente como una hora antes de que llegaran los invitados que están casados y con hijos pequeños, ya que los hijos adolescentes de los invitados, se adelantan como una hora, para que acompañen a sus amigos que celebran sus bodas.

Al llegar a la casa de la boda, las cuatro parejas de novios se fueron directamente a un cuarto donde ya habían algunos muchachos y muchachas esperándolos sentados sobre bancas de maderas sin respaldo.

Esa habitación, es muchas veces improvisada con divisiones de muebles o sábanas, los muchachos y muchachas que en ella están, se sientan por separado; por un lado ellas y por el otro lado ellos, los únicos que se sientan juntos sobre un sillón son las parejas de novios.

Los jóvenes menores de quince años, no pueden entrar en ese cuarto donde están los muchachos, así que solo ven lo que ocurre en la habitación desde afuera por la puerta que está abierta para que entren y salgan las muchachas y muchachos que si pueden estar en la habitación.

Las señoras no entran al cuarto, pero todas quieren ver y oír el relajo que hacen dentro los jóvenes, por lo que se asomaban por la cortina que pusieron para separar una parte de la casa.

Cuando llegaron todos los invitados a la boda, las señoras y señores, se fueron a sentarse de bajo del tinglado, como vi a la gente encaminada los seguí. En eso me dirigía tímidamente al lugar de la ceremonia, el señor de la casa, papá de dos de las novias, se presento con amabilidad y me invito a pasar a sentarme con las mujeres porque ya iban a iniciar. Así que llegué al tinglado donde iban a cantar, y la mamá de mi amiga Helena, me invito asentarme junto a ella.

En la boda no todas las señoras pasaron a sentarse bajo el tinglado, porque además no había donde, ya que aunque era un poco grande el lugar, los invitados eran muchos, incluso como unas cuatro mujeres permanecieron paradas, las señoras que no se acercaron, observé, que fue en parte porque tenían hijos pequeños sobre sus piernas, así que se quedaron viendo a la lo lejos y conversando con otras.

Los muchachos y muchachas que acompañaban a las parejas de novios, no salieron del cuarto para que fueran a cantar en el tinglado. Los niños de por si no

están cuando los adultos cantan, así que se van a jugar por otro lado. Cuando ya estaban los pastores, cantores e invitados sentados con el libro de himnos en sus manos, las cuatro parejas de novio, salieron en fila del cuarto donde estaban, y en sus manos llevan cada uno su libro de himnos y pasaron a sentarse para cantar.

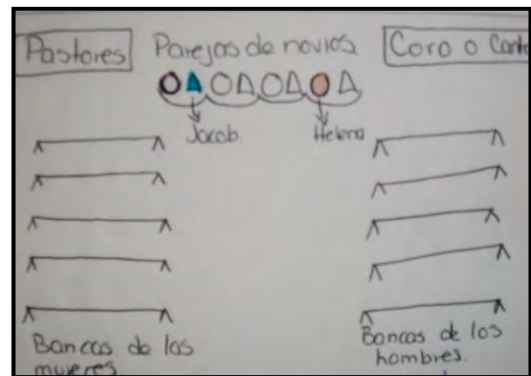

Esquema de los novios en la boda (Elaboración propia)

En la ceremonia de la boda solo se cantan dos veces, en turnos quebrados, y los pastores no predicán como lo hacen en la iglesia. Justo antes que terminen de cantar el último himno, los novios se levantan de las sillas que les pusieron y en silencio con la cabeza baja, en fila, se van al cuarto donde los esperan sus amigos.

Después de esos primeros cantos, hay un receso, los invitados se juntan para platicar cada quien por su parte; las mujeres por un lado al igual que los hombres, después de un tiempo vuelven a las bancas a sentarse y los novios vuelven a salir del cuarto como lo hicieron la primera vez.

Cuando están por terminar de cantar por segunda vez, los novios nuevamente se retiran antes de que el himno termine, y se van a la habitación, los invitados cuando terminan de cantar, se levantan de las bancas y se dirigen a sus carretas para ir a sus casas, los que llegaron de Belice se fueron a las camionetas y combis que contrataron y se retiraron, algunos más pronto que otros.

En cambio los novios se quedaron unas horas más conviviendo con el resto de los jóvenes que asistieron a la boda.

4.6.2. EN LA BODA INICIA EL NOVIAZGO.

El noviazgo, como antesala y preparación a la vida conyugal recorta, así, un tiempo propicio para el entendimiento de la pareja, para el afianzamiento de los sentimientos, el cultivo de las afinidades y el establecimiento de la certeza de una elección que deriva en vínculos indisolubles, irreversibles, dada la prohibición del divorcio. Por ello, la iglesia hizo del consentimiento una de las condiciones para alcanzar la gracia sacramental. Asimismo, el noviazgo, en el paradigma cristiano de matrimonio, se sustenta en la contención del deseo carnal, plasmada en la exigencia de la castidad prenupcial (D'Aubeterre, 2000: 140-141).

Después de la boda, los novios menonitas, aun no viven juntos, por lo que dos de los novios de las muchachas de la casa en donde se hizo la boda, se fueron a sus casas solos, y los novios de las otras dos muchachas, llevaron a sus novias a la casa de los padres de ellas, luego ellos se fueron a dormir cada quien a su casa.

Al día siguiente, domingo, los novios van solos muy temprano en sus carretas a buscar a sus novias, para que juntos lleguen a la iglesia a escuchar la misa que es como si fuera un domingo común, las parejas de novios son los que llegan antes que el resto de los menonitas a la iglesia.

Los novios ese día en la iglesia, llevan la ropa que usaron en su boda, solo para que se distingan del resto de la comunidad, la muchacha que fue mamá antes de tiempo, en lugar de la pañoleta negra que uso en la boda, fue con la cachucha negra que usan las señoras.

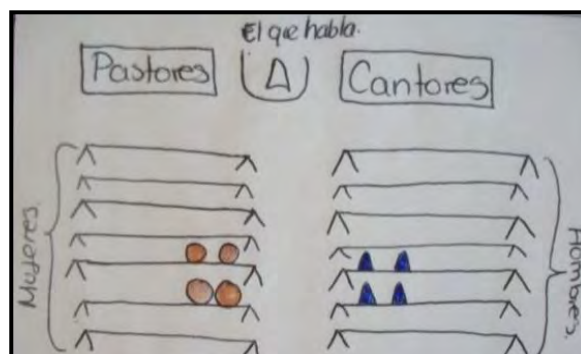

Esquema de los novios un día después de la boda, en la iglesia de campo tres (Elaboración propia)

En la iglesia, los novios y las novias, se sentaron por separado; ellas del lado de las mujeres y ellos de lado de los varones, en la fila que va de acuerdo a su rango de edad, así como en la escuela; los mayores se sientan adelante, y los más pequeños hasta atrás para que vean y aprendan de los más grandes.

Cuando termino la misa, la pareja de novios son los primeros en retirarse juntos, el muchacho lleva otra vez a la muchacha a su casa, para que se cambie de vestido, el cual puede ser de color verde o de otro color, solo que sea de preferencia sin flores, cuando ella ya se cambio de ropa, se va con su novio a pasear toda la tarde a la casa de sus futuros suegros, y a las siete de la noche, el novio regresa a su novia a la casa de sus padres, porque todavía no pueden vivir, ni dormir juntos.

4.6.3. DE LUNES A SÁBADO

Después del domingo, que la novia fue a pasear a la casa de sus futuros suegros, su novio, la regreso a su casa a dormir. Al día siguiente, lunes, y luego martes, miércoles, jueves, viernes y sábado, la pareja de novios no trabajan, solo salen a pasear dentro de la comunidad de Salamanca, visitan la casa de los parientes de cada uno, quienes, les van dando sus regalos de novios que pueden ser desde una olla con comida, hasta un poco de dinero. Los novios no van a visitar todas las casas de sus parientes, quizás por falta de tiempo.

Esta semana, como dijo Johan Bergen: es para que los novios se conozcan más, y vean otros aspectos de la vida de cada uno, para que estén seguros de dar el siguiente paso que será el casamiento por la iglesia del domingo siguiente. Esta semana que los novios no trabajan, es de suma importancia, pues aun pueden decir que no, y seguir su camino de soltería.

El noviazgo, como vínculo afectivo que antecede al inicio de la vida conyugal, encuentra su razón de ser, en el contexto del modelo cristiano de matrimonio que, liberando formalmente a los individuos de los intereses del linaje, de los padres y de la comunidad, confirió a la voluntad de los consortes el carácter de requisito indispensable para el establecimiento de las alianzas matrimoniales (D'Aubeterre, 2000: 140).

Realizada la boda hay una mayor convivencia entre la pareja; aunque no viven juntos pasan todo el día conociéndose más, incluyendo a sus familiares, es entonces cuando deciden continuar con el siguiente paso: el casamiento.

4.6.4. BODA DEL SÁBADO 27 DE NOVIEMBRE DE 2010, EN SALAMANCA

Invitación de la boda:

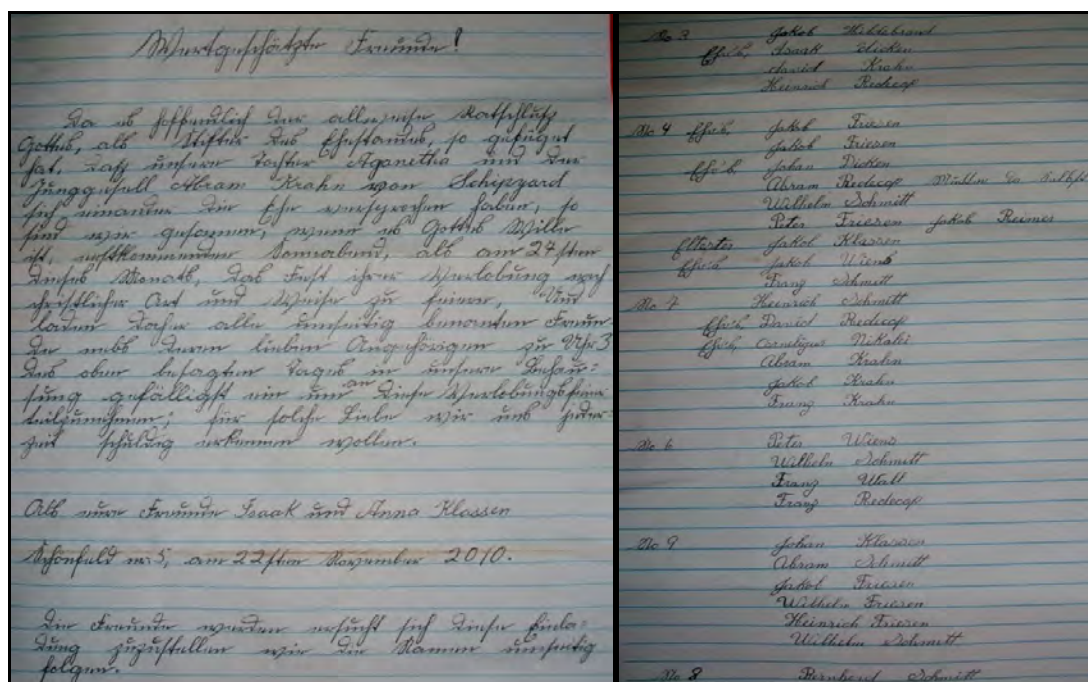

El texto está escrito en la caligrafía alemana Sütterlin (Sütterlinschrift) diseñada en 1911.

Esta boda fue del sobrino de Doña Schmitt, de campo nueve, se hizo en casa de la novia en campo cinco, por tal motivo, la mañana de aquel sábado, se levantaron antes que saliera la luz del sol, a las cinco de la mañana, cuando aún estaba oscuro,

para adelantar las labores del hogar y del campo, pues al día siguiente, no se podría trabajar, por ser domingo, día de guardar por la religión.

La señora, a la luz de dos lámparas de diesel, se alumbró y preparó la masa del pan que hizo en bolitas, dejó reposando sobre las charolas para que se inflaran y después las metiera al horno de la estufa de leña. Más tarde cuando el sol ya había salido, la señora trapeó el piso de la casa.

El muchacho, conoció a su novia en la comunidad de Indian Creek, Belice, pero como los padres de ella se vinieron a vivir a Salamanca, el habló con sus padres y les pidió permiso, para vivir a esta comunidad, y así seguir viendo de cerca a su novia. Su primo, le ofreció quedarse a dormir en la casa de madera que primero habitó con su esposa, la cual ahora era su cocina y comedor.

Los padres del novio, sus hermanos grandes y pequeños, la abuelita, sobrinos y cuñadas, llegaron a las doce y cuarto de la tarde, venían de la comunidad de Indian Creek, Belice. El chofer que los trajo fue el señor José David Gonzales, de origen guatemalteco, que vive en Belice y que había trabajado con los menonitas dándoles fletes por veinticinco años. José David, es el que me hizo platica en la boda y me sentí muy bien, el vive en Orange Walk concretamente en India Shorts, Belice.

Para ir a la boda, las muchachas de la casa y yo, nos fuimos con los parientes que llegaron, en la combi de José David. Cuando llegamos a la boda, las dos muchachas de la casa, se fueron al cuarto donde estaban los novios acompañados de otros muchachos y muchachas. Ese cuarto, donde conviven los novios por última vez como muchachos solteros, se da en todas las bodas de jóvenes.

La ceremonia fue así: primero, pastores, cantores e invitados, se sentaron bajo el tinglado que el padre de la novia puso con una lona, para que los invitados se cubrieran de la lluvia que en esos días cayó sobre Salamanca. Luego la novia salió del cuarto seguida del novio y tomaron su asiento, para cantar dos himnos que inicio el coro de la iglesia de campo dos, para que después, los pastores e invitados cantaran con ellos.

En ese mismo orden en que pasaron a sentarse, se levantaron antes de que terminen de cantar todos el segundo himno; primero se fue la novia y atrás de ella el novio, se metieron otra vez al cuarto de donde habían salido. De ahí, hay una pausa, donde los invitados se pusieron a platicar sentados sobre las bancas.

Cuando los novios regresaron de la pausa, la novia salió primero y atrás de ella, el novio, y se sentaron para cantar dos himnos más. Antes que el cuarto himno terminara, los novios se levantaron en fila, primero ella y después él. La boda terminó, y los señores se subieron en sus carretas y se fueron con su esposa e hijos a sus casas.

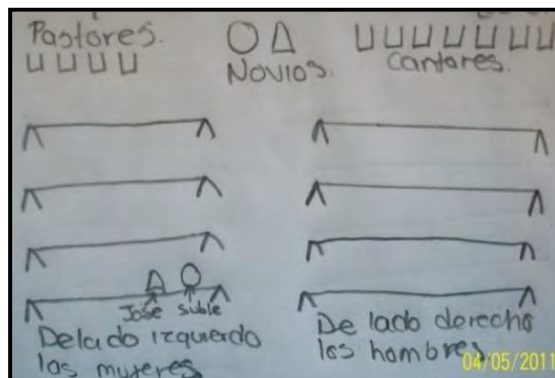

Esquema de la boda en campo cinco (Elaboración propia)

Esa boda duro menos de dos horas, porque el papá de la novia no dio comida. Los novios, cuando se terminó la boda, se quedaron unas horas más en el cuarto, en compañía de sus amigos y primos solteros.

4.6.5. LA BODA CON FIESTA

Esta boda fue el sábado 4 de diciembre de 2010, en campo tres, en casa del tío de la novia y papá de un amigo.

Cuando caminaba para ir a ver a una nuera del anfitrión de la casa, observé que los invitados a la boda, ya estaban poco antes de las diez de la mañana, en un cuarto estaban los novios sentados juntos sobre un sillón que era de camión, mientras que las muchachas que los acompañaban, estaban sentadas en el suelo, al igual que los muchachos, pero por separado.

En otro cuarto de la casa, pegado al de los muchachos, separado por una pared y una puerta cerrada, estaban señoras platicando, sentadas en sillas y en bancas de madera largas, fuera de la casa en el jardín igual habían bancas donde se sentaban las señoras, que en cantidad eran más que los hombres casados, también las muchachas eran más que los muchachos. Los señores igual estaban conversando aparte, separados de sus esposas, sentados debajo de los dos toldos que rentaron y unos más arriba de las carretas platicando.

Los hombres empezaron a armar dos mesas largas de tabla de madera y patas de fierro que colocaron debajo de los toldos, así como cuatro bancas y dos sillas que pusieron en una esquina de la mesa en donde iban a comer los hombres casados.

Invitación de la boda:

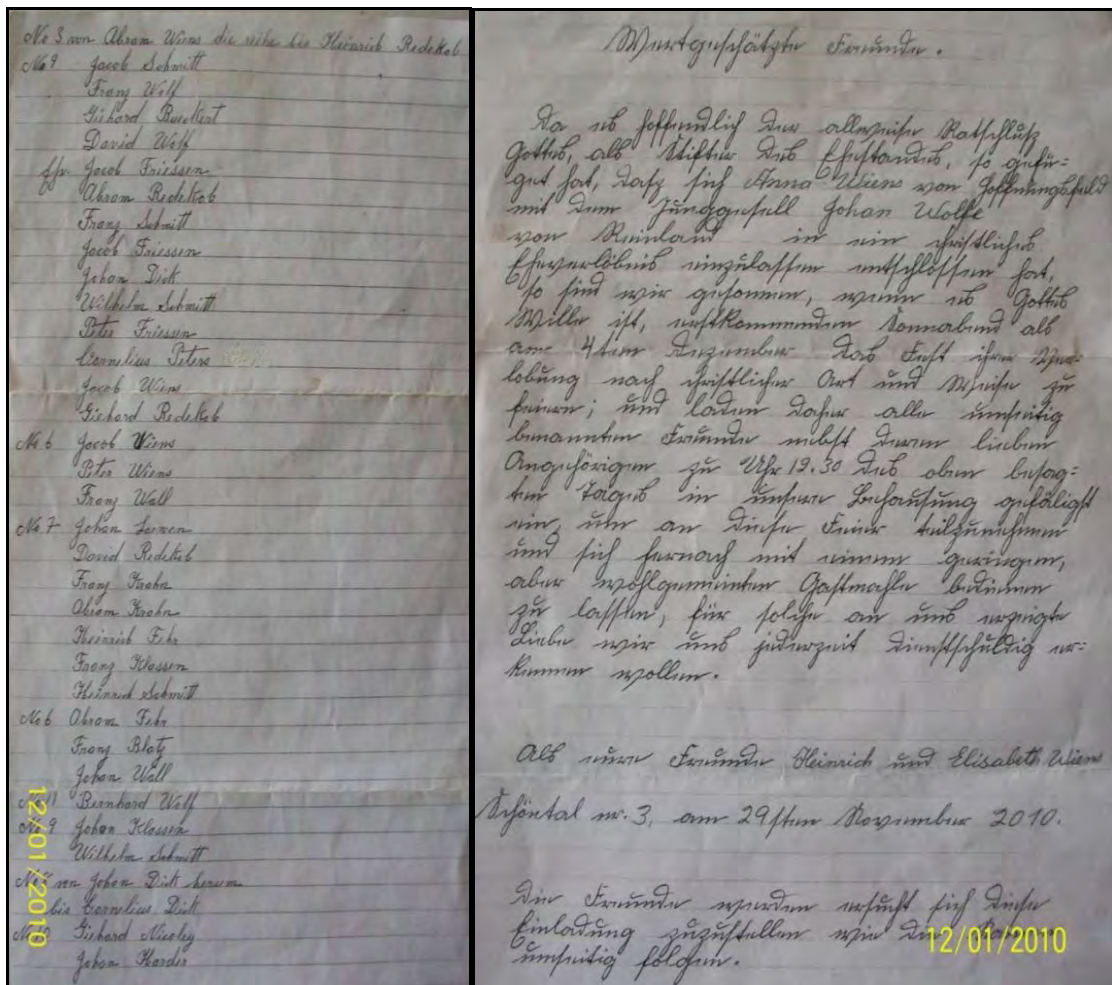

También aquí, el texto está escrito en la caligrafía alemana Sütterlin.

Cuando ya estaban colocadas las dos mesas, las muchachas solteras, fueron colocando los trastes y la comida, para que uno se sirva a su gusto, así como cuando comen en sus casas, donde todo está sobre la mesa y no hay que ir hasta la estufa y servirse.

El trabajo de las muchachas en una boda, es poner los trastes sobre las mesas, la comida en trastes medianos, y ver si el pan o el agua se terminan, llenarlos, y, lavar los trastes sucios para que otro que no haya comido los usen, los platos no son desechables e incluso muchos invitados, como de costumbre, llevaron cucharas para servir frijoles y sopa así como cafeteras y vasos, a los que sus dueños les ponen un listón de diferente color, para identificarlos.

El tío de la novia, que estaba viendo que todo esté listo, dice en qué momento va pasar cada cosa, me dijo que cuando pasaran las señoras a sentarse a la mesa para comer, me podía sentar con ellas, ya que los invitados que no son menonitas, comen la primera vez, junto con todos los adultos.

Cuando los primeros señores y señoras ya estaban sentados para comer, los novios salieron del cuarto en fila; adelante la novia y atrás el novio, y los dos se sentaron a comer en la mesa de los hombres, cerca de los pastores, donde la novia era la única mujer de aquella mesa.

Aquella comida era la Mara, que se hace alrededor de las diez de la mañana, y el menú de la boda fue:

- Mousse: Que es una bebida de color rojo sangre, que tiene frutas picadas, se le podría decir coctel de frutas. Es típica para las ocasiones especiales, como: bodas, navidad, año nuevo y reuniones familiares
- Sopa de pollo con zanahoria raspada y repollo picado, a la que se le agrega al gusto crema en polvo de café o media crema líquida.
- Frijoles secos (Los cuales tenían sabor a frijoles charros)
- Jamón, el cual lo cortaron primero en círculos y después en triángulos
- Pan
- Galleta soda

Los novios ya habían terminado de comer y se habían ido en el mismo orden en que salieron, primero se levanto de la mesa la novia y después el novio. Y se dirigieron al cuarto en donde estaban otras muchachas que aun no les tocaba ayudar.

Cuando todos los adultos terminaron de comer, los niños de seis años de edad en adelante, pasaron a la mesa de las mujeres que ya se habían quitado, y se sentaron para comer, esa era la tercera ronda de comida en la mara, por último las muchachas que estuvieron sirviendo, comieron en la mesa de los hombres, ya que estaba vacía, porque en la otra mesa los niños seguían comiendo.

Cuando termino la mara hubo un pequeño receso, donde por cierto los hombres terminaron de comer primero, ya que ellos no crían a los bebés y niños menores de cinco años.

El novio de esta boda, le pidió permiso al tío de la novia para tener la boda con su sobrina, ya que el papá de la muchacha no quiso saber nada, pues se oponía a la boda de sus hijas por lo que lo consideraban enfermo.

Luego de terminar la comida acomodaron las bancas, para que en breves minutos, las señoras y sus esposos, pasaran a tomar asiento, para cantar. Tal como sucedió en las otras dos bodas, observe que en la primera fila, se sentaron los más

ancianos, y atrás los matrimonios jóvenes, y si bien las parejas no se sientan en la misma banca, si sobre la misma fila, separados hombres de mujeres.

Lo que llamo la atención a la hora que los menonitas se sentaran para cantar, fue que los pastores y los del coro, cambiaron de lugar, porque los cantores, en las otras bodas estaban

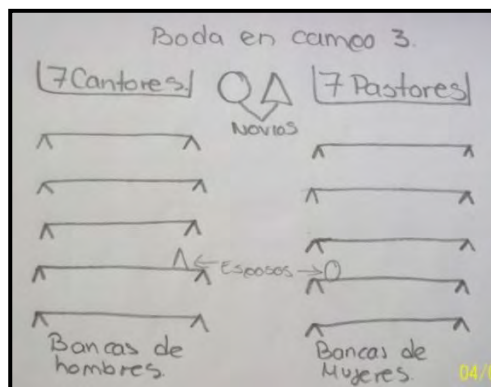

Los novios en su boda (Elaboración propia)

de lado derecho al igual que lo están en la iglesia, y los pastores en el lado izquierdo.

Cuando todos los invitados a la boda incluyendo a los del coro y los pastores estuvimos sentados, los novios salieron del cuarto en donde estaban acompañados por muchachas y muchachos, que se quedaron en la habitación, la novia salió primero de la casa y atrás de ella como a un paso de distancia iba su novio, para pasar a sentarse al igual que su novia, entre el coro y los pastores.

En la ceremonia cuando los menonitas están entonando el último himno, antes de que se termine, la novia se levanto de su silla y después lo hizo su novio que la siguió al cuarto donde estaban los muchachos conviviendo.

Cuando terminaron de cantar, los hombres quitaron cuatro bancas: dos del lado de las mujeres y dos de lado de los hombres, para colocar las mesas que habían antes, solo que esta vez las colocaron en otra posición, ya no a lo largo, sino a lo ancho de los toldos.

Esa segunda comida, que se ofrece cuando hay banquete en la boda, es la *faspa*, que se hace alrededor de las tres de la tarde, y es similar a un segundo desayuno, solo que en una boda, no hay aderezos. El menú fue: Café, azúcar en cuadritos, crema en polvo para café, agua caliente y al tiempo, pan tostado y crujiente en formas de trenzas.

Cuando la *faspa* terminó, porque todos ya habíamos tomado café con pan, quitaron las mesas y las muchachas lavaron las tazas, los hombres colocaron las bancas de los invitados y las sillas de los novios, para que todos cantaran por segunda vez. Cuando todo estaba listo, los novios salieron del cuarto, en el mismo orden que la primera vez.

Cuando los novios ya estaban sentados, el coro empezó a cantar y después le siguieron el resto de los invitados entonando los himnos, los cuales antes de que

terminen de cantar el último himno, los novios se levantaron de las sillas y se fueron en orden al cuarto de donde habían salido. Cuando los invitados terminaron de cantar el último himno, finalizó la boda para ellos y se fueron a sus carretas, siendo las 4: 20 pm.

Vino lo bueno:

Después de que los señores y señoras se fueron de la boda, la novia se cambió el vestido café, por uno color verde, ya que el que usó en la boda, se lo pondría al día siguiente en la iglesia. Ella y su novio, permanecieron un tiempo más conviviendo con sus amigos en el cuarto.

En el cuarto de los novios, las muchachas estaban cantando y otras platicando, pero separadas de los muchachos, que en cambio hacían relajo: gritaban, fumaban y escuchaban música de un MP3, o del celular, otros tomaban fotos de una cámara digital, cosas que no me sorprendió, pues en otras ocasiones ya los había visto, solo que no con una cámara digital, la cual la religión también la prohíbe ya que la consideran que es casi como la televisión.

Los muchachos que se quedaron, después de un rato, comieron en el *onkas*, donde merendamos lo que se dio en la *mara*, solo que ellos comieron en la misma mesa de los novios, donde las muchachas se sentaron por separado, de lado de la novia, y los muchachos de lado del novio, pero todos en la misma mesa.

Mientras los muchachos comían, ya sin el resto de los invitados de la boda, conversaban y reían, cosa que cuando estaban los demás invitados, no pasó. Cuando ellos terminaron de comer, se fueron junto con los novios a otra parte de la casa, y en la mesa en donde ellos comieron, se sentaron los niños a cenar.



Los novios en el cuarto acompañados de sus amigos



Los novios cenando junto a sus amigos.



Muchachos lavando los trastes del *onkas*

Cuando los niños terminaron de cenar, las muchachas con la ayuda de los muchachos, empezaron a lavar hasta terminar, todos los trastes de la comida. Lo que sirve para que los chicos convivan un poco más con su enamorada, y viceversa, si no, al menos para que coqueteen con alguien que les guste para pretender.

4.7. EL CASAMIENTO ENTRE LOS MENONITAS

El casamiento que a continuación se relatará, sucedió en la iglesia de campo dos el 5 de diciembre de 2010, y corresponde al casamiento de los novios de la boda que se hizo en campo cinco, ocho días antes del casamiento. Para lo cual, el novio como tradición, fue a buscar a su novia en carreta a la casa de los padres de ella, ya que aun no viven juntos como marido y mujer.

Los novios llegaron juntos a la iglesia y fueron los segundos en llegar, ya que los primeros fueron los pastores que predicán todos los domingos en la iglesia haya o no boda.

Para el día del casamiento, el novio fue con traje de color azul rey y no de color negro como me había dicho el diácono de Salamanca, pienzo que si el novio no tiene la ropa de color negro, no es obligatorio, ya que tambien puede ser que no tuviera dinero suficiente para mandarse hacer un traje de color negro, pero en cambio en la novia, si es obligatorio que en el casamiento use vestido negro y corbata negra porque en ella los colores son mas notorios, ademas de que ella podria seguir usando el vestido para otras ocasiones, lo que el novio no, ya que el saco negro o azul, por lo regular solo lo usa ese día.

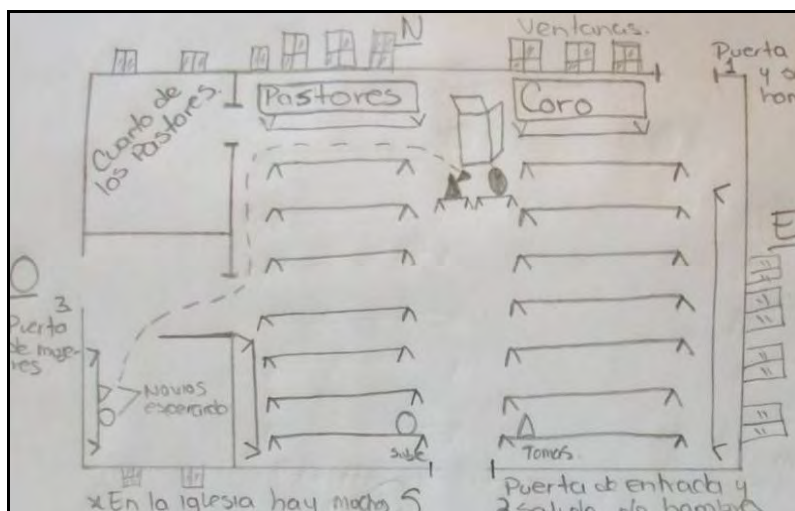

Esquema de la iglesia de campo tres (Elaboración propia)

Para estar puntual en el casamiento, y en vista de que iba a ir un día antes a mi casa para ver si alcanzaba algo del festejo de mi sobrina, Don Guille me dijo que a las seis y media de la mañana empezaría lo de la iglesia y yo llegué a las 6:33 de la mañana, acompañada de Tomas (Mi mejor amigo), pero al llegar a la iglesia, solo vimos que estaba una carreta estacionada de lado oeste.

Las mujeres menonitas solteras y casadas fueron entrando a la iglesia solo por la puerta de lado oeste, la entrada donde está el cuarto de las mamás que alimentan a sus hijos, misma puerta que usan para salir. En cambio los hombres, a no ser de que sean los pastores, no pueden usar esa puerta, ya que para ellos, están las puertas de lado norte y lado sur.

A la iglesia empezaron a llegar primero las mujeres solteras y los muchachos como de 12 a 14 años, luego los de 16, 17 y 18 años de edad. Pero las primeras fueron las muchachas que como el resto de las mujeres entraron por el cuarto en donde estaban esperando los novios, luego pasaron a sentarse en la última banca, en donde yo estaba sentada, ya que así como en la escuela, en la iglesia también se sientan por edades y los más jóvenes se sientan atrás, para que ellos aprendan de los que se sientan adelante, que son los mayores.

Así fueron llegando más muchachas que se juntaron para cuchichiar al igual que los muchachos que en su lugar: rieron, miraron y hablaron de la presencia de nosotros dos en la iglesia, pero cuando entro el primer señor y señora, observe, que los más jóvenes, se quedaron quietos en sus bancas, con la cabeza viendo abajo y con sus manos puestas una sobre la otra en sus piernas.

Los vestidos que las mujeres usaron en la iglesia fueron en color verde fuerte, morado, rojo y negro. Los hombres más jóvenes de doce a diecisiete años de edad, llevaron camisa en tonos azules bajos, y otros hombres fueron con camisa de color verde fuerte y el papá de la novia fue de pantalón y camisa de color negro como los cantores, porque él es uno de ellos, solo que como el día jueves no fue a ensayar los himnos que se entonaron en la iglesia, el solo se sentó a escuchar al pastor en la misa y a cantar con el resto de los asistentes.

En las tres entradas al salón de la iglesia donde se predica y se canta, los menonitas tienen clavadas a una altura como de un metro con setenta centímetros, una caja de madera, para que en secreto depositen, el dinero, que tiene su referente en el diezmo, solo que los menonitas, no depositan la mayoría de las veces su

diezmo, sino solo un poco de dinero, lo que seria más parecido a la limosna, además no todos la dan, por falta de dinero.

Ese día, vi que solo tres hombres posieron dinero. Motivo por el cual, el diácono, penosamente no ha podido ayudar a los enfermos y hambrientos que van a solicitar su ayuda, porque Salamanca en estos últimos tiempos, se ha visto con muchas necesidades economicas.

4.7.1. LA MISA

A las siete de la mañana ya casi habian llegando todos a la iglesia, y estaban sentados en las bancas, entraron los cantores por la puerta tres, donde a fuerza tienen que pasar por el cuarto de las señoras, para dirigirse al estrado donde ellos se ponen a cantar. Ese dia solo fueron cinco cantores en el estrado, cuya ropa consiste de pantalon negro, tirantes y camisa negra, ropa que ellos tienen que usar en la iglesia, porque de lo contrario no los dejan cantar, mucho menos entrar a la iglesia.

Cuando el coro estaba en su lugar, salieron los novios del cuarto: primero salió la novia y atrás de ella como a un paso de distancia, su novio, y los dos se fueron a asentar en dos sillas que ponen en el pasillo que divide a los hombres de las mujeres.

Cuando los novios se sentaron, el coro de la iglesia empezó a cantar y duró unos minutos cantando, cuando terminaron, fue en ese momento, que dos pastores junto con el diácono, salieron de su oficina y pasaran a sentarse al estrado que les corresponde, el diácono que no predica y un pastor que se sentó a su lado, mientras que el segundo pastor, se puso en el atril y abrió la Biblia para predicar largo rato sobre un pasaje de la Biblia.

En Salamanca, recordaré que hay dos iglesias, más una que está en el kilometro 10, que pertenece al Ejido Aaron Merino, por lo que los pastores incluyendo al diácono, se reparten entre esas tres iglesias menonitas, y como son siete pastores, un obispo y un diácono, se dividen en tres para que vayan a las iglesias, en distintos domingos.

El pastor habló, habló y en un momento dijo que se incaran, luego todos se pararon, se voltearon, y se incaron poniendo sus manos y cabeza sobre la banca con los ojos cerrados, aunque los más jóvenes, no cerraron sus ojos.

Cuando todos los menonitas se encarón, incluyendo pastores, coro y novios, hubo un ruido fuerte, porque todos lo hicieron al mismo tiempo.

Después que se encarón, el pastor se paró primero, fue al atril y les dijo que se podían parar, luego el siguió hablando por un tiempo largo, después todos se volvieron a encar por unos instantes, el pastor siguió hablando un poquito más y cuando dejó de hablar, se sentó, el coro cantó un himno largo, porque la misa había terminado. Casi al final de ese himno, los menonitas se levantaron de las bancas y la mayoría se fué a sus carretas para dirigirse a sus casas.

Cuando el coro terminó de cantar el himno la misa terminó, sin hacer una pausa, empezó a entonar otro himno, porque comensaba la ceremonia del casamiento.

4.7.2. EL CASAMIENTO

El matrimonio menonita es para toda la vida, o sea, hasta que la muerte los separe.

El casamiento empezó después de la misa, al rededor de las nueve cuarenta y cinco de la mañana. En la ceremonia, se quedaron menos de la mitad de los que asistieron a la misa, ya que quedarse a ver el casamiento es opcional, los que más se quedarón para ver el casamiento, fueron los jovenes, amigos de los novios.

Cuando el coro terminó de cantar, para dar paso al casamiento, el pastor que precidio la misa, se paró y siguió predicando, la pareja se puso de pie porque el pastor se bajo de atril y se paró enfrente de ellos para preguntarle a los dos ¿si estaban aquí, en la iglesia, por su voluntad para contraer matrimonio, sin que nadie los obligue? Los novios, respondieron al mismo tiempo “Yo”, que quiere decir “Sí”, en español.

El pastor, les preguntó que si estaban dispuestos a estar juntos el uno con el otro en la salud y en la enfermedad, así como a ser fieles y recibir con amor a los hijos que Dios les de, a lo que ellos dos juntos, también respondieron que sí.

Después de que le hizo esas preguntas a los novios, se fue al atril y siguió hablando por unos minutos, después se quedó callado, esperando a ver si alguien se oponía para esa unión, como nadie se opuso, el pastor bajó del atril con una carpeta, que va a leerle a los novios, fué así, que con la carpeta en la mano, el pastor otra vez se fue a parar en frente de los novios, los cuales se pusieron de pie y se tomaron de la mano derecha para que el pastor les leyera unas palabras

poniéndoles encima de ellos su mano derecha, que indicaban que ellos dos desde ahora serían una sola carne. Fue así que el pastor selló su unión como marido y mujer, deseándoles mucha suerte en su matrimonio y que Dios les ayude.

Lévi-Strauss (1984: 157) afirma que el lazo que existe entre las reglas de matrimonio y las prohibiciones alimenticias no es causal sino metafórico. Se trataría de “una analogía muy profunda que en todo el mundo, el pensamiento humano parece concebir entre el acto de copular y el de comer, hasta el punto que un gran número de lenguas lo designan con la misma palabra”. Advierte que en algunas lenguas una misma palabra “tiene el doble sentido de incesto y de canibalismo que son las formas hiperbólicas de la unión sexual y el consumo alimenticio”. ¿Cuál es la razón del hecho y de universalidad? Se pregunta el autor: “Aquí de nuevo llegamos al nivel lógico por empobrecimiento semántico: el denominador común más pequeño de la unión de los sexos y la del comedor con lo comido, es que tanto una como la otra efectúan una conjunción por complementariedad” (citado por D’Aubeterre, 2000: 115-116).

El pastor puso su mano sobre las manos derechas de los esposos, él se va al atril para seguir hablando, y cuando el pastor se alejaba de la pareja, ellos dos se sentaron.

Cuando el pastor terminó de hablar el coro empezó a cantar y en ese lapso el novio se levantó primero de la silla, se fue rumbo al cuarto de donde había salido y atrás de él, iba su esposa, la cual era ya considerada una señora por ser bautizada y casada. Salieron los dos de la iglesia y se subieron a la carreta, para irse a la casa de los padres de ella, para que la señora se cambiara el vestido por uno floreado que escogió.

El rito matrimonial, como tal, constituye una transformación, de un estatus social de soltero al de casados, este movimiento de un estado a otro, es lo que caracteriza, de acuerdo a Van Gennep (2008), a los ritos de paso o de transición, que se concibe como una ceremonia a través de la cual los integrantes de una sociedad cambian de categoría social. El cambio de estatus, produce que el individuo “alcance un nuevo estado a través del rito y, en virtud de esto, adquiere derechos y obligaciones de tipo estructural y claramente definido, esperándose de él que se comporte de acuerdo con ciertas normas de uso y patrones éticos” (Turner, 1999: 104 citado por Cahuich, 2008: 18).

El reconocimiento social del matrimonio, a través del rito, es importante porque una vez que los individuos dejan el estado de solteros, el estado de casados requiere de otra forma de comportamiento y es precisamente lo que caracteriza al matrimonio, los roles que adquieren y que resultan nuevos para cada uno de los cónyuges (Cahuich, 2008: 18).

Después de la ceremonia del casamiento, los novios por tradición conviven ese domingo en casa de los padres de la novia. Pero dado el caso de este casamiento, donde después de la boda los novios no convivieron como es la costumbre en casa de los padres del novio, ya que ellos no viven en la comunidad, optaron por pasar aquel domingo en casa de los padres de la novia, y el domingo del casamiento, el matrimonio lo paso en la casa de la hermana de la mamá del novio.

Cuando el coro terminó, el pastor habló, dió por terminada la ceremonia y el resto de los menonitas se fueron a sus casas a dormir. En la iglesia, de penúltimo se quedó el coro, que se fue antes que los pastores, ya que los dos pastores y el diácono, cuando ya no hay nadie en la iglesia cada uno se va a buscar las limosnas que algunos miembros depositaron en secreto en las cajitas de madera. Cuando hubieron sacado, todo el dinero de las cajas, los dos pastores y el diácono se metieron a su oficina y cerraron la puerta.

En la casa de la tía del novio, la recién casada, ya usaba la pañoleta negra.

4.8. NOVIAZGO, BODA Y CASAMIENTO ENTRE VIUDOS

El noviazgo entre los menonitas que son viudos por igual, es decir que tanto la señora como el señor ya habían estado casados, pero sus parejas fallecieron, es un poco diferente el noviazgo. En ese tipo de relación, las visitas no son por la noche, sino de día y por un rato, no teniendo que ser el día miércoles necesariamente, sino que el señor puede ir a visitar a la señora de lunes a viernes.

A diferencia del enamoramiento que tienen los muchachos que dura el tiempo que ellos consideren, entre los viudos, eso no puede pasar, así que el tiempo que duran pretendiéndose es de una semana por lo general.

“El señor y la señora, no pueden pasear los domingos, como lo hacen el resto de las parejas de novios que nunca se han casado. Por decir, yo soy viudo y voy con otra viuda, le tengo que preguntar: ¿Quieres o no quieres? Y te dice: Sí quiero. Ha bueno, si quieres adelante, sino me voy. Con el esposo de mi mamá, ese viejo una vez me lo contó, no más supo

de mi mamá, que ahí vive y mandó mensaje, mandó un saludo, y no más mandó a preguntar qué “que si soy bien venido, si vengo” Y como la respuesta fue sí, el señor luego se fue, y se dio la mano, y luego tuvieron la boda y después se casarón”. (J.B. 2010)

La boda y el casamiento, entre este tipo de parejas, se realiza de la misma manera que el resto de las bodas y casamientos ya descritos anteriormente, solo que la novia, por ser una señora, porta en la cabeza, la cachucha negra que empezó a usar después que se casó por primera vez.

Pero si se tratara de que en el noviazgo, solo el varón fuera viudo, y su novia fuera una muchacha, el noviazgo sería como dice Johan: *“ahí es como novio y novia”*. Esto se refiere a que el señor va a visitar a su novia solo los miércoles y domingos por la noche, también, el enamoramiento pudiera durar lo que la pareja considere, aunque por lo regular en ese tipo de noviazgo, no tardan mucho, ya que en la mayoría de los casos, el señor que es un viudo, se ha quedado a cargo del cuidado de sus hijos, que necesitan de una mamá que cuide de ellos, los alimente y les haga ropa, entre otras cosas.

El duelo por la pérdida del cónyuge, es de un tiempo breve en el caso de los hombres. Mientras que en las viudas, el duelo es por más tiempo, a veces hasta una década, no porque ellas así lo hayan preferido, sino porque no llega otro hombre que quiera casarse con ellas, así que se esperan involuntariamente, aunque desde luego que también hay unas mujeres, que han preferido estar solas con sus hijos.

Un día, don Guillermo Schmitt, platicó cuando comíamos que *“en la comunidad de Shipyar, Belice, iba a ver dos bodas: el de una señora que había muerto su esposo hace tres meses y solo tiene un hijo. Ella se va a casar con un muchacho que nunca ha tenido boda”*.

La otra boda era la de un señor que enviudo hace dos meses y no tuvo en su primer matrimonio ni un hijo, él se casaría con una muchacha que también no había tenido boda. Lo que me hizo pensar que se trataban de gente joven y don Guillermo, dijo que así era.

4.9. SOCIALIZACIÓN ENTRE LOS MENONITAS

El valor del matrimonio está inscrito en una cosmovisión que subraya la complementariedad de lo masculino y lo femenino como sustrato de la vida y de su reproducción. Además, el valor que se concede a la pareja, su estatuto como norma

de vida, los mandatos que se derivan de este vínculo para hombres y mujeres encuentra su legitimidad en una lectura particular de las ordenanzas eclesiásticas (D'Aubeterre, 2000: 101).

“La distinción de roles de esposo y esposa se aprende en el núcleo familiar, teniendo al padre y a la madre de ejemplo, norman los papeles asignados y también la sentencia en caso de no cumplirlos” (Cahuich, 2008: 20).

Lo que al ser observado por los niños, en ellos genera la imagen de lo natural que es el predominio masculino. Lo anterior es producto de la observación sobre el modo en que se conducen sus padres, sus maestros, los personajes de la Biblia, los libros de texto en los que aprenden a leer (Astellarra, 1980: 217).

“Las mujeres tienen un papel muy activo en las tomas de decisiones a nivel familiar, como agentes primarios en la socialización de los niños. Sin embargo, no existe representación de las mujeres a nivel público y político en las comunidades sino en los cargos de menor representación dentro de las estructuras de las organizaciones” (Rosero, 1992). En los asuntos más ordinarios de la casa, en los arreglos económicos entre parientes, en litigios familiares, ellas desempeñan un papel tan activo como los hombres. (Mead, 1979: 92)

“En lo que respecta al trabajo propiamente doméstico, al trabajo improductivo, las tareas principales son llevadas a cabo por la esposa del jefe de grupo, ayudada por las hijas mayores y los hijos menores. Las principales tareas domésticas se orientan a la reproducción social del grupo y son prácticamente cotidianas, como ejemplo, el lavado de ropa, las tareas de limpieza, la recolección de leña para la cocina, el cuidado de animales fuera del proceso de crianza productiva y el arreglo de ropa. Ciertas tareas domésticas son realizadas esporádicamente por los varones mayores, entre ellas la fabricación y/o compostura de la vivienda o enseres domésticos” (Franco, 1992: 90-91)



Hombre y Mujer cocinando. Este matrimonio, cumple la idea, que hombre y mujer se complementan.

Pero si en una familia no hubo hijos varones, el papá enseña y ocupa a las hijas para hacer todo tipo de trabajos en la granja y en las parcelas, así como arreglar por ejemplo, la cañería que esta alrededor del techo de la casa, asimismo como afinar los tractores.



Papá e hija, trabajando en el aserradero.

Pero si por el contrario, hubiera puros hijos varones, es realmente muy difícil que los hijos realicen con la mamá trabajos domésticos como podría ser confeccionar y lavar ropa o trastes, barrer la casa. Por lo que habiendo mucho trabajo en la casa, algunas familias (muy pocas de hecho) opta por contratar a una muchacha que en la mayoría de los casos se trata de una sobrina, la cual es tratada como a una hija que ayuda a la mamá en el trabajo domestico. Aunque cuando hay más hijas, la mamá prácticamente deja de trabajar parcialmente, ya que delega funciones a cada una de ellas. Esto se debe según porque el trabajo domestico debe ser realizado primordialmente y casi únicamente por las mujeres, mismas que han y van aprendiendo hacer los trabajos que desempeñan los varones.

“El empleo de la fuerza de trabajo en el grupo domestico se basa en la división del trabajo por edad y sexo. Las tareas para hombre, mujeres y niños abarcan tanto el trabajo productivo como el domestico. En el trabajo productivo participan todos los miembros del grupo, aunque primordialmente es tarea del hombre jefe de grupo. En el trabajo indirectamente productivo, tal como la reparación o fabricación de herramientas empleadas en los procesos de trabajo productivo, se requiere de un trabajo experimentado que por lo común también lo realiza el jefe de la unidad” (Franco, 1992: 90).

Entonces, en la vida cotidiana los menonitas, donde la gran mayoría de los hombres no realizan trabajos domésticos, sino primordialmente solo lo concerniente al trabajo en el campo (incluyendo hacer quesos), que por lo general consiste en subirse al tractor para preparar la tierra arándola y días después sembrar las semillas. El trabajo de las mujeres abarca más funciones, ya que además de hacer trabajo domestico, atender los huertos y hortalizas, ayudan a preparar la semilla que será sembrada por medio del tractor y la sembradora que va conectada al vehículo. Cuando llega el momento de cosechar, las mujeres junto con los hombres, niñas y

niños, trabajan juntos. Cuando hay que limpiar terrenos y cargar piedras, ellas también participan, por todo esto, las mujeres menonitas trabajan más que los varones. Aunque cuando urge el dinero, el varón jefe de familia, es el que lo tiene que conseguir.

Como un caso excepcional, es de mencionarse a la señora de la casa en donde viví en campo nueve, esta señora a todos sus hijos les enseñó a cocinar y a lavar ropa, aunque los varones le decían *“yo no tengo que hacer tal cosa, eso es para las mujeres”*.

Un hijo de la señora, que es el segundo hijo mayor, relata que su mamá le dijo a él que si no aprendía hacer pan, no se iba a poder casar: *“Al principio me molestaba que me pusieran hacer pan, porque eso no era mi trabajo, eso es para las mujeres, pero aun así mi mamá a todos mis hermanos hombres nos enseñó hacer pan. Ahora yo estoy contento de haber aprendido, porque así puedo ayudar a mi esposa cuando está enferma. Y cuando ella se quedó en el hospital porque tuvo un hijo, yo pude cocinar pollo y hacer pan, también lavé toda la ropa y barrí la casa, ¡no ahora yo soy muy contento de haber aprendido! Porque así no tengo que ir a prestar pan para comer”*.

Las enseñanzas de la señora S.S. a sus hijos varones, aun pueden verse transmitidas a sus nietos, los cuales ayudan a la mamá limpiando la casa y cuidando de los hijos más pequeños, aunque esta última labor es realizada casi por todos los menonitas; hermanos y tíos, sin distinción de sexos.

Este esposo que cocina, es un señor del cual otras señoras hablan mucho, porque a ellas sus esposos no les ayudan en las labores domésticas.

Muy por el contrario, pero pegado más a la realidad cotidiana, están los hombres que no realizan ningún quehacer de la casa, ni cuando sus esposa acaba de dar a luz, para lo cual, si bien la señora guarda reposo, porque fue un parto difícil, ya que si no, la madre recién parida anda caminando por lo menos en toda la casa y haciéndose cargo de sus otros hijos, guardando cierto margen en los excesos para su recuperación. Por lo que cuando la señora recién llega a su casa después de haber dado a luz, su esposo acude con alguna hermana soltera que lleva a su casa, para que la muchacha la arregle, cocine, cuide de sus sobrinitos y haga el pan que come todos los días.

“La posición social de la mujer queda marcada por su posición en la familia. El ideal que el capitalismo naciente presenta a la mujer es el de su limitación a la

maternidad y a la familia. El capitalismo mantiene casi exactamente la ideología sobre los roles sexuales surgida en las sociedades agrarias. Las mujeres están destinadas por su naturaleza a tener hijos, cuidar del hogar y ser dependientes de un hombre sin el cual serán seres frustrados e incompletos” (Astelarra, 1980: 238).

4.9.1. ENTORNO A LA ADOPCIÓN

Preguntando si los menonitas podían adoptar a niños que no sean de su raza (como ellos dicen), el contador dijo que entre ellos no ha pasado (entre los menonitas de en medio), pero entre los que cambiaron la ley sí (menonitas progresistas). *“En Belice sí, porque hay religiones que cambiaron, que antes no usaban carro, pero que ya usan carro, allá ha pasado esto.”*

En campo uno, un vecino una vez platico que si podían adoptar a un niño, que el chiste era que ese niño lo adoptaran desde chiquito para que se acostumbre a la vida que llevan ellos. Entonces, el contador dijo que:

“posiblemente si viera a un bebé sin padres, tirado, sea de la raza que sea, porque voy a dejar que muera allá, no mejor lo levanto y me lo llevo para mantenerlo a menos que me dejan en paz con ello la policía o gobierno. Entonces si me dejan en paz, pues ese nene es mi hijo porque si crece aquí en mi casa, entonces ahí lleva mi costumbre, conoce mi casa, conoce mi esposa como mamá, va hacer mi hijo. Puede ser que nunca se dé cuenta quien es, porque el color de piel no importa”.

4.9.2. LA MATERNIDAD

Cuando una señora está embarazada, pese a que su abdomen va creciendo mes por mes, la noticia que va a ver otro integrante a la familia nuclear y extensa, no es compartida a los otros niños, a veces ni siquiera a mayores de edad, para los cuales



Mamá enjuagando ropa y peinando a su hija.

la mujer solo va engordando, aunque realmente a veces es un poco difícil notar el embarazo por el tipo de vestido que ellas usan, el cual disimula el abdomen abultado. Siendo que los niños se enteran que tienen otro hermanito, cuando sus padres llegan a la casa con el bebé en brazos.

Durante su embarazo, la mujer menonita acude al hospital de Bacalar solo si siente molestias persistentes, como dolor de cabeza o calentura, porque de lo contrario no va al médico para saber si todo marcha bien. Solo cuando hay casos extremos donde el bebé ha muerto adentro del vientre, la mujer es trasladada en taxi del centro de salud de Bacalar hasta el hospital general de la ciudad de Chetumal.

Lamentablemente, muchas mujeres que sufren de un aborto tras otro, sin que la maternidad llegue a sus brazos, aun siguen dándose, porque la mayoría de esas mujeres no van a consultar a un ginecólogo, sino que prefieren acudir más con parteras, pese a que las mismas parteras les aconsejan ir al médico.

En Salamanca, el tener un hijo tras otros teniendo un margen de casi dos años en cada embarazo, va siendo postergado por los médicos que atienden a las mujeres menonitas que acuden a dar a luz en el centro de salud de Bacalar, ya que los doctores, cuando una mujer de veinticuatro años de edad ha tenido hasta tres hijos en un lapso no mayor de cuatro años y medio, valorando su estado, le sugieren que sería conveniente ligarse, a lo cual muchas veces ella y su esposo se oponen; ella porque desea seguir teniendo bebés, y el esposo porque dice que “eso es solo para él”, en parte porque ambos tienen la cultura de tener los “hijos que Dios les dé”. Solo cuando la mujer en su último parto se llega a debatir entre la vida y la muerte, ya sin refutar el esposo accede a la ligadura.

Por todo esto, en el caso de la comunidad de Salamanca, me atrevo a decir que las familias nucleares que se están formando y algunos matrimonio jóvenes que llegan a vivir a la comunidad; el número de hijos no excederá de los cinco, habiendo también un mayor margen entre los nacimientos de cada bebé a causa de un dispositivo que le ponen los médicos a las mujeres después de lactar, para que durante cuatro años ellas no vuelvan a quedar embarazadas. Aunque cabe decir, que a ellas este dispositivo no se les ponen porque quieran, sino para que no las ligen o retiren la matriz.

Aunque en el caso de muchas señoras que oscilan entre los veintiocho años en adelante, el haber tenido hijos en hospitales, ocasiono que ellas aprendieran un poco de español, porque muchas veces se quedaban internadas sin la compañía de su esposo, porque en las habitaciones de maternidad la entrada de hombres es restringida.

Este hecho, también ha concientizado algunos esposos que ven conveniente que su esposa e hijas aprendan hablar español.

4.9.3. PROCESO DE SOCIALIZACIÓN

“Lo que nuestras sociedades consideran como masculino y femenino no está ligado a características genéticas sino a concepciones ideológicas, producto del desarrollo histórico de Occidente” (Astelarra, 1980: 223).



Mi amiga con el bebé Dofit.

Los bebés, sean niños o niñas, ambos son vestidos con ropones en tela de algodón en color blanco con estampados diminutos, lo cual no hace distinguible el sexo, inclusive la ropa de un varoncito puede tener estampados de flores. Siendo que hasta cuando los niños se van acercando al primer año de vida, lo van vistiendo con camisas acompañadas de su pañal y ocasionalmente usando overoles para bebé.

No es sino hacia el final de la infancia que estos rasgos comienzan a diferenciarse, no se nace con las diferencias psicológicas, que existen entre hombres y mujeres, sino que éstas se aprenden durante el proceso de socialización de la primera infancia y luego se incorporan a la personalidad. Se puede concluir, que si bien hay diferencias observadas en los rasgos de personalidad de hombres y mujeres su origen es más cultural que genérico (Astelarra, 1980: 224, citado por Cervera y Ku, 2005).

En los cuidados que le dan a un bebé respecto a la higiene, pasa que al bebé cuando se hace orina, su pañal no es cambiado de inmediato, sino que lo dejan con el pañal mojado por largo rato. Cuando los bebés empiezan a ser criados con comida, ya no solo con leche materna, si la comida se le cae de la boca al suelo, la persona que lo está criando recoge el alimento, y se lo vuelve a dar al bebé para que lo ingiera.

Asimismo, un bebé puede permanecer todo el día con su cara sucia por la tierra o por mocos, y solo le cambian de ropa una vez al día, ya sea por la tarde o por la noche, aun que no lo bañen.

4.9.3.1. LOS NIÑOS

Cultura es el comportamiento aprendido y determinado por el grupo al que uno pertenece. En este sentido, todo niño nacido es, de hecho, el heredero natural de una determinada herencia cultural, de su sociedad y de su familia. El lenguaje que se habla con el niño y que éste aprende progresivamente es uno de los aspectos

más importantes de esta herencia. También lo son los objetos materiales que aprenden a manejar, como los juguetes y utensilios, las canciones, cuentos y ritos que le enseñan los adultos de la sociedad en que crece (Salzmann 2000: 26).

La familia siempre toma parte, en la socialización y suministra al niño los fundamentos de todo su aprendizaje formal posterior, impartiendo al niño su formación fundamental en cuanto a las actitudes y hábitos sociales que necesitara al participar como adulto en la vida social, aunque el grado en que lo hace varía considerablemente entre las distintas sociedades. En las sociedades muy pequeñas, que están aisladas y no tienen actividades institucionales, la familia puede desempeñar la función de “escuela”, asumiendo casi completamente la responsabilidad de encauzar a sus hijos por los caminos y costumbres de su sociedad (Young y Mack, 1967: 127 y 374).

La educación que reciben niñas y niños, está a cargo de sus padres, abuelos, tíos y hermanos mayores, de los cuales solo los tres primeros tienen la facultad de llamarles la atención si se están portando mal, incluso un abuelo puede dar una nalgada a su nieto, si este no obedece o se pelea con otros hermanos o primos.

Por lo general, los niños no salen de la comunidad, según esto, porque si los papás salen de la colonia es para hacer compras, por lo que si un niño va con ellos, en especial los más pequeños empiezan agarrar y a tocar todo.

4.9.3.2. IMITACIÓN DE ACTIVIDADES EN LA INFANCIA

Entre los tipos de imitación usuales en la vida cotidiana, la imitación de los modos de comportamiento ocupa un lugar de primer plano. El fenómeno en sociología es denominado “imitación del rol” o “apropiación del rol” (Heller, 1998: 300).

En los primeros cuatro años de vida, las distracciones de niños y niñas gustan de ir a los campos hacer lo que los mayores hacen, como cosechar tomate, limpiar el cilantro, rábano, arrancar camotes, papas, frijol, chile habanero, etc. Trabajo para el cual, los niños por su estatura es mejor, ya que para un adulto el estar arrancando cultivos de medio metro de altura o menos, es muy cansado.

De esta forma, los niños aprenden las labores agrícolas primero porque quieren ir a donde se dirige un gran número de familiares nucleares y extensos, ya que para las cosechas todos ellos se ayudan, por lo tanto los menonitas más grandes aprovechan para enseñar a los más pequeños que gustan de imitar lo que el resto hace.

Los niños, de escasos siete años, ya son capaces de atrapar a las gallinas, cortarles la cabeza, para después sumergir el cuerpo del ave en agua caliente y posteriormente desplumarla, luego abrirla y limpiarla, para que sea cocinada.

Lo mismo ocurre en la casa, las niñas por imitar a la madre, aprenden desde los seis años hacer primero las bolitas de masa para el pan. También juegan con la ropa de la mamá, poniéndose desde el vestido hasta el atavió tal como lo ata la mamá.

Asimismo la niña de seis o siete años sabe perfectamente todas las cosas esenciales que deben evitarse, de modo que se le puede confiar el cuidado de un niño menor, aunque de no haber hijas que ayuden a la mamá a vigilar a los niños más pequeños, los niños varones tendrán que apoyar a la mamá cuidando o vigilando a sus hermanitos.

Las niñas desarrollan también una cantidad de técnicas sencillas, aprende a tejer pelotas de estambre para hacer tapetes tipo alfombra, y al igual que los niños se suben a la cima de árboles trepando por el tronco con sus flexibles piecitos, y juegan a una cantidad de juegos colectivos y entonan las canciones correspondientes a estos. (Mead, 1979: 46).

Los juguetes que hay en la vida de los niños y niñas, son replicas de objetos de uso cotidiano propios del menonita. Siendo que en los juguetes de madera hechos por los propios niños se ve reflejado cuando se inician en trabajos de carpintería, hacen tractores de madera lo mismo que remolques. Las niñas confeccionando un vestido a su muñeca.



Tío y sobrinito, juegan con el tractor y remolques hizo el primero niño.

De esta manera, según Leontev, la mayoría de los juegos infantiles sirven prevalentemente para la interiorización social. El juego de una niña que viste y cuida a su muñeca y el niño que construye un tractor con piezas, consisten en sentir la muñeca como una recién nacida y el tractor o remolque construido como un tractor real. Para los niños, por tanto, el juego es una forma de vida “natural”, una forma inconsciente de preparación para la vida. Con el crecimiento los juegos de fantasía no desaparecen, sino que asumen otras formas⁴⁵ (Heller, 1998: 373-375).

⁴⁵ Ver en el festejo de la navidad, el juego con el globo en forma de pansa de vaca.

En cuanto a los cuidados de los niños, muchos duermen en el piso de cemento sobre un cobertor, ya que el suelo está fresco. Pueden jugar por toda la casa y parcela, sin la supervisión de un adulto, pues ellos dejan que los niños jueguen libremente y aprendan de su entorno, donde las caídas y raspones son parte del aprendizaje.

4.9.3.3 JUEGO TRADICIONAL INFANTIL: “Husge, husge es en groven”

El pertenecer a un grupo de compañeros de juego contribuye también a la socialización del niño, porque se pone en contacto con los valores de la cultura que lo rodean y se habitúa a adaptarse a las expectativas del grupo. (Young y Mack, 1967:127)

Los niños menonitas, tienen juegos tradicionales como el siguiente que se llama “Husge, husge es en groven”:

Primero los niños se toman de las manos y hacen un círculo, y dicen: Husge, husge es en groven (así se escribe) Pero se pronuncia *Justia, justia, as an grum*. Y significa: Conejo, conejo, esta allá en el camino. Husge (conejo), es en (esta allá), groven (camino).



Niños jugando juego tradicional "jutia, justia, as an grum"

Los niños tomados de la mano, están en círculo girando y adentro del círculo, hay un niño o una niña, que sale de la rueda, mientras los niños que están tomados de las manos y quietos en su lugar tienen los ojos cerrados.

El niño que sale de la rueda, corre a esconderse y cuando lo encuentran el corre para tomar a los otros niños de la mano y cerrar el círculo. Pero al niño que se va a esconder, lo encuentran antes de poder llegar, por lo que todos los niños cierran el círculo tomándose de la mano.

Después todos los niños, vuelven a hacer la rueda, solo con otro niño adentro del círculo. Puede ser cualquier otro niño, ya que no hay turnos, el niño que acaba de estar adentro del círculo, no podrá estar en él un tiempo.

4.10. EL TABÚ A LA SEXUALIDAD

La formación religiosa y moral de la infancia siempre ha sido vinculada con el hogar; y aunque se inicie en los primeros años del niño su educación religiosa formal, la familia sigue proporcionándole las nociones básicas de Dios, de la salvación y de la moralidad (Young y Mack, 1967: 374).

Los niños aprenden hablar solo en el idioma materno, y si se da el caso que el papá menonita contrata a jornaleros que hablan solo español, los niños varones, por el contacto laboral y con las inquietudes de aprender hablar el español, van preguntando “que es esto”, “como se dice esto”, “no sabes (que quiere decir; yo no sé)”, y si el jornalero llega a trabajar a la comunidad con su esposa, algunas mujeres, eso sí muy pocas, se acercan con timidez a la mujer mexicana o guatemalteca a preguntarles como se dicen algunas cosas, y cuando la mamá llega a tener más confianza con la extraña, sus hijas adolescentes se acercan a escuchar tímidamente con interés de aprender.

Pero, porque los padres, no quieren que los niños aprendan hablar el español, fue una de las preguntas comentadas que hice un padre de familia, que explico:

“Hablar español no tiene nada de malo, pero yo prefiero que mis hijos aprendan hablar el español cuando estén grandes. Ya que por ejemplo, él que me vende productos medicinales por catálogo, llega a mi casa ese que es como un medico de Chetumal, el me pide que reúna a un grupo considerado de personas aquí en mi casa para que hable de los productos y explique para que enfermedades funcionan”.

El señor menonita, me decía que aquel medico hablaba mucho de las partes del cuerpo de la mujer, motivo por lo que el agradece que sus hijos no lo entendieran. Cuando el señor menonita termino aquel relato, le dije con previo conocimiento, solo para reafirmar, que si por eso mismo los menonitas no tienen perras, sino sólo perros, para que los niños no vieran como se aparean, y el dijo que sí, que era por eso mismo.

Pero entonces, le dije que si tenían a yeguas y a vacas, pero el señor dijo que sí, pero que esos animales hacían sus cosas por la noche. Para terminar este punto, dijo que igual las gallinas lo hacen en el día, y que los niños si lo veían y corrían a separar al gallo de la gallina, porque pensaban que se estaban peleando. Los

adultos, si saben lo que está pasando, pero no les dicen a los niños y solo dejan que los separen.

4.11. EL CUIDADO DE LOS ADULTOS MAYORES

En este trabajo, se le considera “adulto mayor”, a las personas que han llegado a una edad avanzada que oscila entre los sesentaicinco, y setenta años de edad. Las cuales en un determinado tiempo, su cuerpo es el que les impide realizar ciertas actividades que antes podían hacer sin tantos esfuerzos, que van desde las actividades agrícolas y hogareñas, hasta las de bañarse o comer sin la ayuda de otras personas.

Pero aquí, realmente la última palabra la tiene el mismo menonita en edad avanzada. Porque si él considera que puede seguir trabajando aun poniendo más esfuerzo de su parte, o viviendo solo en su casa, que es el caso de viudos y viudas lo puede hacer, siempre que no sea perjudicial para su propia salud a causa de los excesos.

Cuando el menonita ya no puede trabajar, a causa de su avanzada edad, por tradición o regla general, intervienen los hijos e hijas que tienen la obligación de cuidar de sus “padres ancianos” ya sea que vivan los dos o sólo uno de los progenitores. Cada hijo, lleva a su casa a sus padres a vivir por un mes (a veces más tiempo, si ellos gustan), para mantenerlo y cuidarlo. Si un menonita tuvo trece hijos, el vivirá en promedio en diez distintas casas al año, ya que por lo general, no todos los hijos viven en la misma colonia o comunidad, también hay hijos que viven en otros países como Bolivia, en donde las probabilidades de que los padres vayan a ese país para que su hijo cuide de ellos son prácticamente nulas.

Cuando los hijos, no viven en la comunidad, los dos líderes de la colonia se encargan de buscar a familias que quieran cuidar de los adultos mayores (o de uno, si es que es una viuda o un viudo) también por un mes. Por lo general, en estos casos se acude primero a las familias extensas; que pueden ser los nietos y sobrinos.

Cuando hay un menonita que nunca tuvo hijos y que en la colonia donde vive no tiene parientes, los cuidan vecinos o amigos por un mes.

4.12. LA MUERTE ENTRE LOS MENONITAS

Una vez escuche decir a un menonita, que platicaba con un mexicano: “el menonita trabaja hasta que se muere”.

El individuo no se resigna a la muerte, pero la acepta como parte orgánica de la vida y se esfuerza en vivir de manera sensata, de un modo digno, para que su muerte tenga también un sentido (Heller, 1998: 387).

En las siguientes páginas abordaremos los temas del homicidio, el suicidio, de la preparación y vestimenta de los difuntos y de la herencia, puesto que derivado de la muerte surge la sucesión de bienes del *cujus*.

Entre los menonitas es mal visto que la persona que mata accidentalmente a una persona vaya a la cárcel puesto que consideran que la intervención de los policías es innecesaria debido a sus usos y costumbres, ya que ellos resuelven sus problemas de forma interna en la comunidad, y manifiestan que sus asuntos no son de interés público y que los únicos que tienen voz y voto son ellos mismos, sin embargo suele suceder que la presión social (ejemplo: La intervención de un medico, o de algún testigo que no profese la religión menonita) es demasiada, que las autoridades se ven en la necesidad de intervenir, de realizar la averiguación previa respecto del homicidio y/o suicidio, pero con la taxativa que los menonitas apoyaran al homicida por considerarlo inocente y harán todo lo posible para que logren su libertad o lleguen a un arreglo para que este no vaya a la cárcel.

Por otro lado es importante resaltar que la muerte entre los menonitas, no es un impedimento o un obstáculo para dejar de realizar sus actividades en el campo o en el arte que desempeñen, pero ponen esmero en el arreglo del difunto puesto que la vestimenta está conformada por ropa blanca, que tiene un profundo significado religioso, respecto a la concepción y deseos que le hacen al muerto para que su alma vaya al cielo.

4.12.1. EL HOMICIDIO: NO MATARAS

El homicidio entre los menonitas, han sido por accidentes que se llevan a cabo trabajando en el campo o yendo a alguna actividad recreativa, como le ocurrió al papá de don Jacobo Dyck, que se llamaba Benjamín Dyck (+).

“una vez su papá fue a casar gansos silvestres a un lago que estaba cerca de la comunidad menonita de Nueva Ideal, Durango, que era donde vivían. Su papá fue junto con otros amigos a matar gansos que estaban buenos para comer, y para que ellos pudieran casarlos fueron en la madrugada, antes de que los gansos se fueran del lago al amanecer, y de esta forma ellos pudieran dispararles y llevarlos a su casa.

Entonces, los señores se dispersaron en el monte al igual que lo hizo Benjamín que llevaba en la cabeza una gorra de color oscuro, cuando en eso un señor menonita que estaba retirado, vio que en el monte algo se movía y pensó que era un pato, entonces disparo con su escopeta, matando a Benjamín de un impacto en la cabeza”

Quando le pregunte a Don Jacobo, que paso con el menonita que mato a su papá, el dijo que *“la policía de Durango se lo llevo preso, pero que después fueron a preguntarle a la mamá de él, que quería que hicieran con el señor que mato a su esposo, y la señora (su mamá) le dijo a la policía aun con lagrimas en los ojos, que ella quería que lo soltaran, porque el señor era inocente y no debía estar preso, por que el no quiso hacerlo, no quiso matar”.*

Cabe decir, que cuando al papá de don Jacobo lo mataron, el era un niño de apenas tres años. Pero lo que paso con su papá, le fue contado por su mamá y su abuelita paterna.

Este ejemplo de homicidio entre los menonitas, fue el segundo que se supo de cómo los menonitas reaccionan ante este tipo de circunstancias, el primero fue el que comentó Isaac Schmitt, cuando él platicaba que atrás de la escuela estaba el cementerio, en donde enterraban solo a los que vivían en ese campo. Cuando se le pregunté en el año 2008, a siete años de haberse poblado Salamanca que si habían algunos menonitas enterrados, el dijo que solo un niño chiquito, que había muerto a causa de un remolque que le pasó encima.

En el año 2010, se volvo a indagar en el tema del homicidio entre los menonitas, encontrando que todos los escasos asesinatos, fueron accidentales:

“En campo dos un señor mató a su hijo de cuatro años, cuando iba manejando el tractor que jalaba un remolque. El señor no vio al niño que lo seguía caminando. El papá no lo veía y tampoco lo escuchaba por el ruido del motor, hasta que el señor escuchó un grito tremendo, porque el remolque le paso encima al niño, al que lo llevaron lo más rápido que se pudo al hospital de Bacalar, pero el niño no aguanto y al llegar al hospital murió.

Entonces los doctores llamaron a los policías, que se llevaron preso al papá del niño, por haber matado a su hijo. Pero en ese entonces cuando ocurrió ese terrible accidente, Isaac Schmitt, que era Comisariado de Salamanca, al saber que el señor fue a dar preso, fue a hablar con las autoridades de Bacalar para que dejaran en libertad al papá de aquel niño que había muerto a causa de un accidente. Isaac, explico cómo sucedieron las cosas, diciendo que el señor no se dio cuenta que el niño iba a tras del remolque” (habitante de campo seis).

Se le planteo a los menonitas que si en vez de ser un menonita el que matara por accidente aquel niño, hubiera sido otra persona que no fuera menonita, si ellos también lo hubieran ido a sacar de la cárcel, contestaron que *“igual lo hubieran ido a sacar de la cárcel, porque no fue al propósito, porque él no quiso hacerlo”*. La verdad si lo creo, ya que tengo como ejemplo a Isaac que en más de una ocasión, cuando era comisariado de Salamanca y aun después, ha ayudado a gente que no es menonita a salir de problemas que han tenido con la policía de tránsito, o cuando han necesitado dinero para ir al doctor y cosas por el estilo.

En conversación con Johan Bergen, cuando platicábamos en torno al tema, el dijo que cuando el que mata lo hace con la intención de hacerlo, la religión lo que hace, es darle de baja...

“Para matar no hay perdón, pero si fue accidente, es diferente. Pero qué tal si yo me enojo y saco la pistola y mato, el que mata por arma, tiene que morir por arma. La Biblia dice, si tu matas tienes que morir en tu mismo castigo, pero todavía te vas a ir al infierno, porque pa matar por querer, no hay perdón. Solo hay un Dios Padre, cuando él quiera que tu mueras ahí, pero nadie más, hasta el sol de hoy nadie tiene el derecho de matar ni a ti, ni a mí, ni a nadie.”

4.12.2. EL SUICIDIO

Una vez en casa de Don Jacobo Dyck, estaban preparando el veneno que usan para matar a unos bichos que estaban en el maíz. Ese día mi papá fue a visitarme junto con mi mamá, mi abuelita y dos primos. Mi papá le comentó a Don Jacobo, que en el pueblo de Luis Echeverría Alvares, poblado vecino de Calderitas, un muchacho se mato con ese veneno. Don Jacobo le preguntó a mi papá que si aquel muchacho lo hizo al propósito, y mi papá le dijo que si y Don Jacobo dijo que muchachos

menonitas igual se habían matado con ese veneno a propósito, ya que no entendían la vida que llevaban.

Por ese diálogo de mi papá con Don Jacobo, fue que me interesé por saber con qué frecuencia había suicidios y cuáles eran los motivos de tal suceso, pero al indagar vi que el suicidio es muy raro, escaso y esporádico. En Salamanca, por lo menos del año 2001 al 2010, no habido uno. Pero habitantes de Salamanca, recordaron que en otras comunidades sí hubo sucedido, pero que no llegaron a conocer a esas personas, tan solo lo escucharon decir de otros menonitas, que tal persona se había.

“Yo me acuerdo en Campeche, creo que no mas un hombre se ahorco, por mala compañera, por mala su esposa, se fastidio. Pues estaba mal la señora, con todo y su mamá, y no sé que le pasaba a la señora, yo no conocí a esta y a su mamá, ni a su familia, pero no mas escuchaba yo hablar de que era una maldita, porque no dejaba en paz su esposo, no dormía con él, no comía con él, este cuando llegó la noche le mandó a fuera con una cobija, vaya a dormir en el gallinero, o donde quieras y tenía que ir y por fin se cansó y se ahorco.”(Vecino de campo nueve, 2010)

4.12.3. PREPARACIÓN DEL DIFUNTO

Cuando una persona muere, bañan el cuerpo dos veces, de ese trabajo se encargan dos personas que hay en cada campo. Pero como Salamanca apenas está creciendo, no hay en todos los campos personas que se encarguen de hacer ese trabajo. El primer baño que le hacen al muerto es cuando acaba de morir, el segundo es cuando lo van a enterrar, ya que por el hielo y la sal la piel se la sienten sucia o un poco fea”.

Las dos personas que se encargan de lavar el cuerpo de la persona muerta, puede ser un hombre y una mujer, incluso los mismos familiares del difunto, los que además de lavar el cuerpo, lo vestirán con ropas blancas. Una vez de que el muerto ya este bañado y vestido de blanco, su cuerpo lo ponen en una habitación o en alguna parte de la casa donde no estén pasando con frecuencia las personas, ahí lo dejan en el suelo o sobre una cama, donde estará rodeado de hielo con sal para que no se derrita tan rápido.

4.12.3.1 SIGNIFICADO DE LA VESTIMENTA

El símbolo, es sólo una idea abstracta, pues supone una valoración del referente. Si el color blanco es el signo que simboliza el duelo (referente), lo es en función de una escala de valores donde el blanco entra en un paradigma con otros colores. Signo de valor (social) por excelencia, el símbolo contiene así una carga afectiva o emocional innegable (Thomas, 1993: 514).

Al muerto lo visten de color blanco ya que tiene un profundo significado religioso, que consiste en desearle a esa persona, que su alma vaya al cielo. De esta forma, los que siguen viviendo, al ir a ver por última vez el cuerpo de la persona, tiene presente que si llevaron una vida correcta en la tierra, esa será su recompensa, ser vestidos como ángeles, aunque la verdad ellos mismos no sepan si el difunto hizo cosas que vayan en contra de la religión, porque bien las pudo hacer a escondidas.

Antes de llegar a la razón bíblica que tienen los menonitas, se consideró exponer las primeras respuestas que se obtuvieron en relación al significado del ¿por qué al difunto se le viste de color blanco?, incluso a muchos menonitas se les puso a pensar, cuando se les preguntó. Pues si bien tenían una idea, no la habían consultado en la Biblia, así como hiciera Johan Bergen que sin querer lo pusimos a estudiar y a investigar con su amigo el diácono, quien fue muy amable en explicar esa razón, de la cual no se había tenido del todo una respuesta satisfactoria.

Entonces: ¿por qué al difunto lo visten blanco? La gran mayoría de los menonitas, contestaron que era por la costumbre, otros decían que era por la religión y unos más, porque era una ley que había entre ellos que venía desde los más viejitos.

Pero entonces, hubo un menonita llamado Franz Krahn, que dijo: *“a los muertos los visten de blanco porque a Jesús después que fue bajado de la cruz y llevado a una cueva, lo taparon con un manto blanco”*.

En una conversación con J.B., le platicué que hasta ese entonces no había obtenido una respuesta satisfactoria que me dijera el ¿por qué ellos vestían a los muertos de color blanco? ya que pensaba en que el color blanco debía de tener un significado que fuera más allá de la mera costumbre de sus ancestros. Por lo que Johan, con el conocimiento que tenía en ese momento dijo:

“Es para que consigas una idea como va hacer en el cielo, porque la Biblia dice el ángel es vestido como nieve. Y los ángeles todos iguales y todos parejos vestidos color nieve de abajo hasta arriba. Es una seña para que te puedas imaginar cómo va hacer en el cielo si llegas”.

“Yo hago las cajas y lo lleno con aserrín y lo vienen a buscar y lo llevan donde está el muerto, y ponen al muerto encima del aserrín y si hay mucho, lo escarban, lo quitan un poco hasta que se acomoda bien, no más que la cabeza queda medio fuera para que la puedan ver, y no más le ponen alrededor del brazo una tela sencilla que lo costuran con hilera y aguja, solo para que parece una manga, igual la blusa, igual la falda. Pero (al) muerto no más le vez las manos y la cara, el del balance todo es vestido blanco (el resto del cuerpo también esta vestido de blanco).

El vestido que una persona tiene cuando muere lo mandan con el muerto, lo meten un costal y lo cierran, cuando ya meten el cajón lo meten el costal y ponen la tierra encima. Y si la muerta es señora, le ponen en su cabeza una cachucha en color blanca”.

Johan, después que respondió esa pregunta, dijo que él se la iba hacer también al diácono de Salamanca, con el cual se lleva muy bien, porque él hasta ese momento tampoco se había puesto a pensar en ello. Una vez que tuve la oportunidad de hacerle unas preguntas al diácono de la comunidad, me platicó que Johan le había dicho que yo quería saber la razón de la ropa blanca que usaban los muertos. El diácono dijo que: *“En Apocalipsis, la justicia estaba vestida de blanco. Y para mí al menos, el blanco significa limpieza, pureza”.* Y continuo: *“Yo sé que cuando me muera, me vestirán de blanco, así como yo lo haría por otra persona, ya que le deseo que sea limpio, que sea puro”.*

Después de unos días, cuando volví a visitar a mi amigo Johan en su casa, para que me siguiera enseñando sobre la Biblia y sobre Menno Simons, me dijo que había platicado con el diácono. Luego Johan me pregunto si había traído la Biblia que me regaló, y le dije que si, entonces me dijo que buscara en Apocalipsis 4:4 porque ahí estaba la respuesta del ¿por qué ellos visten a los muertos de blanco?:

4 La adoración celestial

4 Y alrededor del trono había veinticuatro tronos; y vi sentados en los tronos a veinticuatro ancianos, vestidos de ropas blancas, con coronas de oro en sus cabezas (La Santa Biblia, 1960).

Por lo tanto, el signo se convierte en un campo emocional, que les permite a los miembros del grupo reconocerse, y al grupo entero sellar su unidad, y de ese modo reproducirse (Thomas, 1993: 515).

Una vez que leí lo que me había indicado, dijo: *“es porque ahí obedecían por último y eso servía de ejemplo para los vivos, porque ellos se van vestidos como ángeles, como los que están en el cielo. Aunque nosotros no podemos saber si los que se murieron iban a ir al cielo, ya que no sabemos si en la tierra ellos se portaron bien”*. Y comentó ejemplos de dos señores:

Uno al que la gente decía: *“Ese señor va todos los domingos a la iglesia, siempre da dinero, cuando vas y le pides dinero porque lo necesitas para el doctor o para comer, el te da dinero y así,...y la gente dice: esa persona es muy buena. Pero después te enteras de que violó a sus hijas. Todos veían lo de afuera nada más”*.

El otro ejemplo que dio fue el de un señor al que la gente decía que era un violador, y que al final de su muerte la gente no supo que si lo era o no, porque él no lo dijo.

Entonces pregunté a Johan que si ellos se confesaban antes de morir, y dijo que *“si uno quería si lo hacía”*.

4.12.4. VISITAS QUE LE HACEN AL MUERTO

A los muertos los velan de dos a tres días, si es una persona adulta, ya que si el fallecido tiene parientes que viven lejos, se les manda avisar por medio de una carta o por medio de una llamada de celular que prestan para informar que tal persona falleció, y esperan a que ellos vengán a verlo por última vez. Cuando el que se murió es un niño, el velorio lo hacen de uno a dos días, porque cuando es un muerto chico, casi toda su familia vive en la misma comunidad”.

El cuerpo del difunto, permanece en una casa hasta poco antes que lleven a sepultar en el terreno que queda atrás de la escuela del campo en donde vivía. Al difunto lo ponen dentro de la caja hecha de madera, la cual cuando es llevada a la casa del difunto, contiene mucho aserrín que funciona como si fuera colchón.

La caja de muerto en Salamanca las hace Johan Bergen en su taller de carpintería, los familiares del difunto llevan las medidas del occiso, y Johan en el lapso de los días que el difunto está en su casa con hielo y sal, elaboran la caja de muerto aunque sea domingo, pues como él dice: *“el muerto no espera, es algo que se tiene que hacer rápido, lo antes posible”*.

4.12.5. LA HERENCIA

EVALUADORES DE BIENES MATERIALES⁴⁶

Enterrado al muerto, antes de que pase una semana de su fallecimiento, llegan a la que fuera su casa dos hombres que son los contadores de poblacion, y a la vez peritos que viven en el mismo campo donde vivia el difunto, ellos son elegidos o reelegidos cada dos años a final del mes de noviembre.

Estos dos hombres son los encargados de ir a la que fuera la casa del difunto, para hacer un avaluo de las cosas que hay destro de la propiedad, incluyendo la parcela, muebles, articulos de labranza, tractores, carretas, animales, y otras cosas que el difunto tuvo a lado de su cónyuge.

El trabajo de los contadores, es revisar el estado en que se encuentre cada articulo de la casa y de la parcela, llevandose hasta tres dias en hacer su trabajo, por lo cual no reciben ni una paga. Pues bien, los evaluadores si revisan un ropero, tienen que ver que daños tiene el mueble, como podria ser que tuviera polilla la madera u otras cosas que determinaran el valor monetario que cueste, lo mismo si se tratara de un tractor, de una mesa o de una cama, para lo que se toma en cuenta el estado de cada cosa, etc.

Este registro que hacen los evaluadores es para que hagan la sumatoria de todas las cosas materiales que el difunto logró con su conyugue, y ver su valor que será registrado en un libro, donde quedará anotado el total de los vienes que hasta la fecha eran del matrimonio, los cuales seran divididos a la mitad, tocándole la mitad al viudo o viuda, y la otra mitad le corresponderia a partes iguales a los hijos a los cuales se le entregara su parte de la herencia cuando lo soliciten y sean parte de la religión, es decir bautizados.

4.12.6. ADMINISTRADORES O ALBACEAS DE LA HERENCIA DE NIÑOS Y DE HIJOS NO BAUTIZADOS

Si el viudo (a) se quiere volver a casar, los bienes materiales que pertenecen a los hijos, se tienen que vender. Pero si el viudo no se volviera a casar, entonces no se tendria que vender nada, y él junto con sus hijos, seguirían trabajando e

⁴⁶ Los evaluadores de herencia, también tienen otra función en el mismo campo en el que viven, son peritos. Por que cuando hay un vecino que fue dañado por otro vecino, causando daños en su la propiedad, los peritos o evaluadores hacen un recuento de los daños, los cuales le son informados a los dos líderes de Salamanca, para que ellos vayan y le informen al causante de los daños el monto de su deuda y el tiempo que tiene para pagar o reparar los daños que ocasiono.

incrementando los bienes materiales. La venta de los bienes se haría hasta que el otro padre o madre se muera.

En casos de que se deban vender los bienes, los líderes de la comunidad de Salamanca, tendrán que organizar una subasta, donde se venderán según sea el caso, la mitad de los bienes materiales si se tratara de que un viudo (a) se quisiera volver a casar. Entonces, los líderes mandarían una invitación a las comunidades menonitas que llevan el mismo estilo de vida que ellos, para que asistan a la subasta y que de esta forma haya un mayor número de asistentes que puedan comprar desde trastes, vacas, caballos, hasta tractores.

El dinero que resulte de la subasta, se lo darán a dos hombres menonitas que viven en la comunidad, los cuales no deberán ser parientes del que falleció, ni del que se quedó viudo (a). Esto para evitar que cualquiera de las partes se quede con el dinero y se lo gaste, y que al final no le de la herencia a los niños cuando estos sean miembros de la religión y la soliciten.

Como es el caso de Don Guillermo Schmitt, que vive en campo nueve, que fue elegido en noviembre de 2010⁴⁷, para que administrara la herencia de unos niños, junto con otro señor que vive en campo siete. Ellos dos como albaceas de la herencia, dan en préstamos ese dinero a otros menonitas de la comunidad que se los solicitan, cobrándoles el seis por ciento anual en pesos mexicanos, tan solo para que mínimo la herencia no pierda su valor con el paso de los años.

Pero si el caso fuera que la persona que falleció no tuvo descendencia, así sea que haya dejado un viudo (o una viuda), los líderes de la comunidad también en un tiempo determinado, que pudiera ser antes de que el que quedó viudo (a) se vuelva a casar, o que también esa persona que quedó viudo (a) se muriera, los líderes tendrían también que vender la mitad de los bienes que le pertenecía en vida al difunto, haciendo una subasta. Pero el asunto está, en que por no haber tenido hijos, el dinero que resultó de la venta de la mitad de los bienes, se divide entre los hermanos que tuvo el fallecido, no tocándoles a los padres del fallecido parte de la herencia, si no solo a los hermanos. Pero si un hermano del difunto, también ya hubiera muerto, la parte que le iba a tocar a él, se le da a sus hijos dividiéndolo entre cada uno de ellos.

Para comprender un poco más este tipo de situaciones, está el relato del reloj de pared, y una conversación con Johan Berguen. Aclara por cualquier mal entendido,

⁴⁷ El cargo es por dos años, con la posibilidad de reelección.

que cada menonita hace lo que quiere y se compra lo que guste o le alcance con su herencia.

Relato del reloj de pared

Un día don Jacobo Dyck, contó que el reloj de pared que escuchábamos sonar, lo habían comprado con un dinero que recibió su esposa como herencia de parte de una tía que se murió en la comunidad de Shipyard, Belice, a la edad de 94 años, y como la señora que falleció era viuda y nunca tuvo hijos, se murió en la casa de Pedro, hermano de Doña Ágata, el cual la cuidó junto con su familia en sus últimos días de vida.

Como el dinero que heredó Doña Ágata fue poco, Don Jacobo, le sugirió que mejor compraran con ese dinero algo para recordar a la tía que murió. Por lo que Doña Ágata pensó y compró un reloj de madera que colgaron en la pared, que suena cada treinta minutos y cuando pasa otra hora.

4.13. UNIDAD DOMESTICA Y ORGANIZACIÓN ECONOMICA

El grupo domestico es el espacio material donde confluyen las relaciones económicas y parentales; este espacio social se construye por un grupo social determinado, en este caso, por la economía campesina (Franco, 1992: 59). La definición que siguió Franco, para conceptualizar al grupo domestico, es la siguiente: “Se entiende por grupo domestico al conjunto de agentes sociales que conforman un grupo corporado (con permanencias en el tiempo, derechos y obligaciones mutuas) a partir de las relaciones de parentesco (descendencia y alianza), de las relaciones de residencia y de las relaciones de producción. Esto es, un grupo de residencia compuesto predominantemente, pero no en forma exclusiva, por parientes que llevan a cabo conjuntamente funciones domesticas, y en este caso también funciones productivas” (Jáuregui s/f: 12, citado en Franco, 1992).

Arizpe define al grupo domestico a partir de dos factores principales, la residencia y la unidad de consumo: “Consideramos grupo domestico al que habita una sola vivienda. No hay el problema de un grupo residencial que habite en casas contiguas siendo una sola unidad de consumo, cada casa tiene un hogar; todos los que viven bajo el mismo techo y sólo ellos constituyen una unidad de consumo” (1973: 57, citado en Franco, 1992: 61-62).

La autora distingue entre escisión y segmentación. La escisión divide en unidades distintas el grupo residencial originario aunque tengan residencia contigua. En el caso de segmentación, el grupo se subdivide internamente manteniendo la cohesión y la unidad de producción y consumo aunque tenga residencias separadas (Arizpe en Franco, 1992: 62).

En el caso estudiado por Arizpe se considera a cada vivienda como grupo domestico separado, siguiendo el criterio de escisión residencial (Arizpe en Franco, 1992: 62).

Otro estudio acerca de los grupos domésticos es el de Taggart sobre una comunidad de habla nahua en Puebla. El criterio utilizado en este estudio para definir la unidad domestica se basa en la filiación más que en la residencia: “Dos o más núcleos familiares emparentados residentes en distintos solares, en distintas partes del poblado, producen en cooperativa maíz y café. Forma un grupo domestico a pesar de no tener unidad residencial” (Taggart, 1975: 59, citado en Franco, 1992: 62).

La unidad doméstica entre los menonitas, se basa en la familia nuclear, compuesta de los padres e hijos solteros. Aunque en un solar hayan otras casas, cada una tiene su unidad de consumo, salvo en algunos casos, donde las parejas de recién casados tengan un dormitorio adentro de la casa de la familia nuclear en la que vivan, entonces la pareja comerá junto con la familia nuclear. También que en estos casos, los hombres trabajan a veces junto con el papá, hasta que el hijo logre obtener una parcela propia o salga de la comunidad para trabajar.

De igual forma sucede entre los menonitas, que aunque cada hijo tenga su parcela, a la hora de sembrar o cosechar, es ayudado por la familia extensa, pero no por esta ayuda el campesino paga a los que le ayudaron en el trabajo, sino que cuando termina de sembrar o cosechar en su parcela, sigue la reciprocidad, trabajando en otra parcela de la familia extensa.

Salvo que a veces dos agricultores se junten o se hagan socios de un cultivo, entonces ahí sí, las ganancias se distribuyen en partes iguales.

4.14. LA TENENCIA Y USO DE LA TIERRA EN SALAMANCA

4.14.1. ARTESANÍAS

Dentro de los aspectos económicos; las mujeres menonitas juegan un rol muy importante toda vez que las mismas en base a su invención, y creatividad colaboran con la realización de manualidades, que en su mayoría utilizan para el autoconsumo, es decir; elaboran sábanas, tapetes, cortinas, guantes de cocina y fundas.

Partiendo de lo anterior, tenemos que las manualidades, son elaboradas en base a la reutilización de ropa que han dejado de usar o que le han sido donadas a la comunidad, de igual forma compran retacería de telas en la ciudad de Chetumal⁴⁸.



Cortando pedazos de tela, con la ayuda de hijas y nuera, para armar una bonita sábana.

Las manualidades elaboradas con telas, tienen la característica de ser coloridos, puesto que hacen uso de distintos tipos de telas. Son pocas las señoras que hacen este tipo de trabajos para la obtención de ingresos económicos adicionales, venden sus manualidades en las comunidades menonitas de Belice, donde hay un comprador-revendedor que se las encarga.

Las manualidades más destacadas que hacen se para vender, están primero los tapetes para las casas, las sábanas multicolores y los tapetitos decorativos que algunas muchachas usan para adornar los muebles de sus recamaras y para vender en el mercado de Bacalar.



Tapetes multicolores hechos con tela cortada en largas tiras.

⁴⁸ Este tipo de trabajo se conoce también como *patchwork quilt*.

La señora de la fotografía y su hija, realizan el tapete tipo alfombra, que requiere hacer previamente una bola de estambre que incluirá los colores que se deseen. Después, la bola de estambre la desenrollaran poco a poco, tomando mechones del largo que se prefiera, costurados a la mitad sobre una tela.

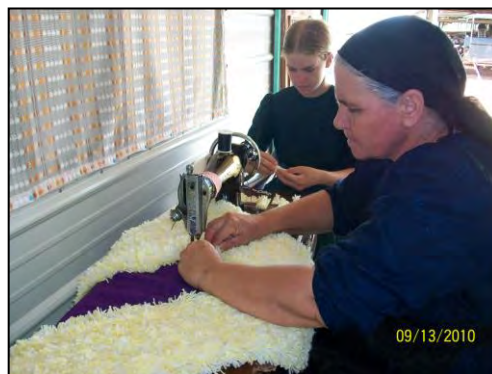

Tapete tipo alfombra.

El tapete circular es uno de los más laboriosos, porque la tela es cortada en pequeños triángulos que son costurados por la mitad sobre una tela lisa. La orilla del tapete circular, está hecha con telas que fueron cortadas en tiras largas que al ser costuradas, le van haciendo pliegues para que quede ondulada.



Tapete circular multicolor

4.14.2. CONFECCIÓN DE LA ROPA

La confección de la ropa, está a cargo de las mujeres, que a temprana edad comienzan a confeccionar ropa, primero de muñecas con la que van adquiriendo experiencia en la costura. Después elaborar moldes en cartón o en bolsas de las medidas de cada miembro de la familia, porque con ellos es más práctico confeccionar la ropa exterior e interior. Pues con ellos, la persona a la que se le hará una prenda, no tiene que estar presente, porque de lo contrario, tendrían que dejar el trabajo que esté realizando en determinado momento. También gracias a que cada menonita tiene moldes de sus medidas, otros pueden pedirlo en secreto para obsequiarle ropa.

Las prendas como el vestido de fondo, pañales y calzones, son a las que se les considera ropa interior, en cambio el vestido floreado o liso, el overol, la camisa, pantalones y vestido de niñas son ropa exterior.

Cabe resaltar que con la confección de la ropa hecha en casa, se ahorran los costos de mano de obra y producción, invirtiendo solamente en los metros de tela para la elaboración de un número significativo de prendas de vestir. No obstante,

como una medida adoptada por las mujeres menonitas, es el hecho de utilizar parches cuando una ropa se rompe o rasga, aunque la tela no sea la misma de todo el vestido. En el caso de los niños, cuando crecen, y al pantalón le han bajado toda la bastilla, las mamás le agregan más tela al final del overol. A los vestidos de las niñas, les descosturan los pliegues de la falda. Si alguna hija le hace falta un vestido, la mamá toma uno de los vestidos de las hijas mayores y lo reduce a la medida de la hija a la que le falta ropa, pero por lo general el vestido que reducen, es uno que ya casi no usan sus primeras dueñas.



Vestido de fondo o interior, con botones adelante, usualmente hecho con tela de algodón, en colores claros y estampados diminutos. (Elaboración propia)

La vestimenta de los niños; esencialmente se conforma por el overo porque si usaran pantalones, ellos podrían perder los tirantes. Por lo que respecta a las niñas menores de cinco años y bebés, no usan vestido de fondo, que usan como prenda para dormir mujeres de seis años de edad en adelante.

El vestido que usan las niñas, es parecido al que usan las muchachas⁴⁹, con la diferencia de que los botones están en la parte trasera del vestido, y no tiene pechera. El vestido de las muchachas y señoras, se abotona por el frente al igual que el vestido de fondo, solo que estos botones, están tapados con una pechera que es abotonada en la cintura y en los hombros del vestido. Esa pechera, está diseñada para que una mujer se pueda vestir sola y también para que cuando llegue a tener bebés, no se le dificulte amamantarlo, pues solo tiene que desabotonarse un lado de la pechera.

En la parte de adelante el vestido no lleva tablonés, porque niñas y muchachas encima usan sholdiuk.



Vestido de una niña (Elaboración propia)

⁴⁹ Fijarse en el vestido de la novia.

4.14.3. LA AGRICULTURA ENTRE LOS MENONITAS PARTICULARMENTE ENTRE DOS FAMILIAS, UNA DE CAMPO TRES Y OTRA DE CAMPO NUEVE

“Después de estar trabajando con agricultores menonitas, viendo como preparan la tierra, las semillas, como cosechan, empacan, etc., créanme que cada que degusto productos como el chile habanero, recuerdo con un aire de nostalgia y felicidad, todo el trabajo que hay detrás de cada chile, raíces y semillas que consumo, creo que toda esta labor, me hizo valorar muchas cosas. Por esto y más, cada que tengo oportunidad hago propaganda a los consumidores y vendedores de tiendas; los productos elaborados que abarcan desde verduras y semillas, así como animales de corral que son alimentados por manos menonitas, y que para mi tienen garantía de la más alta calidad, cuando productos como las cebollas no llegan a tener un buen tamaño, los menonitas no las sacan al mercado, sino se las quedan y comparten con vecinos de la comunidad.”

En los cultivos que siembran los menonitas, todo el tiempo son supervisados, en especial las plantas pequeñas como las de chile habanero, cilantro, tomate, pepino, rábanos, papas, camotes, y sandías, entre otros, los cuales hay que limpiar constantemente quitando



El señor de la casa, fumigando las platitas de chile habanero.

hiervas que crecen alrededor, exterminar las plagas de bichos que acechan a los cultivos, el menonita dedica especial cuidado por lo menos tres veces al día, proveyéndolas de agua con mangueras de riego.

Todos estos cultivos son productos que pueden ser sembrados en cualquier época del año, aunque algunos vegetales tienen su época de mayor inclinación. Estos productos, son los que sirven a los menonitas para obtener ingresos económicos mientras crece el frijol y maíz, que son siembras que se realizan una vez al año; primero el maíz y después el frijol junto con el sorgo pero por separado. Estas dos siembras principales, son las que constituyen gran parte de la economía del pueblo menonita de Salamanca Quintana Roo.

4.14.4. PROCEDIMIENTO PARA PREPARAR LA TIERRA

1) Cuando el maíz ha sido cosechado, antes de preparar la tierra para sembrar frijol, se desmenuzan los restos de la cosecha anterior, antes de la labor preparatoria al barbecho (y viceversa) (*Biblioteca de Agricultura*, tomo 5, 1985: 69, 263).



Sembradora de cuatro surcos, manejada por su dueño, el vecino de campo nuevo que ayuda a su vecino sembrando su frijol blanco.

2) Para sembrar, preparan la superficie de tierra usando unas rastras de discos, o de cinceles antes de arar, este trabajo por lo general lo realizan de uno a dos días. Después del barbecho, la preparación del terreno se completa con el paso de una rastra de discos, o de dientes que removeran y romperá los terrones por medio de discos de acero, mezclando muy bien el suelo, nivelando y airando la tierra, matando las malezas para sembrar.” (*Biblioteca de Agricultura*, tomo 5, 1985: 69, 263). A este (penúltimo) paso, los menonitas le llaman refinar la tierra, y lo realizan en una pasada

3) Los menonitas esperan que caiga la primera lluvia del mes y esperan a que la tierra, no esté tan húmeda, midiéndola metiendo el dedo en la tierra, y si tiene de uno a dos centímetros de “humedad”, la tierra está lista para sembrar.

4.14.5. PREPARACIÓN DE LA SEMILLA Y EL FERTILIZANTE

Cunado la tierra está lista, las semillas son sembradas con el metodo de “Siembra en la huella de la rueda, que sólo requiere de dos operaciones: aradura y siembra. La aradura se hace justamente antes de la siembra, en forma tal que la siembra pueda ser completada antes que el suelo haya tenido oportunidad de secarse y endurecerse. Si la siembra se hace antes que el suelo se seque, la rueda “prepara” la cama de la semilla y el suelo. La siembra en la huella de la rueda requiere un número menor de operaciones de labranza y, en consecuencia, es menos costoso. (*Biblioteca de Agricultura*, tomo 1, 1985: 70-71).

Las aplicaciones de fertilizante al sembrar son hechas con aditamentos fertilizadores que van con la sembradora y se les llama aplicaciones en surco: se siembra y se coloca el fertilizante en una sola operación, lo que hace más accesible a las plantas. (*Biblioteca de Agricultura*, tomo 1, 1985: 79)

4.14.6. SEMBRANDO MAÍZ EN UNA PARCELA DE CAMPO TRES, EL 21 DE JULIO 2009

COSECHANDO EL MAÍZ EN PARCELAS DE CAMPO NUEVE

El día 10 de julio de 2009, el tercer hijo (de los más chicos) de un matrimonio de adultos mayores, empezó a refinar la tierra desde muy temprano para sembrar el maíz, el cual según explicara el muchacho tardaría cuatro meses en crecer y desarrollarse aproximadamente.

El comisariado que ostenta también el cargo de líder de la comunidad, comentó que para sembrar el maíz, siembre esperan a que caiga la lluvia y deje la tierra mojada como cinco pulgadas, porque la lluvia es la que determina cuando van a sembrar el maíz, que por lo regular es en los últimos días de mayo y primeros días de junio, aunque a veces la siembra se atrasa hasta el mes de julio.

Miércoles 24 de junio 2009. Después del desayuno, llegó a la casa, el hijo del dueño, quien es Pastor y vive en campo cuatro, llegó a ayudar a su joven hermano a preparar la semilla del maíz, para que ese día lo siembren, terminando de trabajar unos minutos antes de que la luz del sol se ocultara, entre las cinco y seis de la tarde.

Los dos hijos del señor de la casa, fueron explicando cada pasó con precisión, en especial porque de no hacerlo se corre con el riesgo de auto envenenamiento involuntario, ya que se utilizan químicos venenosos.

Como primer pasó, la semilla de maíz, viene en un costal de papel, de donde hay que sacarla rompiendo la costura del empaque, para entonces vaciar el contenido a un traste de plástico grande donde la semilla entre bien y tenga espacio para revolver con ayuda de una pala, ya que se le va a poner medio litro de veneno.

Después, cuando las semillas han sido movidas junto con el veneno, se sacan del recipiente de plástico, y se las coloca sobre una lona de plástico extendidas a la intemperie para que les de la luz solar alrededor de una



Preparación de la semilla de maíz.



Secando la semilla de maíz al sol.



Joven colocando fertilizante.

hora u hora y media, porque el maíz debe estar seco cuando lo pasen a la sembradora.

Cuando, la semilla se seco, es pasada a la sembradora, donde le agregaran talco (calculándole), para que la semilla no se pegue, entonces, también con la ayuda de la pala, la semilla y el talco son revueltos.

Luego, el fertilizante es colocado en recipientes que están a un lado de los cilindros donde está la semilla, para que al momento que la sembradora pase sobre la tierra, la semilla y el fertilizante se suelten al mismo tiempo (el fertilizante esta en forma de bolitas color café que parecen semillitas).

Al día siguiente, continuaron sembrando el maíz. Pero en el transcurso de la mañana, llegaron a la casa unos mexicanos que habían venido unos días antes hacerle una petición al señor de la casa que como líder de la comunidad los escucho y les concedió. Los mexicanos en el segundo día en que los menonitas de la casa sembraban su maíz, llegaron y trajeron a dos empleados para que sembraran maíz en una superficie de 40m por 40m, que el señor de la casa les autorizo en su parcela para que sembraran la semilla de mazorca que vendían, para ver si era mejor que la semilla de maíz que utilizan los menonitas, y de ser así, los menonitas para las próximas siembras les comprarán la semilla a estos mexicanos que llegaron.

Los mexicanos que hicieron la prueba corrieron con los gastos del fertilizante que usaron, y del maíz que creciera, solo tomarían muestras, el balance como dijo el señor de la casa, sería para él. Los mexicanos, para sembrar las semillas utilizaron el método de el palo, que consiste en que el agricultor camine en línea recta haciendo un hoyo en la tierra con la ayuda de un palo largo, y después en el agujero depositen de dos a tres semillas de maíz, que será tapada con el pie.

Después de unos días, cuando se terminó de sembrar, los menonitas pasan a la siguiente labor que consiste en fumigar, esto se hace con la finalidad de matar la hierba, para que cuando brote la semilla, crezcan solo las plantas, sin maleza a su alrededor.

Domingo 28 de junio 2009. El señor de la casa, fue a ver el maíz, y vio que estaba brotando el que ellos sembraron con el tractor, dijo que el otro maíz que sembraron los mexicanos para hacer la prueba, contrabajo estaba brotando, y que se debía a que ellos solo hicieron hoyitos apenas por debajo de la tierra usando un palito, que por eso es mejor usar la sembradora.

Martes 30 de junio de 2009. El maíz que sembraron los menonitas tenía una altura que iba de seis a diez centímetros de alto y tenían un color verde limón. En cambio, el maíz que sembraron los mexicanos, midieron 7, 8, 8.5, 9.5, 10, 10.5, 11, 11.5 centímetros de alto, pero en general, pasaron de los diez centímetros de alto.

Lunes 6 julio 2009. El maíz plantado por menonitas, alcanza una altura de 22 cm., y el sembrado por los mexicanos, una altura de 23 a 30 cm, y en cada surco, salieron dos plantas de maíz en lugar de una.

Observando que las plantas sembradas por los mexicanos tenían mayor altura, se le comento al señor de la casa, el cual dijo, *“la altura no importa, sino cuando broten las mazorcas”*.

En campo nueve, explicaron tomando en su mano una mazorca, que *“un buen elote, debe de tener 16 filas de dientes...y agregaron, que de no caer un huracán, en cinco hectáreas sembradas, podría obtener 25 toneladas de maíz”*.

Pero hasta el 2009, *“nadie ha tenido buena cosecha de maíz, ya que en el 2008, los cultivos se dañaron por el huracán Dean, y la cosecha fue muy pobre por la sequía”* platico el líder J.D, que vende su maíz por tonelada, y que con aquella cosecha vendió \$ 54,000 pesos, pero de ese dinero tuvo que pagar la semilla de maíz, fertilizante e insecticidas.

Los menonitas aseguran las cosechas para que en caso de perderlas, la aseguradora les pague.

Cuando llega el tiempo de la cosecha, los menonitas recogen el maíz utilizando la maquina cosechadora. Pero en las cosechas que se llevaron en el año 2010, a causa de



Cosechadora de maíz, en una parcela de campo tres.

la tormenta tropical Karl, se atrasaron, porque tuvieron que esperar a que las plantas se secaran, y las lluvias no cesaban. Cuando empezaron a cosechar el maíz, algunos menonitas contrataron mano de obra mexicana y guatemalteca, para que recogieran las mazorcas de maíz que la maquina cosechadora no pudo agarrar, debido a los fuertes vientos y lluvias que dejo más de la mitad de las plantas en el suelo. La mano de obra mexicana y guatemalteca, llegan a la comunidad en una camioneta de la CROM que desde la seis de la mañana va repartiendo a los trabajadores en las parcelas donde deberán recoger y arrancar mazorcas de maíz, o arrancar de raíz las plantas de frijoles.

Menonitas que no contrataron mano de obra foránea para cosechar, utilizaron la mano de obra familiar, de acuerdo a la edad y capacidad, desde los niños de cuatro años, hasta las personas de la tercera edad. Todos colaboran en este trabajo, cada miembro tienen un costal para llenar, y todos en orden van sobre una misma fila de maíz recogiendo las mazorcas, para que al final de la fila, empiecen en otra, los costales que se van llenando, son dejados en el lugar donde se terminaron de llenar, para que después sean levantados por un remolque arrastrado por el tractor, el menonita después de esto va a buscar otro costal para llenar y seguir trabajando al menos hasta que la luz del sol se oculte o si es que ya están bajo presión laboral por eso de que llegan los compradores de maíz a la bodega, los menonitas trabajaran un poco mas después de que haya entrado la noche.

Cabe decir que aquellas cosechas han sido después de las del huracán Dean, unas de las más cansadas, ya que casi todas las mazorcas estaban en la tierra.

La economía de la familia con la que hemos visto como se siembra el maíz, está conformada únicamente por un matrimonio de adultos mayores y de tres hijos soltero, la señora de la casa, siembra para vender



Limpiando y colocando en ramilletes el cilantro, ya entrada la noche.

y también para el autoconsumo; productos como el tomate, rábano, y cilantro, que son cuidadosamente limpiados con la ayuda de una hija que llega de visita, así como de los nietos que ayudan a cosechar el huerto de la señora.

El señor de la casa, también siembra con ayuda de sus hijos solteros, sandias que tardan en crecer cuatro meses, cuando las venden llegan a ganar hasta cinco mil pesos. Según comentarios de los lugareños, las sandias de estos señores, son de las más dulces y jugosas, a lo que el señor de la casa piensa, que se debe al fertilizante que pone a las platas.

4.14.7. PROCESO DE SEMBRADO DEL FRIJOL EN CAMPO NUEVE EN EL AÑO 2010

PROCESO DE COSECHA DE UNA FAMILIA EXTENSA DE CAMPO TRES

La otra siembra anual en Salamanca, igual de importante que la del maíz, es la siembra rotativa del frijol, que se realiza a pocos meses de haber cosechado el maíz. Inician con la labor de recoger las piedras de un tamaño medianas que aproximadamente pesan dos kilos en adelante. Posteriormente aplastar los tallos de de maíz con la ayuda de una llanta de hierro que amarran con cadena al tractor.

Después de este trabajo, sigue también con la ayuda de la cadena enganchada al tractor, arrancar troncos y raíces pequeñas de malezas para que cuando pase la sembradora no rompa los discos o los doble. Luego de este trabajo, antes de sembrar la semilla y el fertilizantes, los menonitas colocan composta molida de cascara de cacahuete, así como el resto de la planta seca de esta leguminosa (cacahuete), que colocan en montones dispersos de uno a dos metros de distancia con una altura aproximada de medio metro que quemaran en todo el campo a sembrar, con la finalidad de nutrir la tierra para mejorar los cultivos de las matas de frijol.

La siembra del frijol la realizan por lo general del quince de noviembre al primero de diciembre, para ello esperan a que la tierra este un poco húmeda, para que después de cuatro días siembren la semilla que tardara en crecer tres meses (o noventa días) si es frijol negro, pero si es rojo, solo setenta días.

En el mes de noviembre, los menonitas también siembran sorgo, que constituye el tercer cultivo de moda en la comunidad, pero es sembrado en menor proporción que el maíz o el frijol, donde en cuatro hectáreas pueden obtener ochenta costales de cincuenta kilogramos de semillas para vender, y el resto es aprovechado para hacer pacas de alimento para ganado.

Las semillas de frijol que han de sembrar, las sacan de un tanque de fierro, para que sobre una lona de plástico reposen a la luz del sol alrededor de una hora, esto según la señora de la casa se hacía con el fin de que la semilla despertara.

Mientras las semillas son extendidas sobre la lona, el señor de la casa arreglaba la sembradora, la



Exponiendo las semillas de frijol al sol.

cual por falta de un repuesto, le pidió al vecino prestada su sembradora con todo y tractor, motivo por el que fue el último agricultor en campo nueve en sembrar su frijol, que no debía tener mucha diferencia en la siembra de las demás parcelas, ya que según explicara, podía pasar que su frijol madurara antes o la par de las otras plantas que se habían sembrado en otros campos, lo que no sería bueno, pues las plantas no terminarían de desarrollarse en su totalidad, por lo tanto sería menos el frijol que el obtuviera.



En una parcela de campo tres en 2010. El señor de la casa arrancando frijol junto a sus tres hijos solteros y sus dos nietos.

Los menonitas en Salamanca, siembran tres tipos de frijol: el negro porque es el que más demanda tiene en el mercado de la región, el frijol rojo o café, que más gusta a los menonitas para el autoconsumo, mismo que siembran en las colonias menonitas de Belice, porque además este tipo de frijol tarda en crecer solo tres meses a diferencia que el frijol negro que tarda cuatro, motivo por el cual cuando solo tienen frijol negro para comer, las mujeres al guisarlo le



Campo cuatro en 2008. Hombres de una familia extensa recolectando semillas del frijol negro.

Las personas arriba del tractor arrojan las matas de frijol, mientras los que están abajo llenan costales con la semilla.

Con los restos de las plantas trituradas juntadas de lado derechos hacen pacas de alimento para ganado, que también se venden.

agregan recado rojo para que se asemeje al frijol café que tanto les gusta, por último está el frijol blanco, que es más chico que el frijol negro, se utiliza para satisfacer de vez en cuando el paladar de las familias que lo siembran.

La familia con la que se trabajó para ver el proceso de siembra, prefiere dejar entre cada semilla plantada, una distancia de quince centímetros, de esta manera sea más fácil que la planta se desarrolle, y que a la hora de arrancar las matas y amontonarlas, sea más sencillo para las personas que realizarán esta labor tan cansada. La cual, es un trabajo más sencillo para los niños, los cuales no tienen que agacharse mucho como lo hacen los adultos.

Cuando las plantas de frijol, han sido puestas en montones dispersos en las hectáreas que fueron sembradas, sigue pasar con un remolque jalado por un tractor, para que sean llevadas a una maquina que sacara a los frijoles de la vaina, con el resto de la planta, los menonitas hacen pacas para alimentar a las vacas y a los caballos, misma que venderán.

4.14.8 SEMBRANDO PAPAS EN LA MISMA PARCELA DE CAPO NUEVE EN EL AÑOS 2010

Los menonitas de esta parcela, después de retirar las plantas de cacahuate, preparan en este mismo terreno una capa profunda y suave, que reducirá el crecimiento de las malezas y asegurara buenas plantaciones. Por lo que el rastrojo es necesario como primer paso en la preparación del terreno, que tendrá en general una profundidad de seis a siete pulgadas.

Después de la preparación de la cama, colocan mangueras de riego para la obtención de altos rendimientos y para que el desarrollo de los tubérculos sea normal en cuanto a tamaño y forma, porque una buena provisión de humedad también es efectiva para reducir los daños producidos por altas temperaturas, ya que la humedad actúa como agente enfriador tanto del suelo como de las plantas. (Biblioteca de Agricultura, tomo 2, 1985: 278)

Precisamente, porque las papas crecen mejor en condiciones de tiempo fresco, los menonitas regulan la fecha de siembra, de tal modo que las plantas no lleguen a su periodo de formación y desarrollo durante el tiempo cálido, razón por la que en Salamanca, optan por sembrar las papas rojas que crecen en cuatro meses, sembrando en el mes de noviembre, y cosechándolas en marzo.

Cuando se han colocado las mangueras de riego, lo siguiente es sacar las papas rojas que vienen en una caja de cartón con polvo de madera que protege los tubérculos que llegan de una colonia menonita de Belice. Conforme van sacando las papas de la caja, les cortan los ojitos que trae, así como los que tienen raíz (tienen apariencia de hoyuelos).



Señora de la casa trabajando con su hija más chica, en la preparación de los ojitos de papas a sembrare.

Mientras una persona está cortando los ojitos de papa, otra les unta cal, para que no se le acerquen bichos.

Al día siguiente, la familia se fue al terreno a sembrar los ojitos de la papa, y luego una llovizna que no los desistió de terminar el trabajo. Los integrantes de la familia nuclear, iban haciendo hoyos con su mano a lado de las mangueras con una profundidad de cuatro pulgadas, en cada hueco iban dejando un ojo de papa que después tapaban con tierra.

Los restos de las papas, la señora de la casa ese día hizo conservas.

4.14.9. SEMBRANDO Y COSECHANDO CHILE HABANERO EN LA MISMA PARCELA DE CAMPO NUEVE, EN EL AÑO 2010

En la economía de las familias menonitas, se da mucho las alternas de sembrar verduras que crecen en poco tiempo y en abundancia, de las que van obteniendo ingresos más o menos mensuales, mientras llegan las cosechas principales del maíz blanco y amarillo, así como las del frijol negro, por lo que se siembran plantas pequeñas como el cilantro y chiles habaneros, que tiene alta demanda en la gastronomía de los mexicanos, entre otros productos como pepinos, rábanos, cebollas y tomates que tienen fruto todo el año. Frutas como la sandía y cacahuates, este último, constituyendo a los menonitas de Salamanca, como ya no solo los principales productores de maíz y frijol, sino también del cacahuate, esto según comentaran los propios menonitas y dos trabajadores de SEDARI.

Las plantas de chile habanero, no la siembran por medio de semillas, sino que ellos compran a un mexicano las plantitas en desarrollo, vienen muestras que traen aproximadamente 175 matitas de chile habanero, con un costo de sesenta pesos, las que los menonitas trasplantan a la tierra que previamente prepararon para sembrarlas.



Plantas tiernas de chile habanero que serán trasplantadas

Las plantas de chile deben tener constantemente mucha agua, además, requieren de un constante cuidado, pues son de las más vulnerables con el asecho de bichos, motivo por el que son supervisadas y limpiadas de todas las malezas tres veces al día; antes del desayuno, antes de la *faspa*, y antes de que se oculte la luz del sol.

Trabajando y ayudando a la familia en la cosecha del chile habanero, a uno como huésped, le advierten que cosechar el chile, es un trabajo muy pesado, porque a un adulto le cuesta más agacharse, hincarse y pararse varias veces, pero que ellos lo tienen que hacer para tener dinero. Esta advertencia, fue más que verdad, cuando uno que jamás había hecho tal



Muchachas cosechando chile habanero

trabajo, acaba más fatigado que cualquiera, aunque se cuente con la estatura de un niño promedio de ocho años. Pues este trabajo es mejor para los niños, especialmente de los de cinco años por su estatura, lo que implica menos cansancio y esfuerzo.

Pero el trabajo de desprender los chiles de la planta, no es todo, ya que por petición del comprador, hay que separar los chiles verdes, del los de color anaranjado. Este trabajo, muchas veces se realiza a la luz de una lámpara de diesel, generalmente cuando es sábado, ya que el domingo por ser un día de guardar no pueden trabajar, como el lunes pasa el comprador de todos los chiles de los agricultores, los menonitas llevan su producto a la tienda de campo cuatro.

El chile habanero de color naranja está maduro, en aquellos días de diciembre 2010, bajó su precio porque había mucho en el mercado de Chetumal, por lo que se los pagaban a cinco pesos el kilo, y el chile verde a nueve pesos el kilo, un peso menos que en el mes de noviembre. Si el menonita lo llevara a vender a Chetumal, saben que lo podrían vender a quince pesos el kilo, llevando de producto 200kg. Pero, la mayoría prefiere no hacerlo, ya que aunque vendiéndolo en Salamanca el precio es bajo, la venta es segura, aunque a veces su pago demore unos días.

Un día, las muchachas de la casa y un ayudante, cosechamos setenta y ocho kilos de chile, por lo que en recompensa disfrutamos de chupar cada una un *eril* (hielo con saborizante artificial y leche).

4.14.10. PREPARACIÓN DE LA SEMILLA DE CACAHUATE EN CAMPO NUEVE

A pocos días de haber sembrado el frijol, los señores de la casa junto con sus hijas, empezaron a preparar las semillas de cacahuate que iban a plantar, ya que cosechar cacahuate, constituye también parte de sus ingresos como agricultores netamente, además de ser para ese entonces los únicos en toda la comunidad de tener un pequeño aserradero, donde los habitantes de la colonia llevan sus troncos para ser cortados en madera de distintas medida.

Después de haber arrancado las plantas de cacahuate con las manos, el paso siguiente, es colocarlos sobre una lona de plástico expuesta al sol por unas horas, para luego pasarlos a costales, de los cuales la familia solo tomó uno, para obtener nuevamente la semilla a plantar, a la que hay que sacar de su cascara, utilizando una maquina hecha por ellos de manera artesanal, a la que llaman *pineg rodblad*, sirve para quitar la cascara al cacahuate, la cual en su interior tienen una especie de colador de metal delgado con muchos huequitos circulares, por donde van saliendo las pepitas de cacahuate, cuando la caja de la máquina de madera es mecida, por medio de una palanca que es jalada de un lado a otro.

De este trabajo, se encargaron dos de las tres hijas solteras de los señores de la casa, ya que la otra muchacha trabajaba con su papá en el aserradero, mientras que la mamá preparaba la *mara*.



Los señores de la casa, nos enseñan la maquina que desprende los tubérculos del cacahuate del resto de la planta.



Muchachas trabajando en “Die pineg rodblad”



Foto tomada en campo cuatro, titulada “tostando el cacahuate” (*tanshai feoles* por la bolsita de cacahuates que me regalaron).

Con los otros costales de cacahuete, que serán vendidos y otra parte para el autoconsumo, sigue tostar los tubérculos de este fruto. En campo cuatro, cuando los señores fueron hacer una diligencia a una parcela de aquel campo, se observó este penúltimo paso, tostando el cacahuete con todo y cascara, para después depositarlo en bolsitas pequeñas que el señor de aquella parcela vende en la tienda de campo cuatro.

4.15. UNA PRÁCTICA PROHIBIDA QUE AFECTA A LOS MAS VULNERABLES⁵⁰

“Sabemos que es prohibida, que causa daño a los pulmones, que no debemos hacer, pero cuando no hay dinero, ¿qué hacer?...” (Anónimo)

Trabajar hasta el cansancio, que el sudor de la cara te entre en los ojos y te ardan, y mejor ni limpiártelos con la ropa que esta tiznada, eso es lo de menos cuando el menonita sabe que por ese trabajo podrá obtener un poco de dinero para alimentarse y alimentar a los suyos.

Pero qué hacer cuando el dinero escasea y hay que cubrir una de las necesidades más básicas del hombre, que es comer, pues entonces a fabricar un poco de combustible negro, aquel que se obtiene de la costanera, que es desde mi punto de vista reciclar aquellas partes de la madera, así como palos quebradizos que hay en el monte.

Y si no te dejan limpiar tu pedazo de tierra para sembrar maíz y/o frijol, y si por tener tu pequeño taller de carpintería, tienes que pagar permisos e impuestos a la Secretaría de Hacienda, los cuales son muchísimo más de lo que ganarías por la venta de un mueble, pues mejor es cerrar tu taller de carpintería, platica un menonita.

Por lo que en este apartado, más que describir las cualidades de los hornos para hacer carbón, y el proceso de su elaboración y empaque, hay que tomar en cuenta una problemática que urge ser considerada y tratar para investigar de una manera quizás multidisciplinaria, ya que a veces, es fácil, muy fácil, que una persona se declare, “yo soy ambientalista y ecologista, me proclamo en contra de la tala de árboles, por esto y por lo otro, etc.”

⁵⁰ Ver en historia regional-local de Salamanca, problemas con la PROFEPA.

También, es fácil decir a los campesinos y también multarles por limpiar su parcela (tumbar monte) para sembrar, pero entonces, ¿qué puede hacer el campesino si no tiene tierras para cultivar? Esa es una problemática que valdría la pena abordar para estudios contemporáneos, que involucren estudiosos de diversas disciplinas del conocimiento, para que de alguna forma se concienticen las posturas de protección al medio ambiente y al desarrollo de la economía de grupos campesinos, a los cuales, no se les permite llevar a cabo su actividad productiva o su actividad alternativa, mismo que afecta muchas veces a su identidad, y quizás a su organización social.

Por otra parte, si se tratara de hacer un complejo turístico en la Riviera maya, ahí sí, tumben árboles, y pasen por encima, incluso de vestigios arqueológicos, entre otras cosas. Luego, no se está siendo congruente, ya que por ejemplo, si en una superficie a pocos metro de distancia del mar hay mangle, la PROFEPA y SEMARNAP, no perjudican, pero si un ejidatario quitara algunos mangles para poder meter al mar su lancha⁵¹, ahí le caen luego, luego, entonces ¿Qué pasa?, ¿Qué sucede?...

4.15.1. FABRICACIÓN DEL CARBÓN

Para su fabricación, los menonitas hacen primero un horno debajo de la tierra en forma rectangular, donde las mediciones varían según la cantidad de carbón que se quiera producir. Cada una de las partes de las que se compone el horno es indispensable, porque cumplen funciones precisas.

El ejemplo que utilizaremos es un horno de 1.60m de profundidad por dos metros de largo por un 1.50m de ancho. Tiene una tapa de lámina de fierro, que debe cubrir muy bien el horno.

El horno, tiene dos tubos de fierro que inician al interior del horno y salen hasta la superficie de la tierra; uno sirve para encender la madera, este conducto esta casi al ras de la tierra, tiene una tapa de fierro que regula la temperatura o entrada de aire al horno, al ir cerrándola la madera se va convirtiendo más rápido en carbón.

⁵¹ Este es un ejemplo tomado de una conversación- entrevista que se sostuvo en el ejido de Calderitas Q.R. con ganaderos y cocoteros.

El otro tubo, es para que salga el humo blanco que nos indica que la madera está encendida, esto es, que al interior del horno, la costanera esta roja, pero sin lumbre. Cuando sale humo de una tonalidad azul, los menonitas tapan el ducto, porque esto indica que la madera esta por apagarse, y deben dejar que se enfríe.

Para hacer carbón, deben colocar la primera fila de costanera y palos de madera a lo ancho del horno, para que sirva de base a las próximas capas de madera que colocaran a lo largo del horno, de esta forma, poquísimo aire regulado entra al horno y circula entre las maderas, que se irán poniendo al rojo vivo, expeliendo pequeñas chispas, pero sin que se quemen.

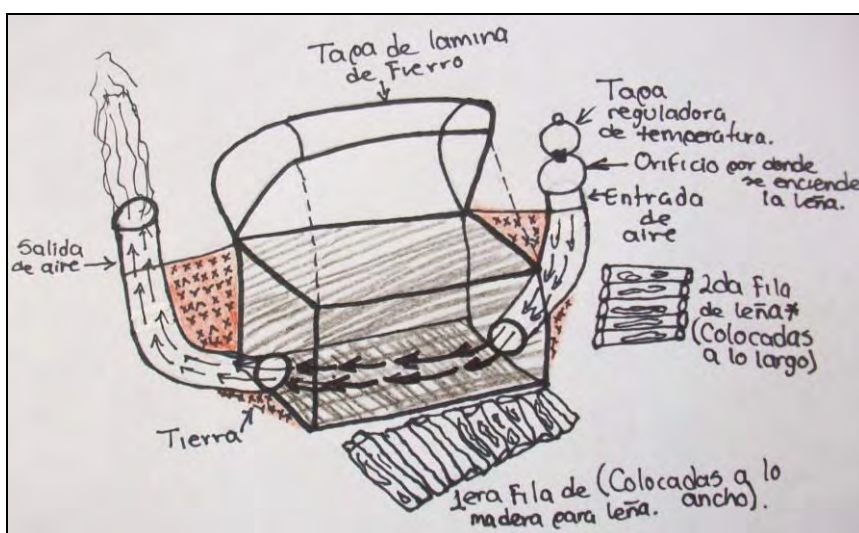

Esquema de las partes del horno para hacer carbón (Elaboración propia)

Cuando toda la madera está colocada adentro del horno, la tapamos para encenderla por el orificio que tiene la tapa reguladora de temperatura, pasan alrededor de 24 horas, porque el o los encargados, van supervisando que se encienda la madera poco a poco y por último cierran la tapa reguladora. Después de 48 horas (aproximadamente) el carbón está listo, para lo cual, los menonitas tiran un litro de agua sobre la tapa del horno, para saber si esta fría, y entonces abrirla.

En tiempos de frío, es más rápido hacer carbón, esto porque después que el carbón está listo, no se tiene que esperar más tiempo para abrir la tapa del horno, dado que se enfría en menos horas.

Para sacar el carbón del horno, se requieren de muchas cubetas de plástico y de muchas personas que trabajaran arduamente



Sacando carbón.

y por horas al interior del horno, trabajando de dos en dos (y a veces de tres) llenando cubetas con carbón, pasándolas a otras personas que están afuera recibéndolas y llevándolas a tirar a un colador, de la cual se encargan dos personas más, mismas que tienen que colocar el carbón en costales.



Colando el carbón.

Mientras que otras personas cargan los costales y los llevan a un tinglado donde permanecerán hasta que el comprador llegue a recogerlos.

En el mercadeo del combustible negro, por razones de seguridad, hasta el año 2010, las familias que se atrevieron a seguir haciendo carbón, optaron por hacerlo de noche, porque así los helicópteros de la PROFEPA, no los ven. Lo mismo hicieron los compradores que entraban en camionetas a la comunidad, en donde a más de uno, a las afueras del camino para ir a Salamanca, les decomisaban las camionetas con todo y producto, haciendo perder a los productores la paga del carbón, y a los compradores sus vehículos. Siendo que algunas familias por vender 18 costales de carbón a 30 pesos cada uno, ganaban \$ 540 pesos, dinero con el cual comprarán comida (y a veces medicinas).

4.16. USO Y ADECUACIÓN DE LA TECNOLOGIA

“Jesús no anduvo en carro, Jesús no andaba en bicicleta, sino en un burro, o caminando y cuando andaba caminando, descalzo, o montado en el animal más bajo que hay en el mundo. Sus papás antes de que el naciera, salieron montados en un burro. El no tuvo celular, ni luz eléctrica. En la Biblia Jesús dijo el que no siga mis pasos, no es hijos mío.” (Contador de población, J.B., 2010)

“A pesar de ser una de las religiones más conservadoras y tradicionalistas, muy pocos de los menonitas han resistido los embates de la modernidad, en cuanto al uso de aparatos electrodomésticos, automóviles, asistencia a diversiones públicas, etcétera. Sin duda, el sistema tradicional de creencias que les impide consumir alcohol y ostentar riquezas, haciendo del trabajo el centro de su vida, está resquebrajando ante las influencias del mundo moderno” (Contreras, 1986).

Una vez, un muchacho menonita, sin que se hubiera tocado el tema, compartió que él se hace muchas preguntas, tanto que a veces hasta le ha llegado a doler la cabeza, tales como “*¿Por qué tenemos distinto tipo de piel? o ¿Por qué somos diferentes, si fuimos creados por el mismo Dios?, o ¿Qué es lo que le molesta a los pastores? ¿Si tener teléfono celular o hablar por él? ¿Porque si es así, muchos menonitas hablan haciendo uso del celular o teléfono de tarjeta, y prestándolo a veces?*”

Debo decir, que él compartió esas inquietudes, esperando a que le pudiera dar alguna respuesta, ya que estudiaba en una universidad. Pero lo cierto, es que ambos compartíamos esas preguntas, ya que incluso yo en varias ocasiones me he cuestionado algunas cosas de la religión (católica, en la cual me bautizaron mis padres) sin que haya conseguido satisfactoriamente respuestas, pero si la crueldad de la incomprensión y el señalamiento de personas cercanas a mí, tal como le sucede a él, pero con más severidad.

Pero lo que debo rescatar del pensamiento de aquel joven señor, que se caso a muy temprana edad, es que en su familia ha sido como la oveja negra, el nieto no muy apreciado del pastor más anciano de la comunidad. Lo interesante, es que ese muchacho en mi cultura, sería el hijo que cualquier padre desearía, por ser responsable, trabajador, educado, buen amigo, que no se droga, y le gusta estudiar (siendo autodidacta).

También sería un buen esposo, porque además de las cualidades mencionadas, trata de superarse, sin llegar a la ambición enloquecedora, ya que con que tenga casa, carreta, comida y trabajo, para él está bien. Y a su esposa, la impulsa para que tenga libertad de expresarse, etc.

Lo cierto, es que aquel menonita, al tratar de buscar respuestas, lo callan, lo castigan quedándose en la iglesia los domingos después de la misa, para que pida perdón por sus pecados o para que recapacite. Su suegro lo regaña, porque sale a trabajar fuera de la comunidad, aunque gracias a eso, su hija no tiene que trabajar limpiando parcelas, entre otros trabajos pesados.

4.16.1. LO INCORRECTO ESTÁ EN TENER, NO EN USAR: DALE AL DIABLO EL DEDO Y TE AGARRARÁ LA MANO, DESPUÉS TODO

“En usar o no usar ciertas tecnologías, es por la religión. El que se bautiza, está aceptando entrar a la religión con todas sus restricciones, y además estaba dando su palabra que debe ser la misma mientras viva. Y el que no cumple todas esas reglas, ya está fallando porque él se bautizo así en la religión”. (Capataz I, 2010)

Los menonitas de Salamanca, tratan de seguir la vida que llevaba Jesús, el hijo de Dios, razón por la que en su vida cotidiana no incluyen ciertas tecnologías como el tener automóvil o una televisión, computadora, celular, se ven obligados al menos a contratar a gente que las use por ellos para hacerles por ejemplo, la redacción de documentos o choferes que los lleven a hacer diligencias. La prohibición de algunas tecnologías esta en tenerlas, más no en usarlas; pero las pocas que tienen, como los tractores sin llantas, refrigeradores, lavadoras, plantas de luz eléctrica, solo por mencionar algunas, que no habían en el siglo en que vivió Jesús, y otras más que no había cuando se formo la religión entre el siglo XV y XVI aproximadamente, y que ellos han incorporado, al enfrentarlos con el modo de vida que habían en esos tiempos, los menonitas no saben cómo justificarla, pero es de observar que como cualquier tecnología que se inventa es para facilitar la vida, la producción y por ende, la utilizan.

“No vemos mal usar algunas tecnologías, pero es para no caer en la negligencia, para mantener fijo la religión, para proteger la religión, porque la Biblia en una parte dice, si tu le das al diablo el dedo, el trata de agarrarte la mano entera, porque no ta conforme con un solo dedo, si no te quiere con toda la mano y cuando ya te tiene la mano, mejor que vengas entero, vente conmigo”. (Contador de población, J.B., 2010)

4.17. EL DEBER DE TRABAJAR

10 Porque también cuando estábamos con vosotros, os ordenábamos esto: Si alguno no quiere trabajar, tampoco coma.

11 Porque oímos que algunos de entre vosotros andaban desordenadamente, no trabajando en nada, sino entremetiéndose en lo ajeno.

12 A los tales mandamos y exhortamos por nuestro Señor Jesucristo, que trabajando sosegadamente, coman su propio pan.

(Nuevo Testamento, 2005: 1488-1489)

El menonita, empieza a trabajar prácticamente desde que sale la luz del sol, termina de trabajar entre las cinco y seis de la tarde, cuando el sol se empieza a ocultar. Aunque cuando queda mucho trabajo que hacer y no es suficiente el tiempo que les da la luz natural, algunos siguen trabajando alumbrándose con lámparas de mano que llevan pilas, otros mas, como los que trabajan en los silos, cuando son tiempos de cosecha, entre otras actividades, se alumbran con plantas de luz eléctrica, que funcionan con gasolina o focos que obtienen la energía de una pila de carro.

A las autoridades de la iglesia, no les agrada, que los menonitas salgan a trabajar fuera de la comunidad. Pero dada la falta de trabajo remunerado, muchos se ven en la necesidad de salir de Salamanca, e ir a trabajar a poblados circunvecinos, donde son contratados la mayoría de las veces para abrir pozos, hacer carreteras, o limpiar ranchos, todo para el bienestar de la familia. Pero también, hay otros menonitas, que aunque no tengan dinero prefieren obedecer y en comendarse a Dios para que los ayude. El caso de un señor, que un día dijo con cara apenada, que no había trabajo para él, que tenía a su esposa con fiebre y a un día de dar a luz, el señor llevo a su esposa a Bacalar en su carreta para que sea atendida.

4.18. TRABAJAR FUERA DE LA COMUNIDAD ES UN PELIGRO

Una vez, en vísperas de la navidad, un papá me decía orgulloso, que le había dado mil quinientos pesos al hijo que salía de la casa para ir con sus amigos a pasear. Entonces el señor decía que él le daba ese dinero a su hijo, para que el muchacho no vaya a buscar donde trabajar y ganar dinero. De esta forma el trataba bien a su hijo y el muchacho se quedaba con él, y no le robaba.

El señor decía, que cuando los hijos salían a trabajar fuera de Salamanca, ahí empezaban los problemas de la familia, porque los muchachos salen al pueblo donde hay de todo, y que entonces ahí los padres era cuando perdían a sus hijos. Porque si bien el papá los llevaba con la persona que los contrataban, después que el joven ya aprendió hablar bien el español y ya está más grande, y saben andar en la sociedad hegemónica, compran y llevan lo que no permite la religión, le mienten al papá que no les pagaron, porque se compraron cosas o se fueron a pasear.

CONCLUSIONES

1.- Los menonitas llegaron a Salamanca por esa búsqueda permanente de encontrar tierras donde subsistir sin dejar de practicar sus costumbres y tradiciones emanadas de su religiosidad, al margen de la sociedad nacional hegemónica, para mantener esa autonomía, incluso, prefieren comprar las tierras. Para el caso de esta comunidad: También aprovecharon las facilidades que daba el gobierno del Estado a los campesinos que trabajan la tierra, apoyándoles en la compra de maquinaria y otros insumos.

2.- La sociedad menonita de Salamanca, no es posible de explicar sin relacionar los diversos aspectos de la vida cotidiana, así como la organización y estructura social, al margen de la religión, puesto que todos los aspectos están relacionados con la religiosidad, que influye en la economía y en la reproducción de la sociedad a través de la formación de la familia. Así entre los menonitas de en medio, quienes cuestionan algunas normas y formas de comportamiento en su juventud y los primeros años de la edad adulta, sin embargo, cuando pasan a formar parte de los adultos mayores, retoman la vida regida por la religión e inculcan esta a los niños y jóvenes, por lo cual se hace cíclico este comportamiento.

3.- La organización social, está relacionada con la reproducción y continuidad de la sociedad menonita, que tiene como base a la familia.

La familia se constituye a partir del proceso del matrimonio, que implica seguir una serie de pasos y reglas impuestas por la comunidad, pero las cuales sirven en parte para preservar sus costumbres y modo de vida que se reproducirá por el nuevo matrimonio, como es la práctica de la endogamia, que les permite la libre elección inducida por un consorte que tenga la misma religión, porque de hacer lo contrario, los menonitas dicen que el compañero que se ha criado o no ha llevado de nacimiento la religión, sólo durara poco tiempo siguiendo la nueva vida que habría para él en la comunidad, pero que por estar acostumbrado al uso de ciertas tecnologías y pasatiempos, trataría de incorporarlos a la vida que ellos tienen, perjudicando de esta forma a otros miembros. Por lo que de practicarse la exogamia con menonitas de distinta religión, el miembro tendría mejor que salirse de la comunidad, aunque esto no implicaría que sus familiares les den muerte social, aunque al principio tengan un poco de recelo así el, ya que los padres y hermanos, tienen la esperanza que la persona recapacite y vuelva al rebaño con todo y familia.

Pero si por el contrario, un miembro de la Evangélica Religión Menonita contrajera matrimonio con alguien que no es siquiera menonita de otra religión, ahí sí la familia les da muerte social. Esto representa la base de la organización endogámica de los menonitas. También se pudo observar que al darse un matrimonio, pueden ser patrilocales (virilocales), matrilocales (uxorilocales) o neolocales, con relación a la residencia.

4.- Los menonitas tienen una estructura social patriarcal, es decir el jefe de la familia o de la unidad doméstica es el padre, la máxima autoridad. Esta estructura no sólo se presenta en la unidad familiar, sino también, en lo político y religioso. Las decisiones al interior de la familia lo toma el jefe aunque en consulta con la esposa.

Entre las autoridades de la iglesia destaca: el Obispo que manda sobre los pastores y el diácono, sobre las autoridades civiles y *terrenales* (como dice el diácono). Pero a su vez, los miembros de la religión-varones son los que aceptan o no, los juicios que emita la máxima autoridad de la comunidad que es el obispo.

La organización política menonita, se divide en terrenal y civil. Pero en esta investigación, por tratarse de una comunidad-ejido, tenemos a las autoridades civiles, que son los órganos de representación ejidal, y los ejidatarios, donde la autoridad, también es de carácter patriarcal y solo participan los ejidatarios. Esta forma de organización política se adapta a la estructura patriarcal de la comunidad menonita. La organización terrenal propia de los menonitas son los: líderes de la comunidad, los jefes de camino, capataces, albaceas de herencias, contadores de población, evaluadores de bienes, entre otros cargos más.

5.- La unidad doméstica o unidad familiar, es la base de la organización económica de los menonitas, puede estar compuesta por una familia o de varias familias, ya sea por un periodo extenso o corto, especialmente cuando los hijos se casan. Como la actividad económica es la agricultura, todos los miembros de la familia nuclear y extensa participan en la producción. Por ello hay una división del trabajo, de acuerdo al sexo y a la edad. Aunque no tengan la misma residencia los familiares participan en el proceso productivo, dándose así la solidaridad como base de la economía. Sin embargo en determinados periodos, especialmente en tiempo de la cosecha recurren a la contratación de fuerza de trabajo de las comunidades cercanas.

La ayuda y solidaridad entre familiares es algo que trasciende a la comunidad, porque en épocas de algún fenómeno natural que influye negativamente, reciben apoyo de sus familiares que se encuentran en diversos países (Canadá, Belice,

Bolivia, Paraguay, así como de la zona norte de la república mexicana) y los de Salamanca también están pendientes de sus familiares de otras localidades, se establecen redes familiares y culturales transnacionales.

Los menonitas en su cosmovisión tratan de seguir con el modo de vida que llevo el hijo de Dios en la tierra, por lo que desde afuera se les ve como a una sociedad atemporal, que se resiste a vivir con la modernidad y el avance tecnológicos, que antes de ser llamados menonitas por vinculación mítica con Menno Simons y sus primeros seguidores, diseñaron un modo de vida que se preservó a través de la práctica de sus tradiciones, que las transmitieron de generación en generación, para poder coexistir sin la intromisión de la sociedad hegemónica, por lo cual buscan ser hasta donde puedan autónomos, pues no quieren depender de la voluntad de los gobiernos e instituciones del país en donde estén.

ANEXOS

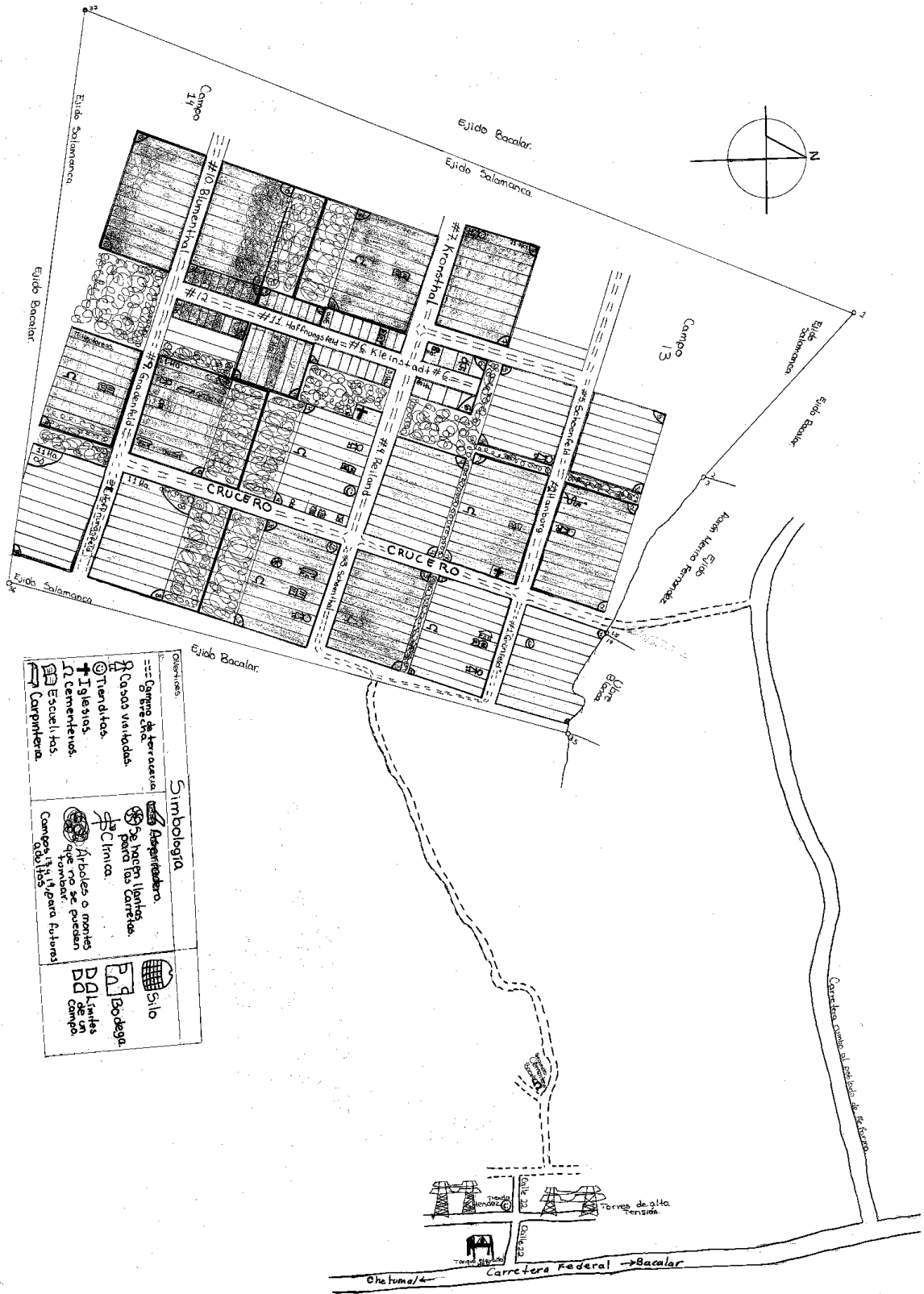

Croquis de Salamanca (Elaboración propia)

HISTORIAS DE VIDA

Sin saber cómo hacer historias de vida, y tan solo tomando en cuenta algunos datos que vi en alguna página de internet, tales como: fecha de nacimiento, lugar de nacimiento, éxodos, trabajo, matrimonio, pérdidas de seres queridos, logros, entre otras cosas, me aventure a tratar de hacer historias de vida, de las cuales sólo escribiré dos. No me quiero justificar, pero no me las enseñaron a hacer en la carrera, aunque considero, que al igual que el trabajo de campo, no se enseñan hacer. Sino que en la práctica lo vas aprendiendo.

Para hacer la historia de vida de Johan Bergen y la de Don Jacobo Dyck, empecé siendo franca con los dos, expresándole mi inexperiencia acerca de este ejercicio, para que tuvieran un poco de paciencia conmigo, además por primera vez usaba una grabadora, por la cual les pedí permiso, y me lo concedieron.

Ellos dos, antes ya me habían platicado aspectos de lo que han vivido, por lo cual ya tenía referencias para que me platicara, mas aun Don Jacobo, que viví en su casa bastante tiempo, yo misma me dije que desde ahí debí de empezar hacer su historia de vida, cuando lo tuve cerca. Pero la verdad que en su momento, solo me dedique a conocerlo a él y a su familia, así como a tratarlos en la convivencia.

En ambas historias de vida, los dos señores perdieron a su papá biológico cuando eran niños. Con el tiempo sus mamás se volvieron a casar. Pero lo que les quiero decir, es que para el menonita la palabra padrastro o madrastra, padres adoptivos no hace diferencia entre los padres biológicos, y de cierto es que no existen, y se refieren a ellos, solo como mamá por esto... y papá... porque paso esto...

Consideran como papá o mamá, a la persona que está ejerciendo ese papel, a lado del conyugue que sigue vivo, el cual quedo viudo o viuda. Mis intervenciones cuando ellos me platicaban su historia de vida, dije algo como esto: *“ah, su padrastro, o su madrastra, y otras veces, padres adoptivos.”* Por lo que ellos, me dijeron, *“ah ustedes así le dicen, al papá otro uno”*.

JOHAN BERGEN, CUENTA UN POCO DE SU VIDA

Gracias por compartirla y también gracias a tu esposa, que nos acompañó y apoyo mucho en el relato recordándote cosas...

“Yo nací en Durango, Durango las pomas se llama, no sé qué significa las pomas, pero así se llama el poblado, en Durango Patos, Las Pomas, así se llama. Es así como Salamanca, pero mucho más grande, porque esto apenas tiene nueve campos que medio se llenaron, porque el diez todavía no mas tiene cuatro vecinos.

Aquella tenía veintisiete campos, y gente como hormiga, lleno. Yo tenía nueve años, si eso fue en el 83, y yo nací en el 75. Y ahí naci y cuando dejamos Durango, mis papás me trajeron aquí a Campeche, ahí vivíamos por ahí un año, cuando murió mi papa en ataque de corazón [¿ustedes ya sabían que estaba enfermo del corazón?], eh exactamente no, porque yo estaba menor de edad ese tiempo, yo a mi no me acuerdo mucho, pero mi mamá si se acordaba.

Porque el siempre ha tenido un problema, se fatigaba de cualquier cosa, cansancio, no aguanto trabajos de cualquier cosa, también fallaban sus pulmones porque cuando se cansaba mucho, o si se calentaba por estar en el sol, como roncaba, como que los pulmones no respiraba bien, pues a lo mejor era asma, y hasta en el año 84, creo que el 23 de noviembre falleció, 23, 21 algo así.

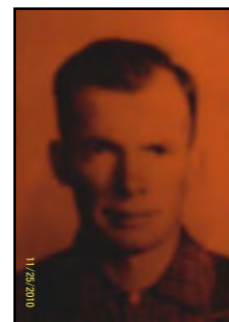

**Padre de Johan
Bergen (+)**

Pues allí empezó una pobreza, una pobreza muy fuerte, porque mi mamá no sabía manejar el dinero, de lo que conversamos porque el hombre manda⁵². Mi papa siempre tenía el dinero en sus manos, y lo cuidaba y vio para nosotros, para su familia y mi mamá no lo conocía, ahí se fue abajo todo, teníamos dos tractores agrícolas, primero se vendió uno, después el otro y así se acabo el capital.

[¿Cuando vivía tu papá estaban bien ustedes?] Si, estuvimos medio bien, si. Y ese tiempo, no había comidas como ahorita, ese tiempo comimos frijol con pan nada más, ni con aceite, ni con sal, ni con cebolla, naa, frijol cocinado con pan, todo.

Y por tanta pobreza que sufrimos, y que no había trabajo, el campo donde vivíamos, nos suplicaban que cuidemos sus vacas, entonces fuimos, fui un pastor, cuidamos las vacas un hermano y yo. Teníamos más de cien vacas cuidando, como el maestro cuida a los alumnos. Me pagaron mensual, igual como pagan el maestro, me pagaban mensual como que si yo doy clase, pero yo veía a las vacas. Lleve como dos, tres kilómetros caminando, porque

⁵² Ver el capítulo de religión.

es un lugar donde ordeñan mucho, donde hacen queso, producen mucho queso, y llevábamos esas vacas al pasto.

De mi casa a donde estaba el pasto tenía como tres kilómetros, y descalzo, no, no había para comprar calzado, nada, nada, descalzo, para que te voy a mentir, descalzo, tuvimos pobres, te digo pobres y no tenía que ver ningún tiempo: lloviendo, frío, sequia, sol, nublado, no importa, tu allá tienes que irte, tenías que ir, y las cosas más dificultades que tuvimos fue cuando había una vaca ya para parir, se escondió en el monte y tenía a su cría allá. Tú sabes que una vaca si tiene su cría se esconde, se meten en la milpa, en el monte y se esconde. Y tuvimos buscando y buscando y buscando y no lo encontramos, pues ni modos que vamos hacer, llevamos a las demás vacas a sus casas, y avisamos al dueño, mira que tu vaca se perdió, y como que yo y mi hermano éramos menor de edad, no conocíamos de esas cosas, pero ya por esas pendejadas que sucedieron, ya nos dimos cuenta cómo nace un becerrito [así porque ustedes los niños no lo deben de ver⁵³]. Y entonces, ya ocultaba el sol y que hacer, hay que ir a buscar a ver si encontramos esa vaca, llevamos esas lecheras a sus casas y para atrás.

Encontramos a la vaca, a la una de la mañana, subimos el becerro a la carreta, marramos la vaca atrás y a la casa. Llegamos como a las tres de la mañana a la casa, hay que paso, al amanecer ahí que despertar a recoger las vacas y llevar. No dormimos, apenas nos alcanzo el tiempo para que comemos un poquito y vámonos, es uno de los mas que me acorde.

Otro que me estoy acordando y que todavía me duele: un día nos termino el agua y había sol fuerte, ¡chin que vamos hacer!, no había agua, bueno había una aguada allá, pero donde tomaba la vaca, ¡cómo vamos a tomar nosotros!, estaba sucia. Una aguada que se junta con los tiempos de lluvia, ahí tomaban las vacas, entraron las vacas, orinaron y toda la cosa, mm, y no podíamos tomar de esa agua. Pues nos fuimos de regreso, y como que estaba lejos, tenía yo tanta sed, que no podía casi ni hablar, me dolía todo aquí (dice Johan, tocándose su cuello), me dolía, ahí, ahí, ahí le digo a mi hermano, “parece que no voy a llegar, hay que ir a buscar agua”, pues yo, yo me corrí adelante antes que las vacas, como que llovió un poco, las huellas donde pasaban las vacas estaba lleno de agua, me acosté ahí boca abajo, me tome una huella llena de agua, [no había agua en tu casa (dice la distraída, o sea, yo)] si pero estábamos lejos de la casa [ah en tu casa si había agua] si pero no llegamos estamos lejos de la casa, me baje y me tome una huella lleno de agua, pero no alcanzo, me busque otro medio limpio y me lo tome, [órale que impresionante, pero

⁵³ Ver: El tabú a la sexualidad.

porque no llevaste tu botellita de agua, yo he visto que muchos se van con su botellita de agua a trabajar] si lo llevamos, pero no alcanzo, no me alcanzo, se nos termino el agua.

Y así estuvimos por cuatro años, cuanto se murió mi papá tuve casi diez años. Casi diez años, ya no aguantamos más, dije a mi mamá, “que mira mamá, te digo porque te lo digo, no quiero más, porque no aguanto más, ya me canse, no, es poquito mal”.

Cuanto tenía trece años, yo dije a mi mamá que ya no quiero más, no aguanto, porque no, no tengo a zapato, y no hay nada, como voy ir, no puedo ir, ya me canse, ya no aguanto más, ya me estoy enfermado. Pero con trabajo mi mamá consiguió un caballo para montar. Bueno pues ya era poquito más fácil eso, pero sin montura y que lo voy montar mucho, estas sudando, y ta quemando, ta todo, así aguantamos un año más, para que sean cuatro, mm.

Hay digo a mi mamá, ya no mas, sufrimos hambre, no sufrimos hambre, me vale, pero ya no doy más, no puedo, no puedo. [¿lbas a la escuela?] Si pero los tiempos en que iba a la escuela, mis hermanos mayores hicieron el trabajo, pero desde que deje la escuela por mi edad, me tuve que ir yo, porque los mayores ya podían ayudar en la casa, entonces quedaron en la casa nosotros, yo y mi hermano menor, no así aguantamos cuatro años. Y cuando termino esto, fuimos a chapiar (tirar monte) milpa a otra gente, cosechar maíz, recoger piedras, limpiar terrenos ¡jum!, diferentes, diferentes cosas.

Hasta el año 89, vino mi tío de Belice, vino a visitarnos, y cuando vino, ¡iiii! vio mucha lástima, dio lastima nuestra pobreza y dice porque no a la mejor vienen a Belice, tengo suficiente trabajo para todos ustedes, “pos como vamos a llegar si no hay nada, no hay pasaporte pa pasar la frontera, no hay dinero, no hay nada, no hay esto, como vamos a llegar”, no eso veo yo (dijo su tío), a bueno, y nos llevo, fue a la casa, y fue a la migración, arreglo un documento, y nos aviso en Campeche.

Mi hermano mayor, ya estaba casado, el nos llevo a la ciudad de Campeche, compro boleto de aquí a Chetumal, venimos en el ADO aquí Chetumal, de ahí nos vino a recoger mi tío de Belice, nos llevo a su casa y trabajamos. [¿Cómo se llama tu tío?] Juan, (Johan), nos llevo ahí y trabajamos ahí mucho, mucho, porque el tenia fabrica de tinas y muchas cosas de lamina, ahí trabaje en el taller, trabaje ahí hasta en el año 93, me accidente ahí, me quebré la mano [a ver] eso son tendones, tendones lastimados, eso no mas dobla así, así como va, ve, mira ese hueso sale de aquí arriba, ese esta aquí de lado, no taba, taba todo roto, por poquito me lo cortaban, ¡jum!, por poquito me lo cortaba, pero por mi suerte había un médico cubano, son muy buenos, muy inteligente, ese doctor muy inteligente, lo vino a ver y le dije, por favor no me la cortes y estuve llorando [que edad tenias cuando te paso eso] parece que

yo tenía como 18 años, 17, 18, 19, algo así, le dije al médico 'por favor no me la cortes, porque como voy a comer, como voy a escribir, como voy a trabajar con la mano izquierda', ¡no, chin pero, y me lo compuso bien!, un 80 %! Jum!, toda vía le agradezco mucho a Dios que me queda con la mano, hora esa mano es más fuerte que la otra, no me duele tanto, esta articulación grande, me duele cuando cambia el tiempo, cuando quiere llover, lo siento todo aquí y me medio duele, esa cosa me avisa o cuando entra el frío, cuando entra un norte, lo siento, hace como crac, crac y tóquele aquí, aquí todavía hay un hueso que todavía voy hacer que me lo quiten, no eso paso creo que en el 93, en el 94, no toy muy seguro, pero algo así... me paso en una maquina grande, en una prensa que es para machucar cosas, hidráulico de 50 toneladas, y allí la metí, me lo aplasto, hice yo esas latas, para persianas, tenía yo metido una maquina, donde yo metí un lamina donde cortan las latas, esa cosa bajaba y subía, bajaba y subía. Yo cuando subía metía la lamina, bajaba y corto uno, cuando subían metía, bajaba y corto uno, así estaba yo trabajando, de repente falló el pedal de freno, metí la mano, iba yo quitar una basura, un pedacito que quedo y vino bajando y ¡poom!, y se acabo, ahí me desmaye, ni me di cuenta como me salí de la maquina hasta a fuera, hasta hoy día no lo supe, me desmaye por completo, no sé si fue solo o me llevaron, no sé, a lo mejor mi cuñado lo sabe, porque él, el estaba ahí, pero nunca le pregunte.

Pos me llevaron luego desde que yo estaba sentado frente del taller me desperté ¡au! le digo, como estoy (pregunto Johan), me dijeron que mira tu mano, ¡ou!, me desmaye de vuelta [¡todavía no estabas en el hospital!] no, no porque acababan de sacar, pero luego me llevaron en carreta, me llevaron con un dentista, si solo para que me dé una inyección para el dolor y me dio un inyección y recto [¿dentista menonita?] si no más me dio una inyección de anestesia y fuimos al poblado más cerca y ahí fletamos una camioneta y al pueblo, allí en el hospital no más me medio limpiaron y lo enrollaron y en la ambulancia y a la ciudad de Belice y ahí estuve 19 días, cuando me salí del hospital, no podía trabajar por casi un año, porque tenían todo enyesado, todo, apenas las puntas del dedo salieron, pica, sol, suda allá tras y apesta y a veces duele y ¡jum!, no te imagines, si no accidentaste, no sabes que es.

Si como que tuve todo enyesado, no pude trabajar, pos nos mantenía mi tío, nos dio para comer, y como que él vio que no pude trabajar, me metió en su tienda, tenía una muy grande ferretería, me metió allá y atendía yo gente, le traía yo las cosas, y sus hijas hacían las sumas, porque yo no podía usa la mano derecha por nada y con mano izquierda como voy a escribir, nunca me costumbre eso, no escribo [pero lo intentaste o nada] nada, nada y trabaje hasta no sé cuantos años, pero, para ese tío yo trabaje 18 años: como cinco años yo

trabaje en el taller y lo demás en la tienda en una ferretería, ahí llegue a conocer a mi esposa, duramos dos años de novios y nos casamos, la conocí por medio de mis primas que era amigas de ella y la fui a ver y en el 89, el 3 de octubre nos casamos, este octubre tres que ya paso cumplimos once años, ya tenemos once años de casados, y ahí desde que estuve casado, todavía seguí trabajando en la ferretería pero ya, ya como que me canse, me fastidie hay mucha gente, y mucho, se fastidia uno y me compre mi taller de carpintería poco a poco, primero me compre la mesa de sierra, torno, lijador, cepillo, cantizador, todo, poco a poco. Cuando tenía casi todo, me quede en casa trabajando [¿pero cómo, ya habías trabajado antes como carpintero?] nunca, no mas mi cabeza lo tenía.

Siempre cuando yo andaba en las carpinterías lo vio gusto, lo vio mucho gusto y conseguí trabajo luego, me quede ahí, nos nació un hijo, después el otro, después una hija, después otra, después el último y digo yo, como Belice no tiene muy buena tierra, mucha piedra, mucha roca, y la tierra que yo tenía no serbia para sembrar, para agricultor, no serbia, no tenía mucho cerro, y donde no había cerro, había bajo, en los tiempos de lluvias había laguna, pues era mucho, no serbia, dijo mi esposa, en ese terreno no podemos quedar con cinco hijos, como lo vamos a mantener, hay que ver donde hay algo mas, ahí fue donde nos decidimos venir acá, compramos esa tierras y ya son poco más de tres años que vivimos acá, [¿y cuanto pagaste por esta tierra?] por esa tierra pague siete mil y medio dólares beliceño, son haber, siete por seis son cuarenta y dos, más los de quinientos, son como cincuenta mil pesos [al chaz, chaz lo pagaste], fue que vendía aquel terreno y ese terreno tenía un pozo, tenía un tanque de cemento, tanque de agua, teníamos una buena casa ahí en Little Belice. Pero ella (su esposa) nació en Shipyard, es beliceña, hasta mis hijos todos nacieron en Belice, na más yo soy mexicano.”

Después, Johan en que me contaba su historia, hizo una pausa, porque fue a buscar en su ropero una caja de madera que el mismo hizo, donde tiene puestas todas las fotos que ha tomado, y una que conserva de su papá. Pero como a las veces que fui a su casa era de noche, porque él así lo prefería, ya que en las mañanas y tardes trabajaba en su taller de carpintería, las fotos que tome de las fotos que él tomó, no salieron claras, por eso no estarán aquí, salvo dos, la de su papá y su antigua casa.

Esa casa todavía me da lástima, porque era una buena casa [¿y quién la vive ahorita?] vive otro uno, pero no es familiar, lo vendí a otro, esa foto me la tome poquito antes de que dejamos Belice para venir pa acá.



La casa que tenían en Belice

Es mi patio en Belice, esta casa fue mi herencia, [como que tu herencia] lo que me dio mi mamá [con lo que te dio tu mama te hiciste esto] si, me toco esta casa, la careta que todavía ando, un caballo, me dio el dinero, y me lo hizo antes que me case, ya cuando me case ya tenía casi todo listo, no pa que te vas a casar si no tienes casa, no tienes este, no tienes esto, no tienes lo otro, pa que te vas a casar, mejor quedas con tu mamá.

Como y casar con manos vacías, con bolsas vacías con sin esto, sin otro, sin nada, pues pa que, mejor te quedas con los papas. Yo prácticamente yo tenía nada cuando me case, pero desde que me case, luego lo hice, porque tenía la herencia, lo guardaron, porque fue bautizado y fue casado pues ahí me lo entregaron.

En otra foto: Eso fue en la casa de mi mamá en Belice [pues, ¿no que eran pobres?, mira esa casa, le dije, ya que era una de dos pisos, pintada de color verde y según la foto parece ser muy grande] no pero no mas esa casa teníamos, y estaba podrida, porque estaba podrido la podíamos comprar, ya estaba pa caer, esa casa ya no existe, ya no pero estaba bien pintado, pero atrás de la pintura puro bicho, no esa casa ya no existe. [Y en esa casa quienes vivían] yo y mi mamá, porque todos los demás se casaron, me quede yo solo con mi mamá, [¿cuántos hijos son ustedes?] tengo tres hermanos y dos hermanas, somos seis por todos, de los hermanos soy menor, tengo una hermana que tiene horita, bueno nació en el 68, y una hermana que es mas menor que yo, pero de los varones soy yo menor [¿como tú eres el segundo más chico?] si.

En otra foto: [Y aquí que es] esa una clínica, ahí nacieron mis hijos, este (clínica) está en Shipyard [con los menonitas] si, es un buen doctor.

En otras fotos: Ese es en un avión, fuimos cundo murió mi tía en Durango, vivíamos en Belice y fuimos al entierro, fuimos a Chetumal, de Chetumal volamos en un avión pequeño a Cancún, en Cancún volamos en vuelo grande a México, de México a Durango, de Durango a patos, de patos al poblado [¡oye tienes dinero para viajar tanto!] si a los últimos años ya

aumentaba un poco más [tu esposa y tus hijos también fueron] no eso fue antes de que me case, no había casado.

Es donde empezamos aquí en salamanca, la casa no tenía paredes, el corredor, estaba abierto todavía, y pues ahí teníamos un cuarto medio tapado.

En una foto, donde estaba en el mostrador de la ferretería de su tío: Desde que me paso del brazo, no seguí trabajando en el taller, ya de ahí me metió en la tienda hasta que me case. [Oye y ¿da mucho trabajo hacer esos tanques que sirven para almacenar granos?] ¡jum hacíamos bastantes tanques! [¿Y usaban corriente para hacerlo?] ¡Ah! Mi tío es Millonario, tenía un gran taller, pero pobrecito le murió su esposa por cáncer como tres años y medio algo así, pero ya volvía a casar, ya vive en Shipyard, ya sigue con el mismo taller [porque antes ¿donde vivía?] en Little Belice [y ¿sigue haciendo esto?] si, sigue con su mismo taller.

¡Nooo este tío nos saco de la pobreza! (expresa con nostalgia y agradecimiento) [¿es tu tío por parte de?] su esposa que murió, era la hermana de mi mama. Y su esposa pues ya no existe, pero el si existe, el a veces viene a pasear aquí, no me puede dejar, a veces viene y también a veces voy a ver, no él me ayudado mucho, el pago todo eso todos los costos, no me costó ni un centavo [aunque en parte también lo tenía que hacer, era tu patrón] si era mi patrón, era mi jefe. Si no hubiera yo trabajaba para él, no estuviera ese taller, no estuviera eso.”

En la actualidad, Johan quiere estudiar para ser doctor, en parte porque él es quien acompaña a los menonitas al hospital, por el dominio del español y porque comprende lo que los doctores dicen. Creo que Johan, a raíz de que tuvo dos hijos con epilepsia a causa de la herencia familiar de su esposa, y habiendo estado varios años en hospitales para que ayudaran a sus dos hijos con ese padecimiento, en especial con el mayor, es que se interesó por la medicina.

HISTORIA DE VIDA DE JACOBO DYCK

“El jefe de jefes, un mero, mero⁵⁴.”

Infancia

“Nací en Durango, bueno el lugar se llama Nueva Ideal, Durango, en el año 1951 (el 1 de junio). Lo que puedo platicar, lo que me acuerdo de más chico porque esas son cosas que duele uno no, que cuando mataron a mi papá porque yo tenía tres y medio año cuando mataron a mi papá.

Mi papá se fue junto con sus amigos a laguna porque estaban pensando en matar gansos, pero esos gansos que estamos hablando ahorita son los que tienen así la gente en sus casas verdad, pero esas anceras son como pájaros, de nadie son, esos si andan así en la milpa comiendo y cuando ya acaban de comer se van a laguna y ahí están quedando para la noche entre el agua, y ya cuando esta amaneciendo ya vienen saliendo y van a las milpas buscando su comida.

Y mi papá con sus amigos fueron temprano, en la madrugada fueron a laguna y se escondieron uno acá y otro pa ya entre la hierba.

Cuando salen las anceras, y lo van a tirar (a dispar) porque sirven y son buenas para comer, y antes que salieron las anceras un señor tiene un poco mala vista, y lo ve ahí entre la hierba, ahí anda uno, un ganso, y levanto su rifle y le dio un tiro, y en la tierra a mi papá lo mato y se cayó ahí y estaba muerto de una vez. Si ese era muy triste verdad, por eso me acuerdo de eso.”

Don Jacobo dice que se acuerda de cuando su papá murió, ya que fue lo que su mamá y su abuelita les contaron a él y a su único hermano biológico que es más chico que el por casi tres años de vida.

“Y no pos así andábamos yo y mi hermanito con la mamá, porque papá ya no había no, hasta que ya empezamos de ir a la escuela. Me acuerdo de eso y como que yo tenía cinco años cuando yo empecé de andar en la escuela, pues muy niño todavía verdad, hasta que yo está llorando allá, no quería yo estar en la escuela, (dice riendo) y hasta veces yo me corrí de la escuela quede ir a la casa y no lo dejo el profesor, no me dejo ir y me pregunto ¿Por qué?



“Mis abuelos y dos primas. Mi abuelita, desde que yo taba chico, ella siempre no podía caminar y estaba sentada en una silla con ruedas”

(Por descuido, no pregunté si eran abuelos maternos o paternos)*

⁵⁴ Como lo llaman de vez en cuando su yerno y vecinos de la comunidad.

No pos yo dije que está muy lejos mi mamá y pos ¿Dónde está?, (le pregunto su maestro), pos lo taba viendo mi haya casa, lo podía ver de la escuela, pos yo le dije que haya mira en esa casa ahí está mi mamá. Pos si eso si me acuerdo bien.

[¿No le gustaba ir a la escuela?] No pos yo me quede todo el tiempo yo estaba con mi mamá, no quería a la escuela. Pos si tuve que, si me fui a la escuela y ya cuando estamos más acostumbrados pues ya se cambio la cosa no, pues si ya fui a la escuela todo el tiempo.

Y entonces ya así andamos yo y mi hermanito con mi mamá hasta que yo tenía nueve años. Entonces mi mamá se caso con otro hombre, entonces yo tenía un padrastro [¿Cómo se llamaba?] Juan Schedra se llama si (que ya murió), entonces ahí estamos yo y mi hermanito con mi mamá y con el padrastro y nos llevo bien, estamos contento y entre nueve meses se murió mi mamá, desde cuando se casaron entre nueve meses se murió ella, por eso fue que no hubo más bebés, y entonces yo y mi hermanito quedamos con el padrastro y yo creo tardo más o menos un año, algo así y él se caso con una muchacha.

Primero él se caso con una viuda, era mi mamá y entonces mi padrastro se caso con una muchacha, entonces ya eran mi madrastra y padrastro [¿Cómo padres adoptivo?] Ándale y nos quedamos, fuimos a la escuela, y cuando regresamos, de la escuela mi mamá (la otra) nos dio comida, lavar la ropa, pos así fuimos.”

Don Jacobo recuerda lo que su mamá le dijo a su padrastro antes que muriera:

“que ella se estaba preguntando qué, que el también les quede (quiere) cuidar a sus niños como papá. Y que dijo que “sí, vamos a ver si no se puede hacer”, y si, si se puso bien.” [¿Porque si igual él no quería, ustedes se iban a ir a otro lugar o cómo?] Pos no, si nos quiso. Bueno hasta el vino aquí cuando yo vivía en Belice, el vino a visitarnos allá. Bueno los dos padrastro y mamá también (madrastra).

Una vez, le pregunte a Don Jacobo, ¿De qué se había muerto su mamá (biológica)? Y él dijo que “él cree que de tristeza, porque a su papá⁵⁵ lo habían matado. Y que a ella se le había reventado una arteria en el cerebro”.



Esta foto, significa mucho para Don Jacobo, pues es la única que tiene de su mamá con él y su hermanito Abraham

⁵⁵ Ver: La muerte entre los menonitas, concretamente: El homicidio: No mataras.

Juventud

Y cuando crecimos, pos en mi casa mis padres, mis padrastros (padres adoptivos) no tenían tractor, no tenían mucho terreno, no había mucho trabajo y nosotros pues estábamos pensando en trabajar y dijo (él) ‘pues si quieren andan a trabajar para otra gente que tiene maquinaria’. Pues fuimos a trabajar, y ellos pagaron y del trabajo, les dimos a los padres digo dinero sí⁵⁶, y pues así seguimos hasta que nosotros crecimos más grandes.



Foto de la credencial de Don Jacobo, cuando trabajaba en una quesería

Y cuando teníamos como dieciocho años, entonces me dijo mi padrastro sí, he bueno me dijo a mí y a mi manito (hermanito): ‘si ustedes pueden entrar trabajando en la quesería, pa hacer queso, entonces ahí la ganancia es más alta, entonces cuando entren allá, cinco pesos el día es de ustedes (ustedes)’, como de mío y de mi hermanito ‘y el balance es mío (para el papá)’, aja si pues estamos, nos dio gusto, pa tener dinero también, porque hasta ahí nada, si, pues nos metimos, fuimos a preguntar ¿si hay trabajo?, pues si, si había trabajo, nos entramos y trabajamos y seguimos ganando y pa nosotros está bien.

[¿Siempre viviendo en el mismo lugar donde nació?] *Si lo mismo lugar sí, bueno se cambio la casa, vamos a decir como en este campo y al otro campo. Porque cuando era yo, mi hermanito y mamá, vivimos en la casa de mi primer papá sí. Y antes que mi ma (mamá) se murió, bueno que antes que se caso ella, se vendió este lugar y compro otro lugar, otro campo y cuando se caso ella con mi padrastro, se vendieron esta casa⁵⁷ y compraron (en) otro campo, uno más grande, pos fuimos a vivir allá, siempre en Nuevo Ideal (Durango).*

Si y pos entonces ya cuando crecimos, porque entre nosotros, nosotros bautizan, no lo hacen de chico como entre ustedes de niño lo hacen verdad. Pero nosotros lo hacemos ya de cuando estamos grande, yo tenía veintiuno año cuando me bautice si, entonces ya, ya toy grande, pos ya me case con ella.

Don Jacobo Dyck se caso a los 21 años de edad, y su esposa 20. Después de casados, se fueron a vivir en un terreno que el compró en el mismo campo de donde era su esposa, donde construyó una casa de cemento.

[¿Usted tuvo muchas novias?] *mmm (pensando) de verdad solamente dos, primero una y pues me platicaron muchas cosas de ella, que a ella no le importa que persona viene,*

⁵⁶ Véase: ¿Qué implica llegar al matrimonio?

⁵⁷ Ver: la muerte entre los menonitas.

pos a todos le da gusto no, y así yo no lo quería [¿Cómo que era coqueta?] ¡No pos ella esta pa todas las personas!, todas las personas pueden pasar por ella. Como les gusta no.

[A qué edad tuvo a su primera novia] Este era dieciséis años [usted tenía 16] sí [y ella] pos ni los pregunte, pero casi parejo [la conoció ahí donde vivía] No yo no lo conocí, porque esta muchacha vivía en Zacatecas, este lugar donde vivía se llama Fresnillo. Porque yo me fui una vez con el hermano de mi padrasto a Fresnillo, porque él se fue a casar allí, porque él lo conocía a la muchacha allá, y se caso allí. Y yo fui con él, y allí lo vi yo a esta muchacha pos me di que estaba bonita la muchacha y estaba yo hablando y dijimos que sí, vamos a noviar.

Entonces yo dije pues es mi novia. Cuando yo me regrese de Fresnillo a Durango otra vez a mi casa, entonces este que se casaron allí, ella era mi prima que se caso con mi, con su hermano de mi padrastro, era mi prima, y me dice: “mira esta muchacha yo creo que no te iba a gustar”, bueno pues yo dije platicame, y me platico todo, pues dice que: “hora cuando tu vienes, tas con ella, y si otro día viene otro, pues lo mismo lo hace” y entonces yo dije que eso no me gusta.

[Pero usted pudo comprobar que era cierto] Eh si pues sí, sí, sí porque ya después me di cuenta ella se caso con un mexicano. Ahí puedes ver que sí, que si es cierto, porque si no, pos no iba a meter en eso. [¿La muchacha dejó la religión?] Sí, sí, entonces lo deje y pos quede yo un poco tiempo sólo otra vez. [Pero todavía tenía 16 años] Si de dieciséis hasta diecisiete, bueno hasta conseguí la otra, yo creo yo tenía dieciocho años, la esta que tengo yo ahorita. Y estamos casi paseando dos años yo creo hasta que me case, hicieron boda y me case.

[Pero a Doña Ágata en donde la conoció] Pos así en domingo no mas, paseando no más. [Igual en donde usted vivía] Si, si, no más en otro campo, pero en Nueva Ideal Durango también, porque Nueva Ideal es igual como aquí en Salamanca, hay varios campos sí. [Pero así como es que usted la vio, y dijo] no pos esta muchacha es la mera, mera. Es que pos así es la raza de muchachos (la banda) a veces se van pa un campo a otro y paseando y fuimos a ver ahí en “campo Rosas”, se llama ese campo en donde estaba mi señora, entonces yo fui a pasear allá y meternos a la casa de mis suegros y pos estábamos platicando entre bastante, yo creo que éramos a lo mejor como diez varones muchachos y muchachas igual más o menos, estábamos ahí platicando no mas, entonces yo estaba viendo a esa muchacha, que me parece que si puede ser que si es mía (dice sonriendo)...

Pos solamente así cuando yo estaba cuidando a ver cuándo va haber camino no, entonces yo hice una seña. [¿Que seña a ver?] Pos con ojo a si cerrado, y ella también me

dio la seña, y así uno poquito más y ya vino la tarde y ella en Durango, allá teníamos muchas vacas para ordeñar, pa la tarde yo tenía que ir a la casa para ordeñar a las vacas también como acá lo hacen verdad, los que tienen vaca también en la tarde lo están ordeñando.

Pos ya vino la tarde, pos entonces yo no mas con la mano la salute y me fui, fui a la casa a ordeñar y cuando acabe me cambie la ropa y me fui otra vez. Entonces ya era oscuro no, con el foco yo estaba alumbrando en la calle y salió el hermano de ella, y vino a ver quien anda ahí, pos fui yo, pues los platique que a que vino. Y él se fue a decirle a ella, y vino ella, pos ahí lo arreglamos. Entonces vino ella con su hermanita.

Joven-Adulto

Jacobo, que se casó con la hija mayor de su suegro, se fue a trabajar para él, porque su suegro no tenía hijos varones que le pudieran ayudar con el trabajo, pues aun eran niños:

Cuando crecieron sus hijos, porque los primeros de mi suegro eran muchachas, entonces mi esposa es la mayor, y la otra y el tercero era niño/ muchacho y entonces ya, ellos podían trabajar ahí solo, no necesita que yo venga a trabajar, y me fue otra vez en otra quesería a trabajar hacer queso, y quede trabajando ahí por un año otra vez en la otra quesería.

Después de eso, me dijo mi suegro, 'si tu puedes comprarte una carreta para trabajar pa mi como lechero', pos me compre una carreta y dos caballos, para jalar, y me fui a otros campos para juntar la leche para mi suegro. Tarde trabajando así con él hasta que me fui a Belice, y ahí cambie de trabajo, trabajando a lo mejor como dos años y de ahí puse una tiendita y después me fui al aserradero.

Cuando nosotros nos casamos, hasta que salimos de Durango eran 4 años sí. Cuatro años después de casar, fuimos a vivir en Belice. Mi papá y mi mamá se quedaron en Durango. Mi papá ya se murió, pero mi madrastra si vive todavía, hasta este fecha que yo sé, que sí. Ella vive horita en Bolivia. [¿Por qué se fue tan lejos?] Pos no, no sé porque, pero lo que fue la religión allí en Durango ya se está acabando. Ya la gente, ya le quería otra religión y se fueron los que no lo quería. Entonces mi mamá también se fue, pero primero se murió mi padrastro, ella antes que se saliera de allí, se caso otra vez con otro viudo. Entonces estos dos ya juntos se fueron a Bolivia. [Sin hijos, sin nada] Llevaban una hija de mi mamá y tres de mi padrastro (con él) que se caso, este ultimo (Don Jacobo se refiere al esposo actual de su mamá adoptiva).

[¿Porque ese cambio de Durango a Belice?] *Pos también por la misma cosa que habían cosas que no nos gusto, porque se estaban metiendo cosas que la religión no les gusta verdad. Pos me dijo mi suegro que Belice esta todavía bien y él se está pensando en ir a vivir a Belice.*

Entonces ellos se fueron a pasear a Belice, y pos hasta yo dije que puede ser que está bien para mí también, entonces nos vendimos todas las cosas allá en Durango, y vimos acá para Belice y pos allá, pos me quede ese era cuando fuimos a Belice era el año 1977 y ahorita cuando salimos de Belice para acá (Salamanca, Quintana Roo) es 2006.

Cuando Jacobo y Ágata, se fueron a Belice, tenían tres hijos de nacionalidad mexicana.

Anécdota de Don Jacobo Dyck: Cuando nació el primer niño, fue cuando era el día de mi esposa, el cumpleaños, en la mañana yo dije a ella: “hoy es tu cumpleaños y no tengo nada para regalarte”, como estábamos pobres, pues hay que aguantarle no, y en la tarde pos fuimos al pueblo y antes de la noche, pos ya nació el niño, pos ya era un regalo. Si pos estábamos a gusto, estaba todo bien, si un varoncito.

Pos allá (en Belice) como no conocimos nada allá, pero fuimos a vivir y hasta allá me dio chance de comprar un terreno y me compre un terreno y pos hay que damos viviendo en Shipyard. Pos entonces ahí comenzamos a trabajar y entonces yo me fui a trabajar en un taller donde se estaban reparando camiones algo así o tractores [eran de menonitas] sí. Y por ahí taba yo trabajando unos dos años yo creo, y entonces me cambie para otro campo viviendo allá. Y comencé yo de tener negocio, una tiendita en lugar de ir a trabajar ahí, si una tienda así de mercancía para comer algo así no. Sí, entonces yo tenía una tienda, hasta que yo le daba mucho crédito y me estaban matando la tienda, pos lo vendí otra vez, lo deje.

Pos otra vez a ir a trabajar a un aserradero [como el que hay en campo nueve] Sí, pero ese era un aserradero grande donde yo fui a trabar. Ese si era mucho muy grande aserradero. Fui a trabajar ahí, y trabaje un buen tiempo hasta que había chance de trabajar en Little Belice, porque ese tiempo lo compraron un terreno nuevo: Little Belice, y se fueron vivir la gente ahí, y entre dos años yo creo, después de que compraron ese terreno un primo de mí esposa me dijo que si no me iba a gustas hacer una casa para él, porque él le dio cuenta que yo podía hacer así un trabajo de concreto.

¡Pos cómo no!, entonces hicimos arreglo y como nosotros éramos pobre, teníamos muy pocas cosas. Pos él dice que “pos si quieren ahí tengo una casita donde puedes vivir y te voy llevar y para que vayas trabajando haciendo mi casa”. Pos un día, pos vine con un camión, llevamos todos los muebles y todo lo llevamos y fuimos y comenzaron de trabajar,

hicimos la casa, pero no la terminamos, así como esta mas o menos, entonces ya vino la cosecha de frijol para arrancar frijol, me dijo el dueño, “ahorita vamos a dejar el trabajo de la casa, vamos meterle de arrancar frijol”.

Bueno, pos vamos arrancar frijol, y cuando acabamos de arrancar el de él, íbamos más gente que ocupaban mucha gente, pos fuimos a trabajar así no más. Y yo junto con mis hijos estábamos, hasta que si pudimos hacer una casa con este dinero que ganamos de arrancar frijol, una casa más o menos como esta (de concreto y con recamara matrimonial, cocina y regadera). Pero no era de piso arriba (techo), solo de lamina.

Pos entonces, ya después cuando acabamos de arrancar frijol, fuimos hacer la casa de él, hasta que le estaba yo acabando de revocar, de hacer el piso, entonces ya después me hice la casa mía, y fuimos a vivir allá. Y pos quedamos viviendo ahí, trabajando.

La casa que primero hice, era de la prima de mi esposa, si me fui hacer la casa de él y ya después venia otra gente, ya le vieron que yo sabía hacer, vinieron a decir que tal día, tal tiempo quiero hacer una casa, sino me puedes venir ayudar. Entonces yo era el jefe y construía con mis hijos. Y dije de hacer casas hasta que vine aquí.

Como Don Jacobo, aprendió hacer casas, con el tiempo fue mandando hacer los moldes para hacer las paredes de una casa, se compró una pequeña quebradora para hacer graba y polvo, y también compró una herramienta para hacer el piso de cemento liso color gris. Por lo que su oficio en Little Belice, era de constructor, hasta poco después de que se fueran casando sus hijos. Actualmente, en Salamanca, sus herramientas de construcción las utiliza solo para que ayude a sus hijos y yernos a construir sus viviendas.

Adulto Mayor

Pos me gustaba el terreno (Salamanca), y como que si ya veía poco terreno allá (en Little Belice), ya estaba todo lleno, no iba de conseguir el terreno para mis hijos. Yo dije que vamos ir acá de hay más terreno podemos comprar para ellos también, y compramos y fuimos acá.

Ya la mitad vive acá, pero la mitad vive allá todavía: Elizabeth ya se vino, pero falta Jacobo, y falta Pedro, cinco viven ahí todavía. Aquí viven cinco casados también, y las tres que están aquí en la casa que no están casados todavía.



Haciendo un rin de carreta con ayuda de su hijo soltero, con la compañía de un nieto.

Si pos entonces fuimos acá y bueno primero yo solo me fui comprar terreno y limpiarle un pedazo para poder poner la casa y pos así yo estaba trabajando aquí solito en Salamanca. Bueno ya vivían unos señores, pero aquí en ese lugar yo solito vine a trabajar en el terreno.

Porque yo tenía unas vacas allá, lo vendí las vacas y me compre el terreno acá, entonces vendí el lugar donde estaba mi casa con el terreno, pos lo hice esta casa.

Un poco maquinaria que compre, este la trilladora para cribar el frijol y pos allí metí dinero hasta que se acabo. Entonces cuando acabamos de hacer la casa pues levantamos todas las cosas en un camión y venimos para acá.

La maquina costo ciento cincuenta mil pesos, pero esa si es nueva mmm sale mucho más caro, porque ese es segunda mano, se la compre uno aquí que vive en kilometro diez, un menonita que vive ahí en la carretera, pero esa máquina vino de Chihuahua.

Don Jacobo Dyck llego a vivir a Salamanca con su esposa e hijos solteros, trayéndose sus muebles y carreta, el 10 de noviembre de 2007. Él desde que vive en Salamanca, ha desempeñado el cargo de líder de la comunidad, el oficio de agricultor y el arte de hacer rines de carreta.

Árbol genealógico de Jacobo Dyck Klassen⁵⁸

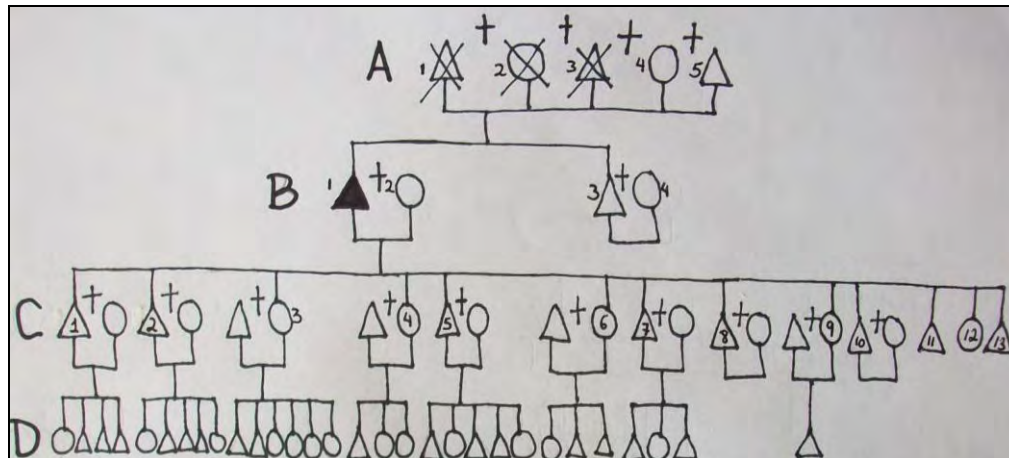

GENERACION	NOBRE	PARENTESCO
A1	BENJAMIN DYCK	PAPÁ BIOLÓGICO
A2	ELIZABETH	MAMÁ BIOLÓGICA
A3	JOHAN CHROEDOR	PAPÁ ADOPTIVO*
A4	EVA	MAMÁ ADOPTIVA*
A5	-----	SEGUNDO ESPOSO DE EVA
B1	JACOBO DYCK	EGO

⁵⁸ Las cruces en las uniones significan matrimonio religioso; los triángulos representan al sexo masculino, y los círculos al sexo femenino; y las equis que atraviesan a dos de los triángulos y a un círculo de la generación A, significan adultos muertos. Y el triángulo negro es Ego.

B2	AGATHA	ESPOSA
B3	ISAAC DYCK	HERMANO
B4	SUSANA	CUÑADA
C1	JACOBO (nombre del abuelo materno)	HIJO
C2	JOHAN (nombre del abuelo paterno adoptivo)*	HIJO
C3	EVA (nombre de la abuela paterna adoptiva)*	HIJA
C4	AGATHA	HIJA
C5	ISAAC (como su tío)	HIJO
C6	KATHARINA (como la hermana de su mamá y bisabuela materna)	HIJA
C7	ENRIQUE (nombre de su tío materno)	HIJO
C8	BENJAMIN (nombre del abuelo paterno)	HIJO
C9	ELIZABETH (como la abuela paterna)	HIJA
C10	PEDRO (como un tío materno)	HIJO
C11	ABRAHAM (como un tío que vive en Paraguay)	HIJO
C12	SUSANA (como una tía materna)	HIJA
C13	HENRICH (como el hermanito más chico de Agatha)	HIJO

* Entre los menonitas, no existen términos como mamá adoptiva o madrastra, al igual que no los hay para el hombre

ALGUNAS RECETAS DE POSTRES, LACTEOS Y COMIDAS MENONITAS

Pay de manzana o de mango

Ingredientes:

- En un rayador, raspas las manzanas (o mangos).
- Una taza de azúcar.
- Una taza de harina
- Polvo para hornear (2 cucharadas)
- Soda (media cucharada)
- Manteca de cerdo
- Una taza de leche en polvo
- Una cajita de media crema
- Una cucharada de sal

Modo de preparación:



Pay de manzana y de mango.

La fruta raspada, la ponemos en un traste hondo, junto con el azúcar, harina y la sal, y los mezclamos.

Después mezclamos los siguientes ingredientes hasta formar una masa: harina, polvo para hornear, la soda, la manteca, la leche, media crema, y la sal.

Posteriormente, extenderemos la masa con un rodillo, hasta dejarla como una capa plana, que colocaremos sobre charolas o platos de aluminio, donde recortaremos a los bordes del traste. Consecutivamente, con un tenedor, vamos hacer agujeros a la masa que esta sobre las charolas.

Luego vamos a poner la fruta rayada, ya sea mango o manzana, y dejaremos reposar de 15 a 20 minutos, la masa con la fruta. Por último, lo introducimos en el horno, por 30 minutos. Y si preferimos, después de haberlo sacado del horno, esperamos a que se ponga a temperatura habiente, y lo introducimos al refrigerado.

Receta para hacer galletas

Ingredientes:

- 3 tazas de harina
- 1 taza de aceite
- 5 huevos batidos con tres cucharadas de vainilla
- 1/2 taza de azúcar
- 3 cucharadas de royal (polvo para hornear)
- 1/2 Cucharadita de soda
- 1/2 taza de manteca
- 1/2 taza de leche en polvo

Modo de preparación:

En un recipiente, batimos todos los ingredientes usando una cuchara. Y después, a la mezcla, le echamos una taza con agua, y seguimos, mezclando. Luego, le ponemos otra taza con agua y seguimos moviendo la mezcla, hasta que obtengamos la mezcla deseada, que debe de ser tan espesa, ni mucho menos aguada.

Una vez, obtenido el preparado, vamos tomando con la cuchara uno poco de la mezcla y lo vamos poniendo sobre una charola, y con la misma cuchara le aplastamos al preparado, para que tome la forma de una galleta redonda. Por último, dejamos hornear de 15 a 17 minutos, y listo 😊!

Mermelada de papaya con sabor a mango

Ingredientes:

- Papayas (las que gustemos)
- Sobre de saborizante en polvo (pueden ser los que se usan para hacer refresco)
- Azúcar

Modo de preparación:

Una noche antes cortamos las papayas en pedazos, y luego en una olla con agua, trituramos con las manos los pedazos de papaya, y después los hervimos sobre la estufa.

A día siguiente, volvemos a calentar la papaya, pero solo un poco, de tal forma que podemos introducir las manos, para continuar aplastando los pedacitos que quedaron, para que no haya ni un pedazo de papaya entera.

Después, le agrego cinco cucharadas de azúcar y un sobre mediano de saborizante en polvo de mango.

Luego, la mezcla de mermelada se deja calentando hasta que hierve un poco y la vamos moviendo, para que no se rebose con las burbujas que ocasiona hervirla. Posteriormente, le agregamos 2 tazas más de azúcar y se sigue calentando.

Finalmente, la mermelada se deposita en frascos de vidrio y se tapan (la tapa es especial, a la orilla lleva goma).



Mermelada de papaya con sabor a mango.

Receta para hacer el queso “al natural o en bruto”

Ingredientes:

- Leche (2 cubetas)
- Cuamix
- Un poquito de sal

Modo de preparación:

- 1.- Se calienta la leche a 36°C (que es tibia)
- 2.- Se le pone a la leche una jeringa y media de cuamix. (El cuamix es un líquido estandarizado de enzimas coagulantes microbianos).
- 3.- En 20 minutos la leche queda cuajada y se deja calentar un poquito más, pero lo vamos moviendo.



Prensa para hacer queso

4.- Después, retiramos la olla con leche de la estufa, y en una cubeta con un colador encima, vamos a vaciar la leche que está en la olla, colándola en el colador y dejando que el suero de la leche se quede en el fondo de la cubeta.

5.- Después, a la leche-queso, que quedó sobre el colador, le agregamos un puño de sal, y revolvemos.

6.- Por último ponemos la maza de leche adentro de una prensa, con la cual aplastaremos, para que salga todo el suero que le quede a la leche, por un tiempo que va de 2 a 3 horas, y finalmente, sacamos el queso.



Otro tipo de prensa con tubo de PVC

El suero, que es como una agüita que sale del queso, se le tiene que sacar al queso, ya que de lo contrario no duraría más de 24 horas, a menos que este refrigerado. Y para esto, los menonitas, se han fabricado sus propias prensas de quesos, obsérvese en las fotos.

Queso Craft

El queso Craft se hace con queso viejo, que es el natural o en bruto, al cual lo molemos junto con trocitos de chile jalapeño de lata (y queda con apariencia de huevo revuelto).

El queso molido, lo introducimos en una olla que va a ir adentro de otra olla que tiene agua (esto es a baño maría, solo que no tapamos las ollas).

Después, movemos el queso paulatinamente hasta que se derrite, y lo ponemos en vasitos de plástico para venderlo.

Queso de hebra

Ingredientes:

40 Litros de leche de vaca, Acumix, sal y agua

Modo de preparación:

Calentamos la leche a 36°C. Cuando llegue a la temperatura, retiramos la leche de la estufa, y le agregamos una cucharada de Acumix (que habremos revuelto previamente con cuatro cucharadas de agua).



Enrollando el queso de hebra.

Después, dejamos reposar la leche por cinco minutos (y la leche tendrá apariencia de gelatina).

Luego, introduciremos nuestra mano en la leche, y por 35 minutos estaremos, vamos a ir aplastando con la mano los cuajos de leche hasta disminuir los grupos.

Después, en una cubeta, colocaremos encima un colador, ya que ahí vaciaremos la leche cuajada, quedando sobre el colador el queso, y en el fondeo de la cubeta, el suero de la leche.

El queso sobre el colador, tiene una apariencia de masa, que depositaremos sobre un traste hondo con agua caliente, donde con una cuchara de madera iremos aplastando alrededor de un minuto.

Después de esto, la masa de queso, la iremos trabajando con las manos hasta ir formando una tira larga de queso, que después introduciremos en el mismo traste con agua caliente.

Luego, sacamos la tira de queso y la sumergimos en agua al tiempo, por 30 minutos.

Posteriormente, sacamos la tira de queso del traste y la volvemos a sumergir en otra agua al tiempo.

Por último, sacamos la tira de queso y la ponemos en un traste hondo y la vamos salando, de ahí, la vamos enrollando hasta formar una bola de queso.

Con los 40 litros de leche, salieron cinco bolas de queso. Y le pagaron por ellas, 53 pesos el kilo. Y cada litro de leche costo 3.50 pesos. (Esto en junio de 2009).

Mantequilla

La mantequilla se hace con el cuajo que le queda por encima a la leche refrigerada, la cual se recoge con una cuchara, y después introducimos el cuajo de leche en un pomo de vidrio y lo tapamos, y de ahí agarramos el pomo de vidrio y lo golpeamos con la palma de la mano por 5 minutos.

Luego se abre el pomo para sacar el suero que le queda a la mantequilla, y por último, la sacamos del vidrio y la ponemos en una taza agregándole sal al gusto, y la introducimos al refrigerador.

La pasta

Ingredientes:

Harina y 5 huevos

Modo de preparación:

La harina es puesta en un traste con los cinco huevos y se revuelven, se amasa y después se saca del traste y se pone en la mesa donde se sigue amasando y agregándole un poquito más de harina.



Haciendo pasta.

Después se corta la masa y con los nudillos de la mano en forma de puños se aplanan los pedazos de masa y a cada uno se le pone harina por ambos lados para que no quede pegajosa.

Luego se pasa por la máquina para hacer fideos (que viene de suiza). En esta máquina de un lado se pasa la masa para que quede plana y del otro lado se corta en tiras según el grosor que escojamos. Una vez cortados lo pasta se ponen a colgar en un palo con una toalla y los cortamos para que queden del mismo tamaño.

En las comidas, podemos acompañar a la pasta con una crema que se prepara con media crema y trocitos de jamón. En aceite caliente, freímos los trocitos de jamón, y cuando estén fritos, le agregamos una cajita de media crema, y por último un poco de agua, y movemos, por cinco minutos.

El pan

Ingredientes:

- Agua media tibia
- Aceite caliente
- Harina
- Levadura
- Sal
- Azúcar

* Algunas mujeres también le ponen leche en polvo

Modo de preparación:

Todos los ingredientes se mezclan para hacer la masa, de la cual iremos tomando un poco, para hacer bolitas de pan que dejaremos reposando sobre una charola a la

cual previamente le habremos untado aceite para que no se peguen las bolitas de masa.

Mientras esperamos a que las bolitas de pan se inflen un poco, las vamos a tapar con una tela para que no las mosqueen. Y luego que se hayan inflado un poco, las meteremos al horno de leña, donde iremos supervisando para ver que el pan ya este cocinado.

Bolitas de carne molida

Ingredientes:

- Carne molida
- Sal de carne
- 2 huevos
- Galletas pancremas

Modo de preparación:

Primero, aplastamos la galleta dentro de su empaque, y después revolvemos en un traste todos los ingredientes (por sentido común, al huevo lo sacamos del cascarón ☺)

Después, con la masa de carne que formamos, la vamos haciendo en bolitas y las aplastamos un poco (tipo tortillitas)

Y después, las freímos en aceite caliente.

Esta comida, la podemos acompañar con papas, a las cuales le ponemos al gusto de cada quien media crema o salsa catsup (o los dos).

Para comer las bolitas de carne y las papas, hubo galletas pancremas, pan recién hecho y tortillas, que calentaron en el mismo aceite que frieron la carne, solo que para ello, la Sara, coloco un plato pequeño a dentro de la sartén volteado, donde iban las tortillas.

Comer carne, no es tan común entre los menonitas, al menos en Salamanca, yo creo que como Sara y su esposo me invitaron, es que comimos así. Jacobo de su trabajo en la tienda de campo tres, trajo la coca de 2 litros.

Arroz con chicharrón molido (en conserva)

Ingredientes:

- Una cebolla picada
- Un recado rojo disuelto en agua
- Tomate en rajas (en conserva)
- Sal de carne
- Arroz
- Manteca de cerdo
- Huevos cosidos



Modo de preparación:

Freímos el arroz con dos cucharadas de manteca de cerdo, y cuando esté un poco dorado, le agregamos un poco de agua.

El chicharrón, se calienta, y se va moviendo, y le quitamos la manteca que suelta, la cual, no hemos de tirar, sino depositarla en un pomo de vidrio para que se utilizada en otra comida.

Al chicharrón (que también puede ser carne molida), en la sartén donde lo calentamos, le agregamos la cebolla picada, el recado rojo diluido en agua, el tomate, la sal de carne (al gusto), agua, y todo esto, lo movemos un poco.

El arroz, no debe de quedar seco, sino con un poco de agua, luego lo colocamos sobre platos. Y sobre el arroz, ponemos el chicharrón molido, y sobre el chicharrón, los huevos cocidos, que habremos cortado en círculos previamente.

GLOSARIO

EN ALEMÁN BAJO (COMO YO LO ESCUCHÉ)

VOCABULARIO

A

Acual: Yo quiero

B

Bacsin: pantalón

Bad: cama

Bofel yoab vas tdí: ¿Cuántos años tienes?

Bojaitdsi /Wo hets du/: ¿Cómo te llamas?

Boogies /bogues/: Carretas

Buin faura: sorgo molido

C

Cep'el: cebolla

Chefacard: sorgo

Choclet qui: chocolate

Coa: carro o coche

Couf: Vaca chica o becerro

Clanda: Calendario

Claunt: gancho de ropa

Clina fara: primo lejano

Clinej nej: prima lejana

Crofash: abuelos

Crofarakie: abuelo

Crofash: abuelos

Cromarakie: abuela

Cubira: quítate

E

Eia: huevo

Eril: Saborin

F

Faspa: Comida de las tres de la tarde

Fein: bonito

Fest: fiesta

Feut: pie

Feut taik: tapete

Flajnes: boda

Flox chaun: gancho de ropa

Frastec: desayuno

Freumimul: Pregúntame a mí

G

Gos uben: estufa de gas

Groven /Grum/: camino

H

Husge /justia/: conejo

I

Ishlup: dormir

J

Jaina: gallina

Jam: camisa

Jant: gallina

Jius: casa

Joa: pelos

Jobs: brincan

Jold uben: Estufa de leña

Jont: gallo

Joub': es para decirle al caballo que se quede quieto

Jount /Jents o jont/: perro

K

K'now: botón de ropa

L

Linyajal: regla para medir

Lont: Caballo

M

Mail fe chava: leche para la vaquita

Malch: Leche

Mara: comida de las once de la mañana.

Meninfreda: Libélula (o turish en el idioma maya)

Meyal: muchacha

Min frent: Mi amigo(a)

Mitz: gato

Montiet: Señora

N

Nes: nariz

Nubel: Ombligo

Nudul: aguja

O

Omyiet: hombre casado o señor

On futa: tapete para agarra cosas calientes en la cocina

Onkas: Cena

P

P'iet: caballo

Pop/Papa/: muñeca de juguete

Plistaj: lápiz

Plotich (Plautdietch): alemán bajo

Q

Quenda: buenas tardes

S

Sayagoud: muy bien

Schorm: Sombrilla

Senkies: nalgas

Será: refresco

Shaimon: dile

Shaimimul: dígame a mí

Shouldiuk: delantal o mandil de color negro

Shlop bacsin: overol

Smoka meyal: qué guapo muchacho

Smoket meyal: bonita muchacha

T

Tanshai feoles: gracias por todo

T'firm: hilera

Tósh: mochila

To'osh: maleta o bolsa

Treveim: tirantes

Triurrej: triste.

U

Utdren: venas

V

Vea: ¿Quién es?

Veastor: ¿Quién es?

Varacum: puedes venir a mi casa

Vasht jen wosho: Quieres lavar la mano

Venya: loco

Venye: loca

Vestiu fal: Esta lleno (de comida)

Vod as ted: es para preguntar en alemán ¿Qué es esto?

Y

Yafmi an chicle: dame un chicle

Yo (ja): Sí

Yognes: muchachos

Yonquiet: niño

Z

Zoca: azúcar

DÍAS

Montag: Lunes

Dienstag: Martes

Mittwoch: Miércoles

Donnerstag: Jueves

Freitag: Viernes

Sonnabend: Sábado

Sonntag: Domingo

MESES DEL AÑO

Januar: Enero

Februar: Febrero

Maerz: Marzo

April: Abril

May: Mayo

Juni: Junio

Juli: Julio

August: Agosto

September: Septiembre

Oktober: Octubre

November: Noviembre

Dezember: Diciembre

NÚMEROS

1: Oint

2: Teboi

3: Terroe

4: Faya

5: Fif

6: Sas

7: Siven

8: Aj

9: Nieg

10: Tien

11: Uf

12: Tevelf

13: Tratien

14: Fietin

15: Fastient

16: Sastient

17: Siventient

18: Astient

19: Niegtient

20: Twejtie

21: Oint twentie

30: Darjtej

31: Oint dartej

32: Teboi dartej

40: Fit tej

Siglas

BUAP	Benemérita Universidad Autónoma de Puebla
CIESAS	Centro de Investigaciones y Estudios Superiores en Antropología Social
CONACULTA	Consejo Nacional para la Cultura y Artes
CROM	Confederación Regional Obrera Mexicana, sindicato estatal de trabajadores de transporte maniobrista
CURP	Clave Única de Registro de Población
EXPOFER	Feria de la Frontera Sur, exposición agrícola, ganadera y comercial, feria y palenque en Chetumal, Quintana Roo
FCE	Fondo de Cultura Económica
FIRCO	Fideicomiso de Riesgo Compartido
IFE	Instituto Federal Electoral
INI	Instituto Nacional Indigenista
PROFEPA	Procuraduría Federal de Protección al Ambiente
PRONABES	Programa Nacional de Becas para la Educación Superior
PRONAF	Programa Nacional Fronterizo
RAN	Registro Agrario Nacional
SEDARI	Secretaría de Desarrollo Agropecuario, Rural e Indígena
SEMARNAP	Secretaría de Medio Ambiente, Recursos Naturales y Pesca
SEP	Secretaría de Educación Pública
SINTRA	Secretaría de Infraestructura y Transporte

BIBLIOGRAFÍA

ABOITES AGUILAR, Luis. *Presencia Menonita en México*, ponencia presentada durante el seminario *Destino México: un estudio de las migraciones internacionales a México, siglos XIX y XX*, Migraciones de Europa y del Continente Americano, Volumen II, OTA MISHIMA, María Elena (coord.), México, D. F., El Colegio de México, 1993, 1-50. [Disponible en la Biblioteca ENAH, D. F.]

AGUDO, José Carlos y María Ana PORTAL (1991). "Tiempo, espacio e identidad social", *Alteridades*, año 1, núm.2, 1991: 31-41.

ALBERONI, Francesco. *Enamoramiento y Amor* (Colección Libertad y Cambio), Barcelona, Gedisa, 1994 [1980].

ARIZPE, Lourdes, Parentesco y economía en una sociedad nahua, INI-SEP, México, 1973.

ASTELARRA, Judith. *División sexual del trabajo y estructuras familiares*. Nuestra sociedad Introducción a la sociología. Ed. Vicens-vives, 1era edición, 1980

BAEZ JORGE, Félix. *Los zoque-popolucas. Estructura social* (Colección Presencias, Volumen 25), México, D.F., CONACULTA / INI, 1990 [1973].

BEATTIE, John. *Otras culturas: Objetivos, Métodos y Realizaciones de la Antropología Social*, México, D. F., FCE, 1980.

Biblioteca de Agricultura, México, 9 tomos, D. F., Compañía Editorial Continental, 1985.

BODLEY, John H. *Cultural Anthropology*, Mayfield Publishing Co., Mountain View, CA, 1997 [3ª edición].

CAHUICH POOT, Astrid Galas. *Ni parientes somos... La institución matrimonial como vínculo de redes y socialización en Xalapa, Veracruz*, tesis de licenciatura en Antropología Social, Chetumal, UQROO, 2008.

CERVERA RIVERO, María y María C. KU PUC. *Antropología, Sociedad y Cultura*. México, D. F., Mc Graw Hill, 2005.

CONTRERAS, Antonio. "Asedia la modernidad al aislamiento menonita", Seminario Punto, México D.F., 17 de febrero de 1986.

- CHENAUT, Victoria. *Migrantes y Aventureros en la frontera sur, México* (Colección Frontera), México, D. F., SEP / CIESAS, 1989.
- COONTZ, Stephanie. *Historia del matrimonio. Cómo el amor conquistó el matrimonio*, Barcelona, Gedisa, 2006
- COSER, Lewis Alfred. *Las Instituciones voraces*, México, D. F., FCE, 1978.
- D'AUBETERRE BUZNEGRO, María Eugenia. *El pago de la novia. Matrimonio, vida conyugal y prácticas transnacionales en San Miguel Acuexcomac, Puebla*, Puebla de los Ángeles, BUAP, 2000.
- El Nuevo Testamento de Nuestro Señor Jesucristo, Salmos, Proverbios*, Philadelphia, Sociedades Bíblicas en América Latina / Los Gedeones Internacionales, 1960.
- ESTRUCH, Juan. *La religión Nuestra sociedad* Introducción a la sociología. Ed. Vicens-vives, 1era edición, 1980
- GARCIA MIRANDA, Julio Teddy. "*Identidad y etnicidad*". Anuario de la División de Ciencias Sociales y económico Administrativas, UQROO-Taller Abierto, Chetumal, 2002, 17-30.
- GENNEP, Arnold van, *Los ritos de paso*, Alianza, Barcelona, 2008.
- HELLER, Ágnes. *Sociología de la vida cotidiana*, Barcelona, Ed. Península 1998 [5ª edición].
- LEMAIRE, Jean G. *La pareja humana: su vida, su muerte, su estructura*, México, D. F., FCE, 1986 [1ª edición en español].
- LÓPEZ NOGALES, Armando y Rafael LÓPEZ NOGALES, *Ley Agraria Comentada*, México, D. F., Porrúa, 2008 [11ª edición].
- MAGAÑA BARRERA, Ivonne Alejandrina. *Los menonitas de Blue Creek, Belice*, tesis de licenciatura en Antropología Social, Chetumal, UQROO, 2000.
- MAINE, H. S. *Dissertations on Early Law and Custom*, Nueva York, 1886.
- MEAD, Margaret. *Adolescencia, sexo y cultura en Samoa*. Barcelona, Ed. Laia, 1979 [3ª edición].
- MURDOCK, George Peter. *Social Structure*, New York, Macmillan, 1949.
- MURDOCK, George Peter. *Cultura y Sociedad*, México. FCE, 1987.

RADCLIFFE-BROWN, Alfred Reginald. *Estructura y función en la sociedad primitiva*, Barcelona, Ed. Península, 1996 [3ª edición].

RADCLIFFE-BROWN, Alfred Reginald. *Sistemas africanos de parentesco y matrimonio* (Biblioteca Anagrama de Antropología Vol. 17), Anagrama, Barcelona, 1982.

ROSETO, Rocío *Protagonismo de la Mujer en el Levantamiento Indígena*, Quito, Centro María Quilla / Red de Educación Popular entre Mujeres, 1992.

STAVENHAGEN, Rodolfo. "La cuestión étnica, algunos problemas teóricos metodológicos", *Estudios Sociológicos*, núm. 28, 1992 (enero-abril), 53-76.

TAGGART, James Mounsey. *Estructura de Los Grupos Domésticos de Una Comunidad de habla Náhuatl de Puebla*, INI-SEP, México., 1975.

THOMAS, Louis-Vincent. *Antropología de la muerte*. México, D. F., FCE, 1993.

YOUNG, Kimball y Raymond W. MACK. *Sociología y vida social*, México, D.F., Ed. Hispano-América, 1967 [2ª edición en español].

BIBLIOGRAFIA CONSULTADA

ALANIS BAÑUELOS, Ruth Elizabeth *et al.* "Polimorfismo del CYP2D6 en menonitas mexicanos de origen caucásico del Estado de Durango, México", *Investigación en Salud*, año/vol. IX, núm. 2, 2007, 100-103. Consultado 14 de octubre de 2011. <http://redalyc.uaemex.mx/redalyc/pdf/142/14290204.pdf>.

ANDER EGG, Ezequiel. *Metodología y práctica del desarrollo de la comunidad* (Colección Desarrollo Social, Volumen 1), 10ª edición corregida y aumentada, México, D. F., Ed. El Ateneo, 1990.

BARFIELD, Thomas (editor). *Diccionario de Antropología*, México, D. F., Ed. Siglo XXI, 2000.

BARTH, Fredrick (compilador). *Los grupos étnicos y sus fronteras*, México, D. F., FCE, 1978.

BLASQUEZ, Alfredo (Dir. editorial). "La labor de los Menonitas: quesos con sabor a pacifismo". *Bleu & Blanc. Fine travel Magazine*, Editorial Bleu & Blanc, No. IV, Enero-Febrero 2001. México, 34-35.

COOT CHAY, Eriberto Gabriel. *Organización religiosa y la estructura social entre los mayas del centro de Quintana Roo. Estudio de caso: X-Pixil, Quintana Roo*, tesis de licenciatura en Antropología Social, Chetumal, UQROO, 2001.

BUENROSTRO ALBA, Manuel. "Derecho indígena y juzgados indígenas mayas de Quintana Roo", Portal. Revista de Investigaciones en Ciencias Sociales, Económicas y Administrativas, año 4, núm. 6, 2009: 7-23.

BRODA, Johanna y Félix BAEZ JORGE (coord.), *Cosmovisión, ritual e identidad de los pueblos indígenas de México*, México, D. F., FCE / CONACULTA, 2001.

DÍAZ POLANCO, Héctor, *La cuestión étnica-nacional*, México, D. F., Ed. Línea, 1985.

ENDRUWEIT, Günter y Gisela TROMMSDORFF (editores). *Wörterbuch der Soziologie*. Stuttgart, Alemania, Deutscher Taschenbuch Verlag / Enke, 1989.

ESCALANTE FORTÓN, Rosendo y Max H. MIÑANO GARCÍA. *Investigación, organización y desarrollo de la comunidad*, 13ª edición, México, D.F., Ed. Oasis, 1982.

ETZIONI, Amitai. "New Directions in the Study of Organizations and Society", *Social Research*, volumen 27, núm. 2 (verano), 1960, 223-228.

FOX, Robin. *Sistemas de parentesco y matrimonio*, 4ª reimpresión, Barcelona, Alianza, 2004 [1972].

FRANCO PELLOTIER, Victor Manuel. *Grupo doméstico y reproducción social: Parentesco, economía e ideología en una comunidad otomí del Valle del Mezquital* (Colección Miguel Othón de Mendizábal, Ediciones de la Casa Chata), México, D. F., CIESAS. 1992.

GUIGNEBERT, Charles. *El cristianismo antiguo*. México, D. F., FCE, 1956.

HALL, Richard H. *Organizaciones: estructura y proceso*. México, D. F., Prentice Hall, 1983.

JACOBS, A. J. *La Biblia al pie de la letra*. Barcelona, Ed. Ediciones B Grupo Z, 2008.

JAÚREGUI, Jesús. "Las relaciones de parentesco". *Nueva Antropología*, No.18, 1982, México.

LÉVI-STRAUSS, Claude. *El pensamiento salvaje*, México, F.C.E.1984

LÉVI-STRAUSS, Claude. *Las estructuras elementales del parentesco*, Barcelona, Paidós, 1998.

LÓPEZ, Omar Musalem (ed. responsable). “Los menonitas de Chihuahua, la vocación agrícola de una comunidad”, *Revista Claridades Agropecuarias* [online], núm. 137, [2005], 3-20. Consultada 15 de octubre de 2011. <http://www.aserca.gob.mx/sicsa/claridades/revistas/137/ca137.pdf>.

MARSAL, Juan Francisco y Benjamín OLTRA. *Nuestra sociedad: introducción a la sociología*. Barcelona, Vicens-Vives, 1980 [1ª edición].

MEDINA, Andrés. *Tenejapa*. México, D.F., INI, 1990.

MÉNDEZ TORRES, Georgina. *Relaciones de género: miradas de las mujeres indígenas de Ecuador*, ponencia dada en el Congreso Internacional de Antropología desde la Frontera Sur, Chetumal, 2009.

NODARSE, José J. *Elementos de sociología*, México, D. F., Compañía General de Ediciones, 1980 [18ª edición].

PIKE, E. Royston. “Menonitas”, en *Diccionario de Religiones*, adaptación de Elsa Cecilia Frost, México, D. F., FCE, 1986 [1960], 307.

MOLET, Louis. “Mennonitas”, en: Paul POUPARD (coord.), *Diccionario de las Religiones*, Barcelona, Herder, 1997 [1987], 1165-1166.

Notes and Queries on Anthropology, Royal Anthropological Institute of Great Britain and Ireland; British Association for the Advancement of Science, Routledge and K. Paul, Londres, 1892.

La Santa Biblia: Antiguo y Nuevo Testamento, antigua versión de Casiodoro de Reina (1569), revisada por Cipriano de Valera (1602), y cotejada posteriormente con diversas traducciones y con los textos hebreo y griego, otras revisiones, 1862 y 1909, con referencias, Sociedades Bíblicas Unidas, 1960.

LLOBERA, José R. (comp.), *Polémica sobre el origen y la universalidad de la familia* [Claude Lévi-Strauss, Melford E. Spiro y Kathleen Gough] (Cuadernos Anagrama, Serie Sociología y Antropología), Anagrama, Barcelona, 1991 [1974].

SCOTT, W. Richard. “Theory of Organizations”, en Robert E. L. FARRIS (ed.), *Handbook of Modern Sociology*, Chicago: Rand McNally & Co., 1964, 485-529.

TAYLOR HANSEN, Lawrence Douglas. "Las migraciones menonitas al norte de México entre 1922 y 1940". *Migraciones Internacionales*, Vol. 3, núm. 1, 2005 (enero-junio), 5-31. Consultado 14 de octubre de 2011. <http://www2.colef.mx/migracionesinternacionales/revistas/MI08/n08-005-031.pdf>.

TEJERA GAONA, Héctor. *La antropología* (Tercer Milenio). México, D. F., CONACULTA, 1999.

TURNER, Victor. *La selva de los símbolos*, Siglo XXI, México, D. F., 1999 [1980].

VILLAR RODRIGUEZ, C. (ed.). *Diccionario ESPASA. Religiones y creencias*, 2ª edición, Madrid, Espasa-Calpe, 1999 [1997].

Vocabulario técnico-científico, Barcelona, Ed. Océano, 1998.

FUENTES ELECTRÓNICAS (INTERNET)

KRAHN, Cornelius. "Fürstenland Mennonite Settlement (Zaporizhia Oblast, Ukraine)", *Global Anabaptist Mennonite Encyclopedia Online*. 1956. Consultado 28 de nov. de 2011. <http://www.gameo.org/encyclopedia/contents/furstenland>.

KRAHN, Cornelius y Cornelius J. DYCK. "Menno Simons (1496-1561)", *Global Anabaptist Mennonite Encyclopedia Online*. 1990. Consultado 28 de noviembre de 2011. <http://www.gameo.org/encyclopedia/contents/M4636ME.html>.

REDEKOPP, Alf. "Reinlander Mennoniten Gemeinde (Manitoba)", *Global Anabaptist Mennonite Encyclopedia Online*. Enero 2004. Consultado 28 de noviembre de 2011. <http://www.gameo.org/encyclopedia/contents/R4575.html>.

VIDEOS Y PELÍCULAS

CONTRERAS, Franco *et al.* "Cultura Menonita" (Documental), Escograf, Guion TV 1, 2006. Acceso a través de *YouTube* [Documental Menonitas, Introducción de la cultura menonita, Investigación], subido por frankotrariz 11/09/2008. Consultado 13 de octubre de 2011.

<http://www.youtube.com/watch?v=IJw9T5555HQ>.

“Lacmeno” (Documental). Acceso através de *YouTube* [Documental Menonitas, lácteos menonitas de Chihuahua], subido por poloavila, 04/06/2008. Consultado 13 de octubre de 2011.

<http://www.youtube.com/watch?v=-0We-JGRzr8>.

REYGADAS, Carlos (director). *Stellet Licht* (Luz Silenciosa), Película, México, Francia y Holanda, 2007.

DOCUMENTOS

Carpeta [Básica] del Ejido de Salamanca, Municipio de Othón P. Blanco, Estado de Quintana Roo. [Actualmente Municipio de Bacalar], Registro Agrario Nacional, Delegación Chetumal, Calle Chapultepec #148. Col, Centro entre C.16 de Septiembre y C. Hidalgo, C.P. 77000, Chetumal, Quintana Roo, s/f.